

前川 淳／作●笠原邦彦／編・著

ビバ!おりがみ



「進化」は始まった

四角い一枚の紙から、切ることもなく5本の指が折り出される！これは奇術ではありません。しかも、新しい折り紙の世界の中では、それは、全体形に対するほんの部分上の工夫にすぎないのです。右ページの(悪魔)をご覧になれば、そのことはすぐにおわかりいただけると思います。

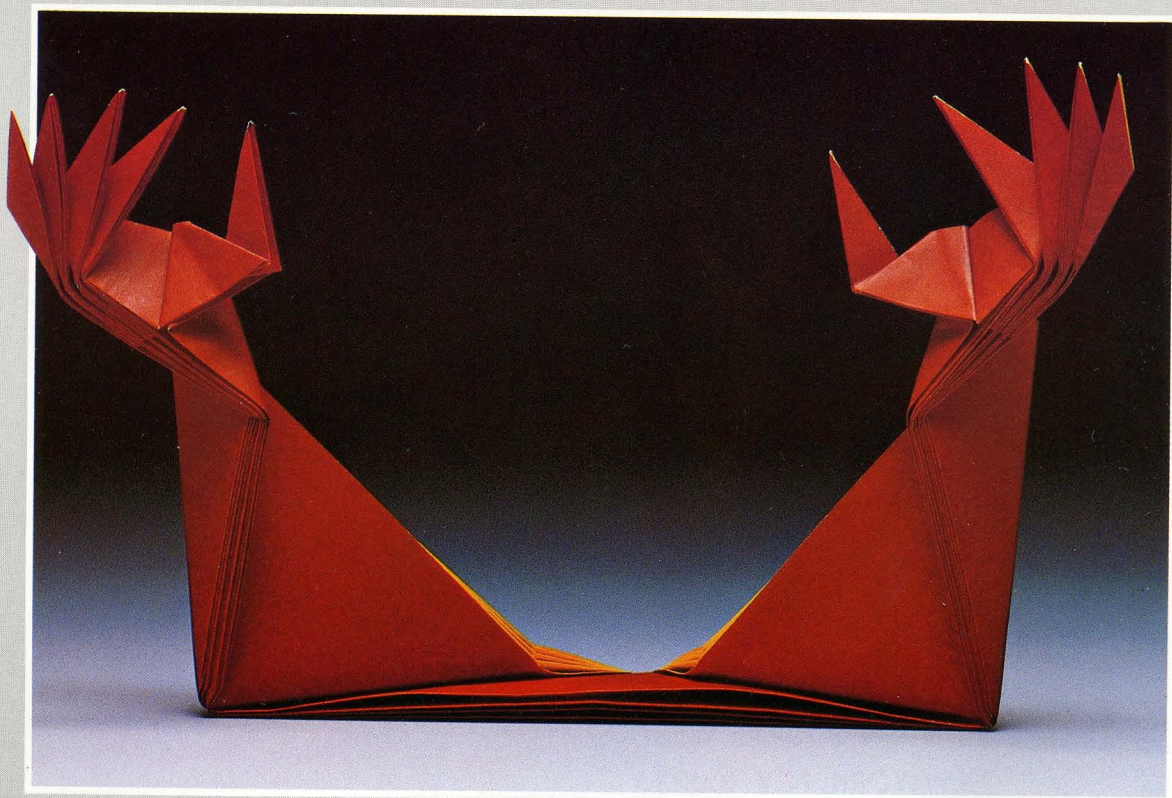

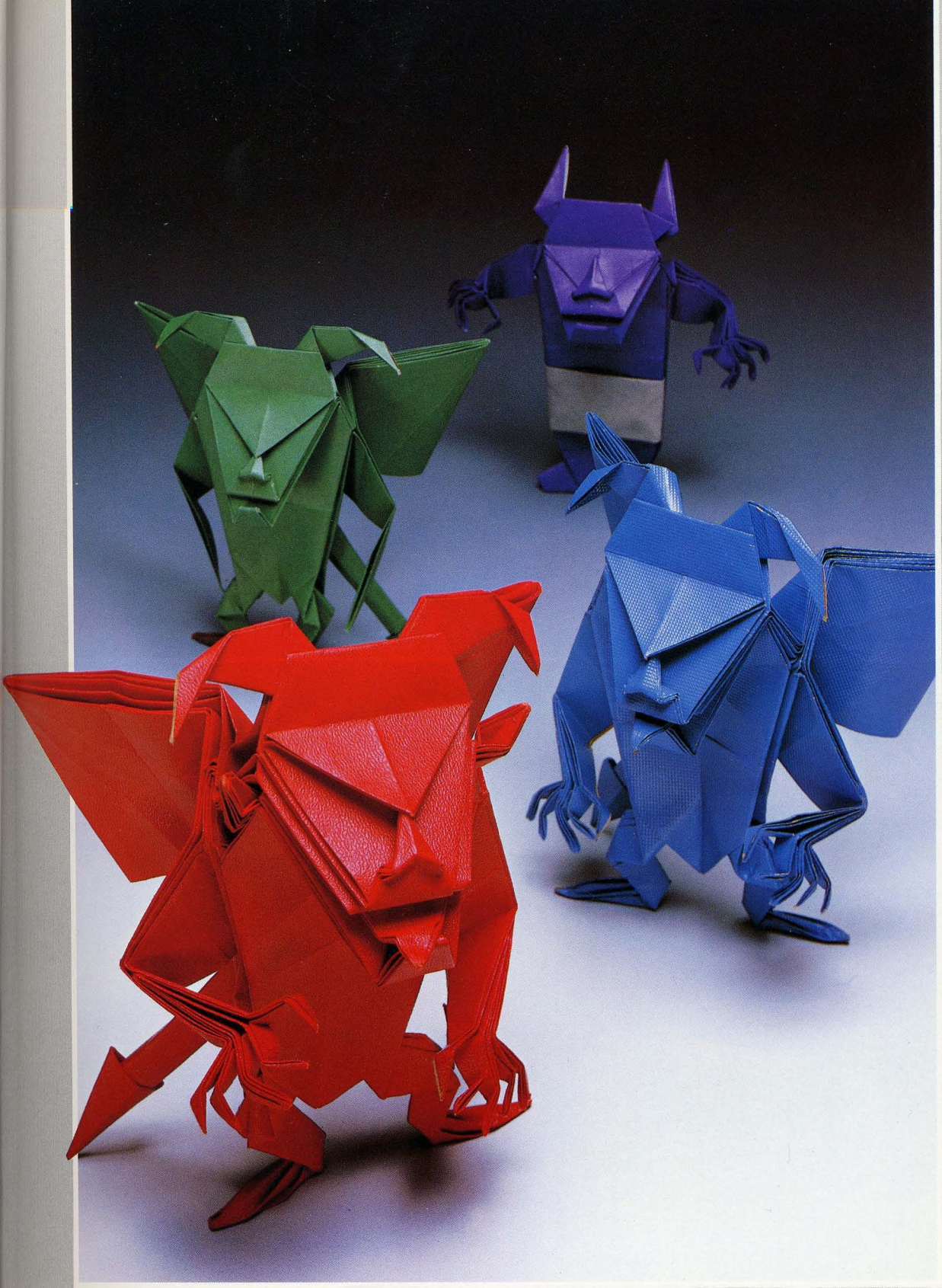

図形の原子がデッサンする

求められる造形上の各要素を満足させてくれるのは「図形の原子」という考えかた。そして、それをみごとに構成してゆく様々の新理論。

まるでデッサンするように正確に、さまざまな形が創造されてゆきます。

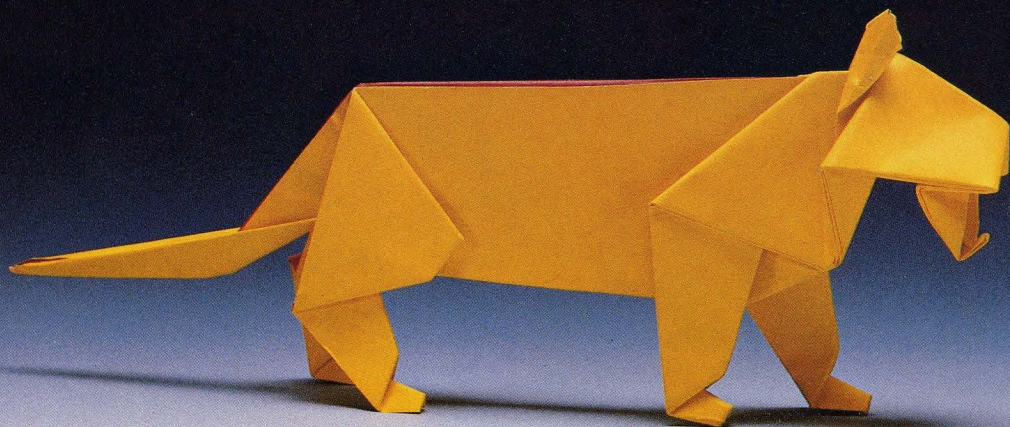
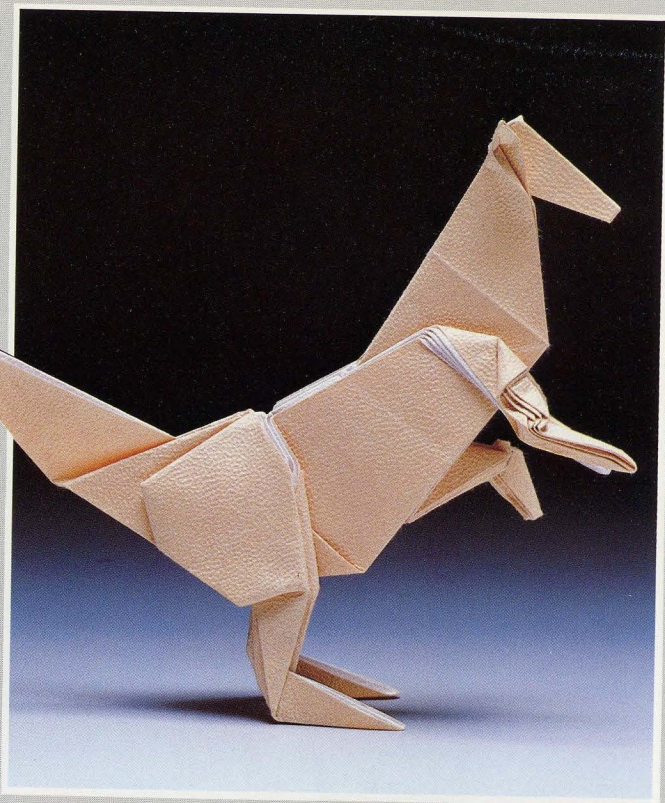

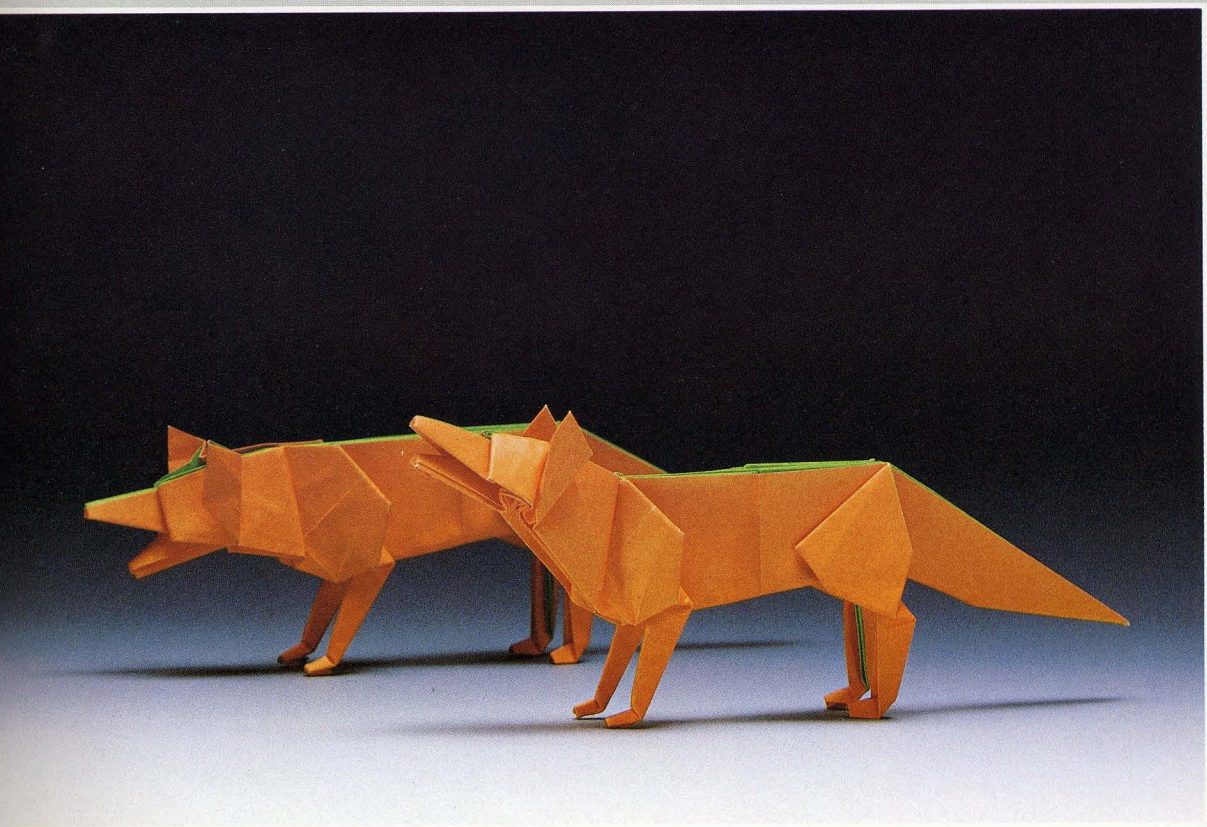
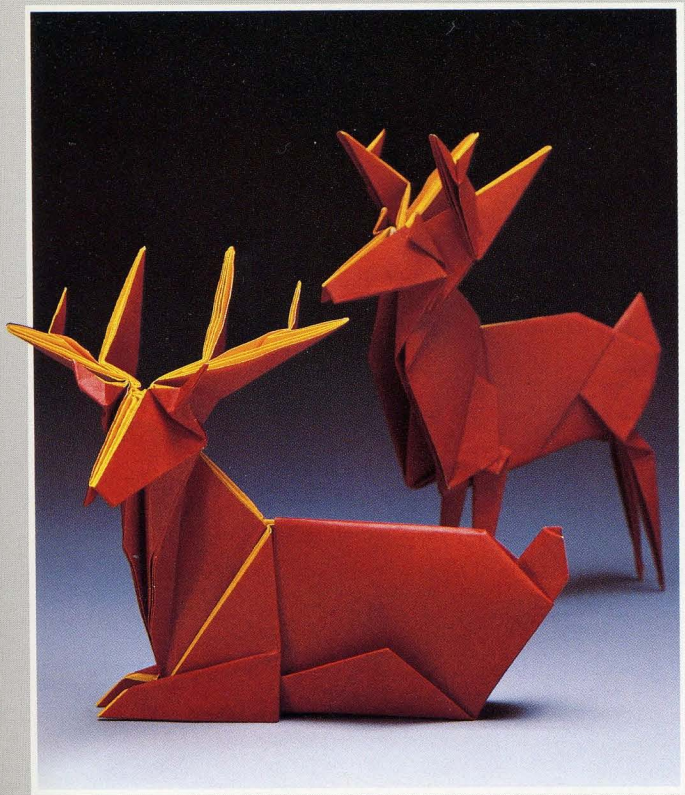

華麗なバリエーション

ひとつの基本設計図から折り出されたくじゃくのバリエーション。人間の手で折ることのできる極限までその可能性はひろがりました。

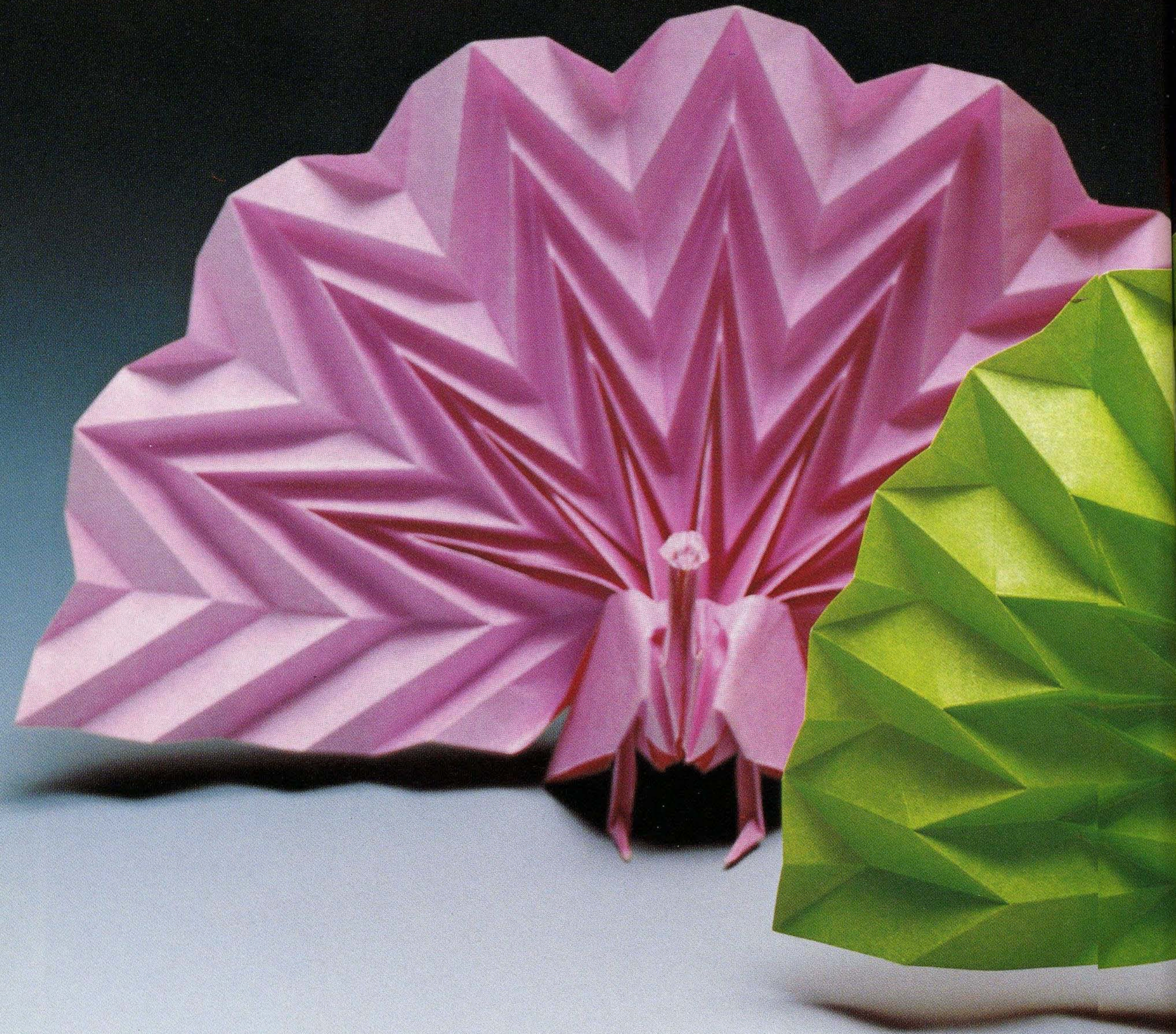



新しい折り紙の分析——その2

新しい視点に立つ考えかたを一通り見、その後でいくつかの実例を楽しんでいただきました。より一層の興味を感じとっていただけたことでしょう。そこで再び、その新しい考えかたを押し進めた、つづきを紹介してみましょう。

4. 2位反復図形(レブ・2)という便利な考え。

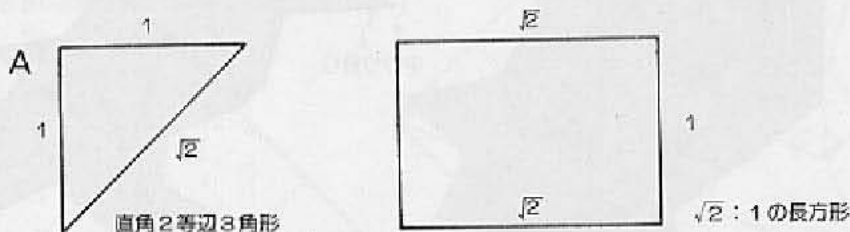

いま、上のA図の2つの形は既に何度か見た“反復図形”のレブ・2と呼ばれる2種の形です。レブ数が最小のこの2図形は、レブの性質が最も生かし易いものであり、29ページの伝承のさかな—おりずる—あやめの系列はその実例のひとつとなっています。レブ・2ということについて、下にもう少し詳しくみてみます。

「互いに合同で、元の形と相似であるn個の図形に分割できる図形のことを“n位反復図形”(=レブn)と呼ぶ、としてみましよう。そして今n=2を考えてみますと、分割によって増える角の数は2、3、4の3通りだけです。(凸多角形の場合—B図参照—)従ってレブ2は3角形と4角形の2種だけです。そしてこれをさらに詳しく調べてみればそれは「直角2等辺三角形と $\sqrt{2}$ 対1の平行4辺形(長方形はこの1種)」の2形だと判ります。」これは〈数学ゲームII マーチン・ガードナー著高木茂男 訳、講談社ブルーバックス〉より

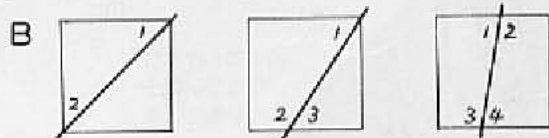

その主旨を引用させてもらったものです。これらが、やはり既に見てきた通り、数個の最小単位の組み合わせによるすっきりした埋め込みを実にみごとに可能にしてくれるところから、きわめて応用性が高いものとなるわけです。そして、これらの2形は、実は上に示した説明とは反対の経路で、つまり、折り線構成の考察から導き出された最小単位の基本2形と、その組み合わせという試みから、結果として出てきたという点が面白いといえます。以上のことから、結論としていえることは、「最小単位の組み合わせを、主にレブ・2の2種形の中に、きっちり埋め込む工夫を第1段階とするなら、次にはそれら相互の組み合わせ、及びそれらの正方形用紙の中への組み込みが、第2段階の工夫として考察され、このことから、新しい基本形が筋道立てて設計されて、取り出される。」ということになっていくのです。

さあ、以上にて新しい折り紙のための分析はほぼ完了です。すなわち、従来どちらかという
 と、ともかく紙を手にして折ってみるという試行の中から、新しい折り線構成を求めることが
 多かったのに対し、これからは、作りたい形をあらかじめ骨格分析し、それを可能にする様な
 折り線構成をもった設計図を理詰めに探究する、ということになるでしょう。ところが希望の
 折り線構成をもった設計は出来たけれど、それを実際に折り上げていく工程がまるで迷路のよ
 うになっていて折り手を混乱させる、といった現象が生じます。それはあたかも高級なパズル
 みたいです。本書の作品のすべてに〈展開図〉を示したのは、その辺を楽しんでもらおうと思
 ったからです。

ともあれ、以上の様な次第で、これまで幾分、その足場に弱さのあった「基本形」というも
 のが、何倍も大きく、しっかりしたものとなったことは明らかです。そこで、あともう少し、
 ここまでに得た成果を補強する考えを見ていきましょう。

5. “くずし”の技法

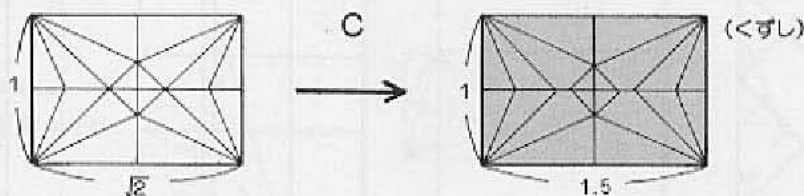

“くずし”とは、用紙の形などの制約から、本来の基本形の折り線を“ずらす”ことをい
 います。例えば、上のC図の様なケースです。下のD図の場合には角度における“くずし”が行
 われており、その結果、最小単位形も変化しているのです。

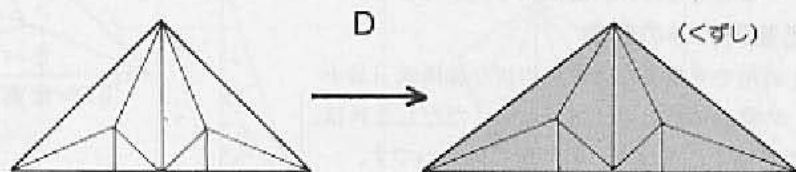

6. 用紙の形

ここまで見てきた考えかたに基いて、整理すると、次のようになります。

①正方形②1対2の長方形（正方形×2の意味）③1対 $\sqrt{2}$ の長方形④直角2等辺3角形⑤そ
 の他、正多角形や黄金矩形など。この中の②や⑤に対する、最小単位の変化については、8の
 項で考えてみましょう。

7. 用紙分割(単位の埋め込み)

4の項において既に説明の通り、設計プランの第2段階として、正方形用紙の中への単位の埋め込みについて、次の4つの手段が考えられます。

①骨格分割法

主として6の項で整理した用紙の形①から④の図形に“骨格分割”し、それらを反復図形の性質などを利用してまとめていくことを考えます。具体例は次の様なものです。

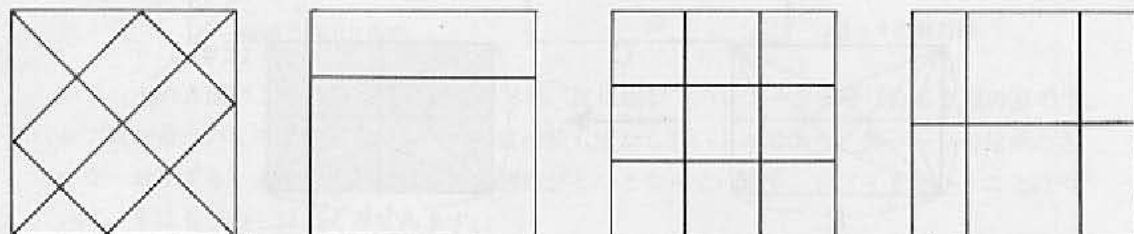
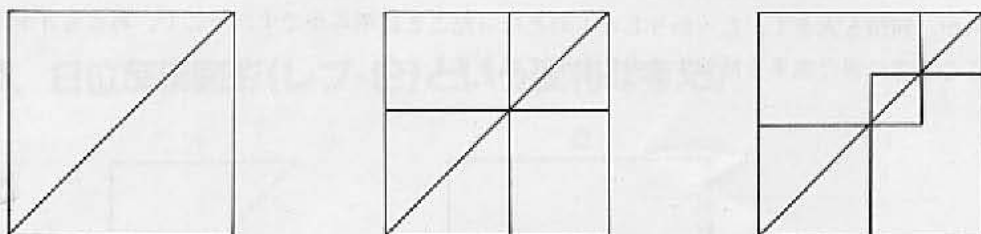

②第2次3角形の活用

3の項のD図で見たa、bの3角形(右図)を用紙に埋め込んでいくことを主体に、展開図を模索します。

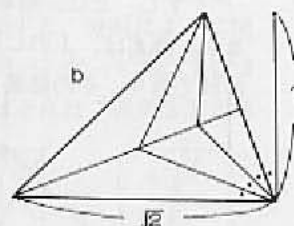

③1/2直角と直角のみの分割

これは、1の項で考察したA系列の折り線構成(最小単位イのみ)の集合体だと考えて下さい。ただしこれは、折る前に構想を描くことはきわめて難しいものです。

④付加法

これは既知の折り線構成を土台に、ここに新しい折り線や新しい単位を、全体的均衡を保ちつつ“付加”することを指します。①や②の考えと渾然となって用いられるものです。具体例の一つとして、本書の代わりに示す“悪魔2”は、“悪魔1”への付加となっているのです。

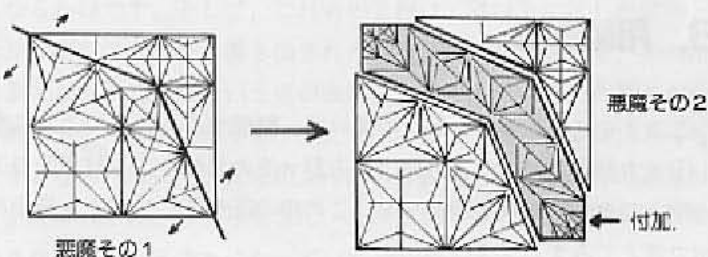

8. 最小単位の拡張

さて、折り紙の新しい考えかたについての説明で、“さいごのまとめとして” 最小単位の一般化について紹介しておきましょう。

これまでくりかえし説明してきた最小単位2形は、右図のもので、これは直角をきっちり2等分、4等分と折りたたんでいく伝承の基本形の考察を通して導き出されたものであった訳です。したがって右図(ア)の $\angle a$ は $\frac{1}{2}$ 直角であり、(イ)の $\angle b$ は $\frac{1}{4}$ 直角です。

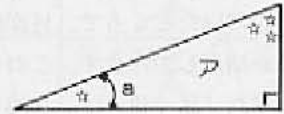

そこで、ここに $\angle a = \frac{1}{n}$ 直角 ($n = 1, 2, 3, \dots$) として、その拡張を考えることにより、最小単位の一般化を計ったのが次の表です。

$\angle a$	単位3三角形の例	埋め込みの例	最小単位の数
$n = 6$ $\frac{1}{6}$ 直角 = 15°			3種
$n = 5$ $\frac{1}{5}$ 直角 = 18°			2種
$n = 3$ $\frac{1}{3}$ 直角 = 30°			1種

$n = 2$ では、すなわち(イ)。 $n = 4$ では(ア)と(イ)。左ページbは単位3三角形の例。

新世界への招待

くふうの道具としての「基本形」という考えかたは、今日の折り紙あそびの飛躍の基礎となっています。それはすぐれた先輩研究者達の功績です。私達はその考えを活用させてもらおうと共にそれなりの発展向上に励んでもまいりました。けれど時折、ふと限界らしきものを感じるような気がするのと同時に、そもそもこの基本形なるものは、どのように定義されるものだろうか?といった疑問を覚えることもありました。でも、それは不明瞭なままに、今に至っていたのです。

さて、こんな状況のところへ、一人のすばらしいオリガミアンが登場致しました。この本のすべての作品の作者である前川淳さんがその人です。本書の作図と編集を担当した私にとって、初めて前川さんとめぐり会った折の思い出は楽しさと共に、ちょっぴり照れくさいものでもあります。

何故かといえば、彼のまったく新しい考えかた、すばらしい着想などが、すぐには理解できなかったからです。かといって、プロフェッショナルを任ずる者としては、怪々しく「教えて下さい」などといったのでは、かっこうがつかえません。そこで本書のプランを立て、その実作業を担当することによって、メンツを保ちつつ前川さんの折り紙世界の理解をもくろんだ、という訳です。かくして今では、その新しい考えかたもよく判ってきたつもりです。でも正直なところ、作業の進行途中では「編者の解釈のしかたは何だかヘンジャ」と婉曲な注意を受けることしばしばでありました。

とまあ以上のような次第にて、企画してよりかれこれ2年あまりの時間を経て、ようやく完成したものです。本書によりわが同好の士のみなさんには、基本形というものの真の理解、そして新たな折り紙の大飛躍の可能性を明瞭に感じとっていただけるでしょう。

ではどうぞ、思い切り折り紙新世界をご満喫ください。

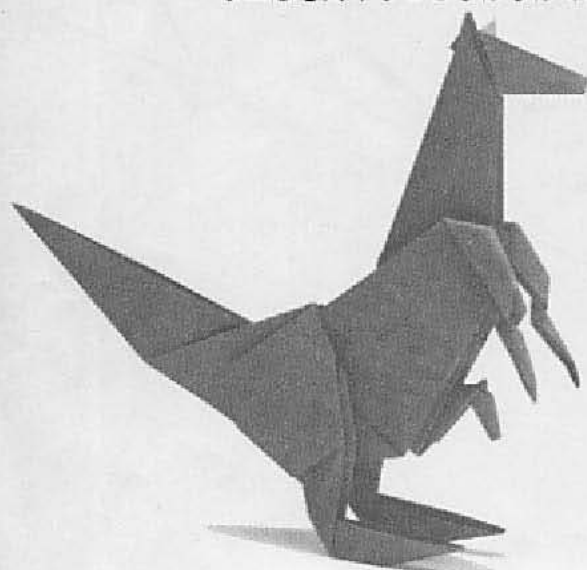

カンガルー(親子)(本文98ページ)

目次

第1章 流れ星から新おりづるまで

図形の原子	14
レプタイルの話	15
流れ星	16
5本指の手	18
5弁の花	20
こい	24
蝶	26
新しい折り紙の分析 その1	
1、伝承の基本形からの考察	28
2、最小単位形への分析	29
3、最小単位の組み合わせ	30
おたまじゃくし	32
十字手裏剣	34
飾り兜	36
りす	38
サンタクロース	40
ゴジラ	42
新しい折り紙の分析 その2	
4、2位反復図形(レプ・2)という 便利な考え	44
5、*くずし*の技法	45
6、用紙の形	45
7、用紙分割(単位の埋め込み)	46
8、最小単位の拡張	47
銘々皿	48
グビアの星	50
折りのパズル	52
変化おりづる	54
新しい折り紙の分析 その3 おりづる研究	56
新・おりづる	57
片面性ということ	58
もうひとつの片面性おりづる	59
黄金矩形折りでのおりづる	60
くじゃく	62
ミスから生まれた定理	68

第2章 不切正方形一枚折りの極限

器用度へのチャレンジ	70
インペーター	72
わに	74
かに	76
ホネガイ	79
かえる	80
とら	84
きつね	88
見事な設計	92
らくだ	94
カンガルー(親子)	98
龍	102
トナカイ	106
休む牡鹿	110
きりん	116
ヤモリ	122
チラノザウラス	126
とんぼ	130
かぶとむし	132
からす	136
フランケンシュタイン	140
ケンタウルス	144
鬼一悪魔その1	150
悪魔その2	158

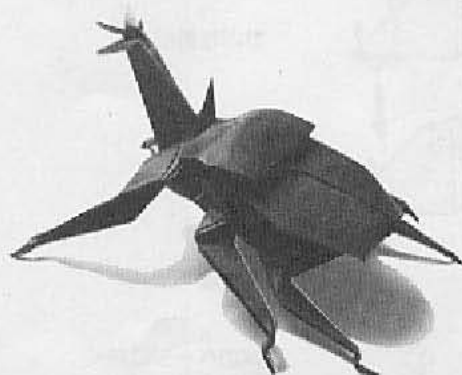

かぶとむし(本文132ページより)

記号の約束・折り方の名称

(名称)

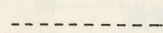

谷折り線

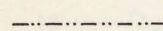

山折り線

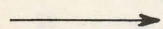

折る方向

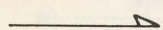

背後へ折る

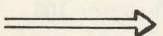

引っばる 又はもどす



図の拡大

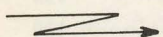

段に折る



ひっくりかえす

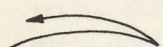

折り目をつける



押し込む



ポケットを広げてつぶす

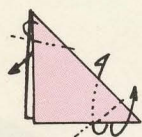

中わり折り

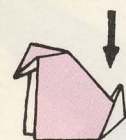

かぶせ折り



透視線



次のページに続く

第1章

流れ星から 新おりづるまで

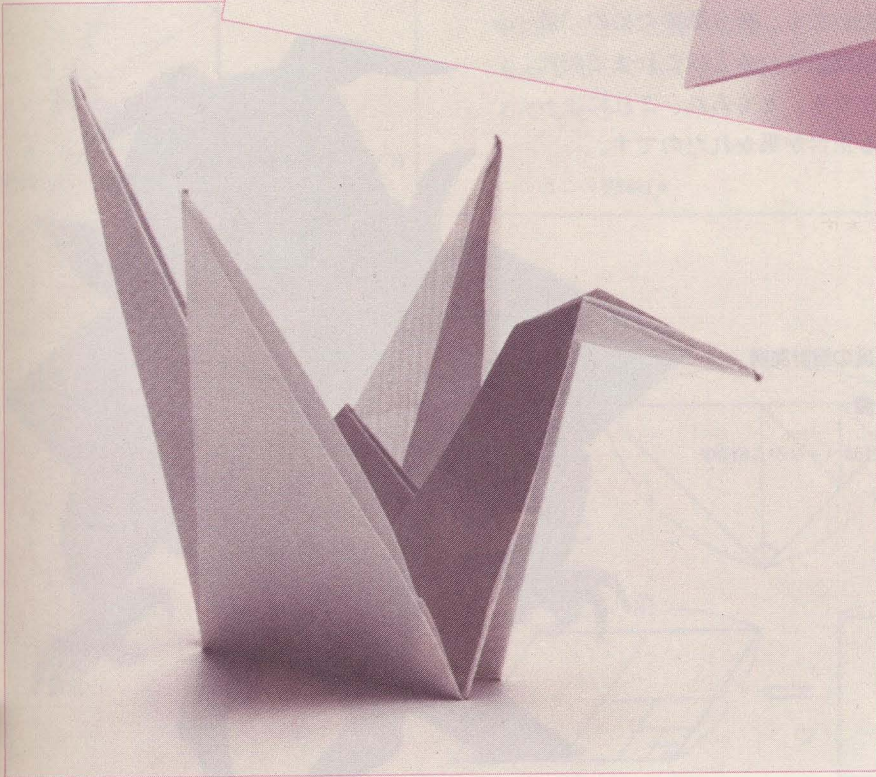
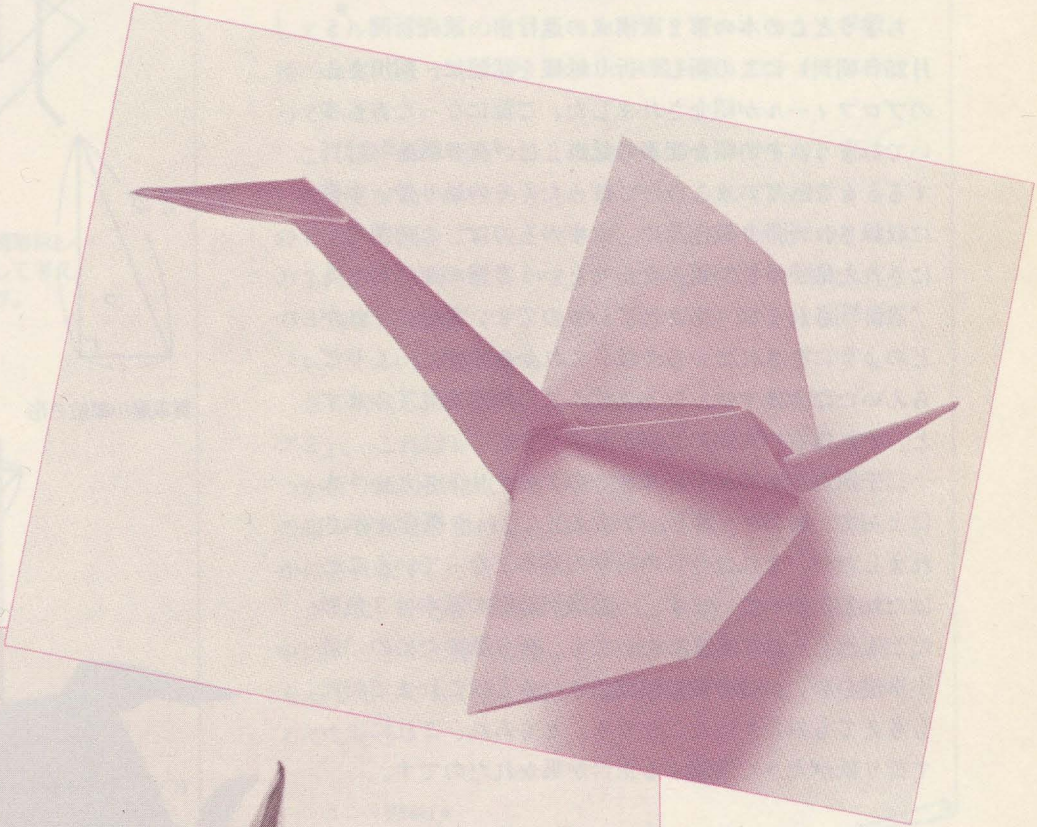

図形の原子

この本には折り紙工夫のための新しい考えかたがいくつも出てきますが、その中でとくにすぐれた発想は折り紙造形の“最小単位の形”、いわば図形の原子とも呼べるものを導き出したことだと思われます。

ちょうどこの本の第2次構成の進行中、読売新聞（5月25日朝刊）にこの新しい折り紙観を話題に、前川さんのプロフィールが紹介されました。ご覧になった方も多いでしょう。その紹介記事の見出しは『折り紙を“設計”する』となっていました。まったくその通りで、本書に収録された折り紙作品の、大半のものは、この明らかにされた最小単位の組み合わせという考察の下に将しく“設計”されて創り出されているのです。実際にそれがどのようになされているかは、これから中でじっくりごらんいただきますが、ひとまずここに原理を見てみますと、それは右のA図の2形が基本です。

二千何百年かの昔、ギリシャのデモクリトスという人によって、初めて“原子（アトム）”という概念が示されましたが、それは今日の科学の基本となっていることはだれもが知っています。一方幾何図形の基本は3角形だとも教えられてきました。でも、折り紙のための“最小単位の形”がこの様に明瞭にされるとはこれまでだれも考えてもみなかったことです。ともあれ、これによって折り紙が大きく飛躍する土台が築かれたのです。

★1982年のこと

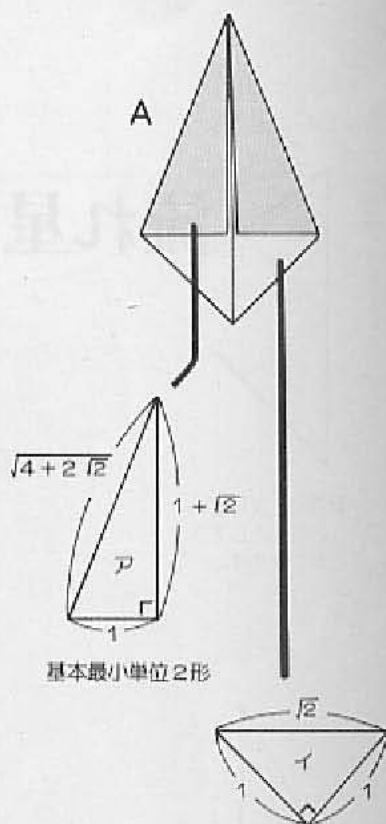

基本最小単位2形

最高度の設計実例

悪魔

(本文158ページから紹介)



レブタイルの話

これも中でくわしく紹介しますが、もうひとつだけあらかじめ知っておいてほしい考えかたがあります。それは「レブタイル」という概念のことで、反復図形と訳されているものについてです。

レブタイル=rep-tile すなわち repeating tile (繰り返シタイル) というのはソロモン・W・ゴロムとう大学教授の命名だそうです、reptile (爬虫類) のシャレになっています。

これは平面の埋めつくし理論からのものですが、実はこの考えが最小単位の考えと結びつけられて活用できるのです。B図をごらんください。3角形が合同形の4つの3角形に分割されています。しかもその3角形はもとの3角形と相似形です。このような分割のできる図形を「レブ・4 (の性質をもっている)」と云うわけです。

さて次にC図をごらんください。イとウの図形は「レブ2」。これはレブ数としては最小のもので、この2つが折り紙の出発点である正方形のなかへの最小単位の組み合わせと埋めこみに有効であることが、後で明らかにされます。

さらに、アとイの組み合わせは、レブ・2の2図形の中にすっきりと埋めこむことができるということも、前もって知っておくと、後での説明がよく判っていただけるでしょう。

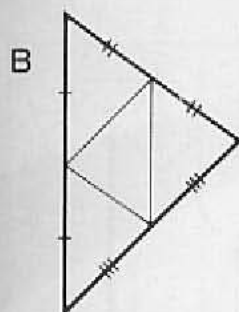

B
一般的に、3角形はレブ・4の図形として考えることができます。

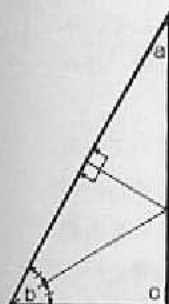

C
a : bが1 : 2の直角3角形は、レブ・3となっています。

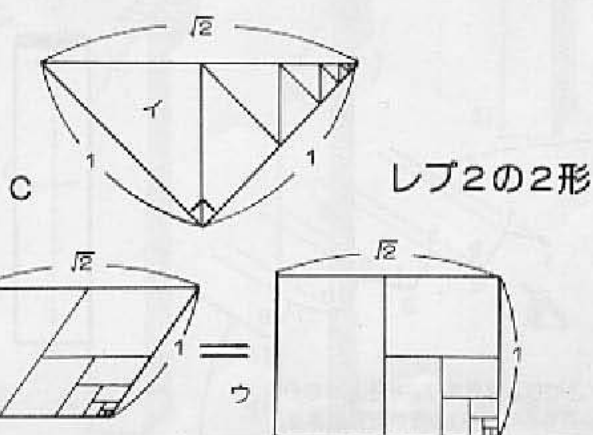

レブ2の2形

流れ星

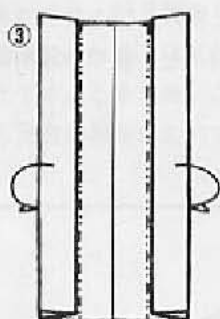
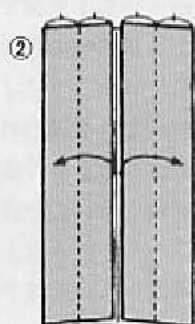
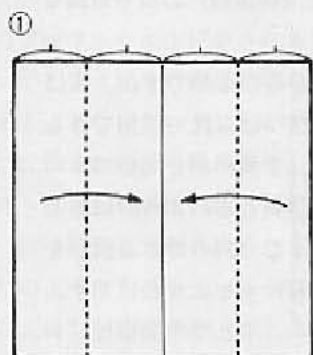
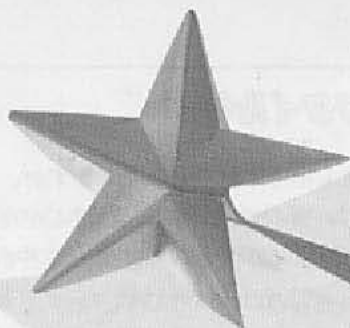

折り紙には「正方形の紙1枚から、切ったりのりづけしたりせずに、あらゆる形をつくり出したい」という願望が強くあります。もしこの理想を条件とした場合、5弁の花だとか、五角星といった「奇数を折り出す」のはなかなかやっかいなものでした。

ところが、ここではそれが、実に見事にぞして、スムーズにつくり出されていますね。さて、その“ひみつ”は何でしょう？

8等分に折った紙は「面」で見ても奇数はみえてきませんが、それを「くぐち」の方から見ると、図のように「5」という奇数が発見できるのです。いわば水平思考というわけです。以下に計3点、おなじ発想によるものを紹介してみました。

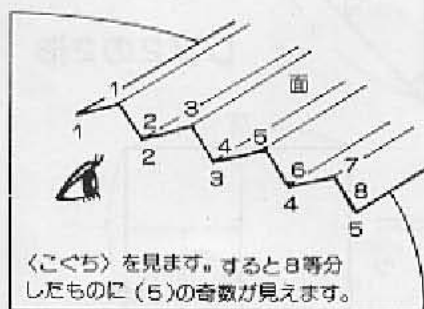

「くぐち」を見ます。すると8等分したものに(5)の奇数が見えます。

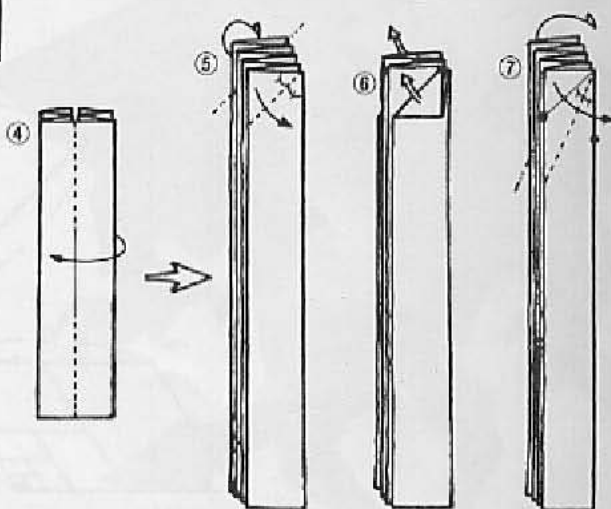

展開図

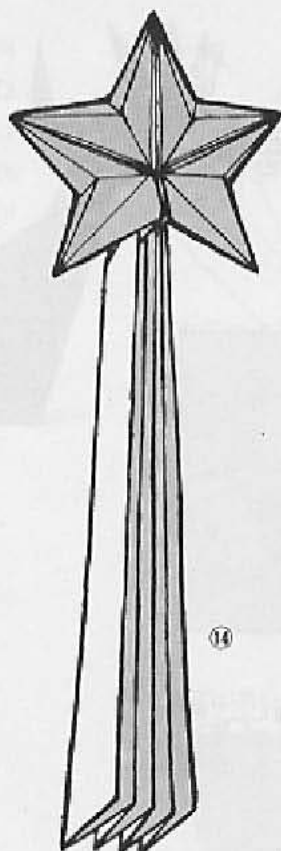
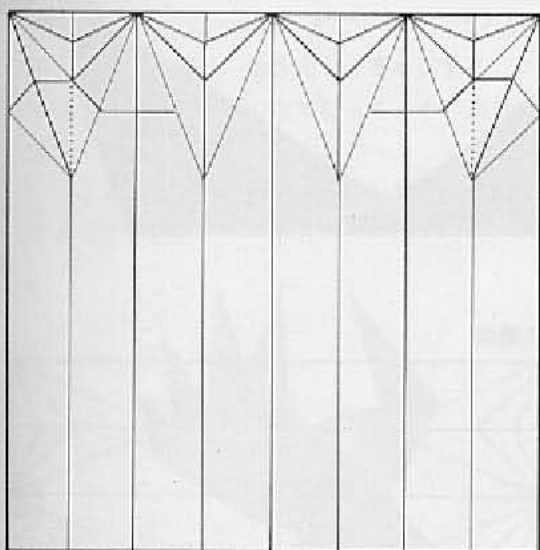

できあがり

⑩

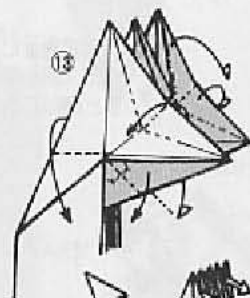

⑬



ここをテープなどでとめると、星がしっかりします。

⑫

せんぶのちりめんを折ります

この本では、収録全作品に上の様な〈展開図〉をつけてあります。用紙の裏を上にして見た場合、黒線が「谷折り」赤線が「山折り」を示します。点線は目や寸線です。腕に自信のある人は、工程図を見ずに、この展開図だけで、完成させてみるのも面白いでしょう。

せんぶのかどを半分に折ります。

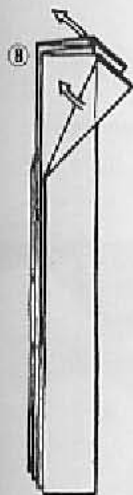

⑧

まん中の2つのひだの山も、上下の折り線に合わせて、中わり折りします。

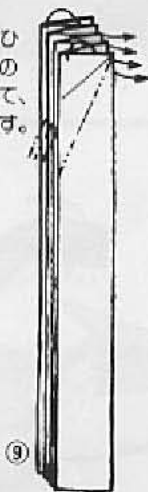

⑨

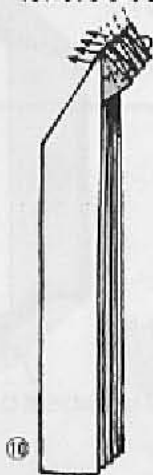

⑩

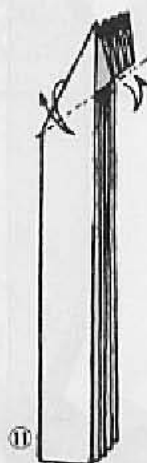

⑪

手 (両手・片手)

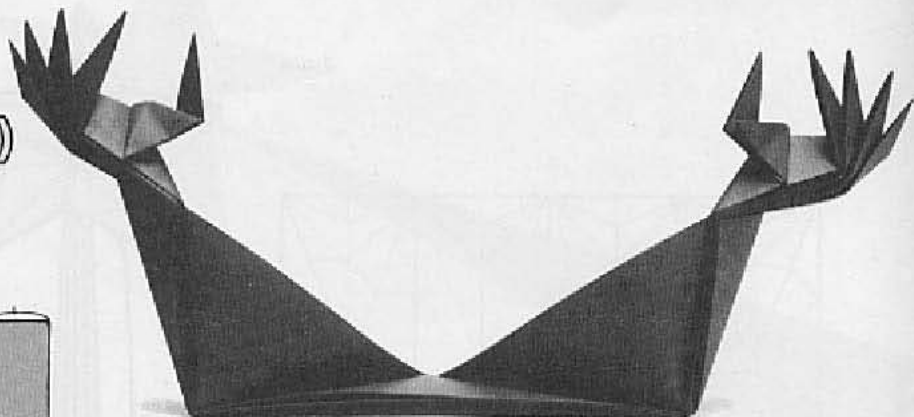

両手

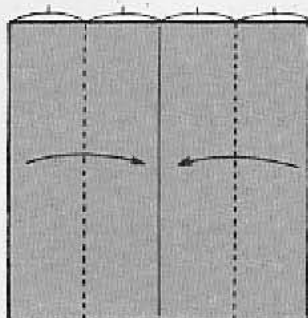

①



色の面を上にして前ページ(流れ量)の◎までと同じに折ります。

展開図

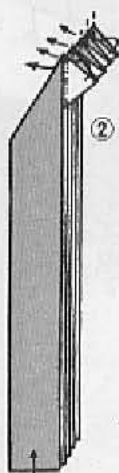
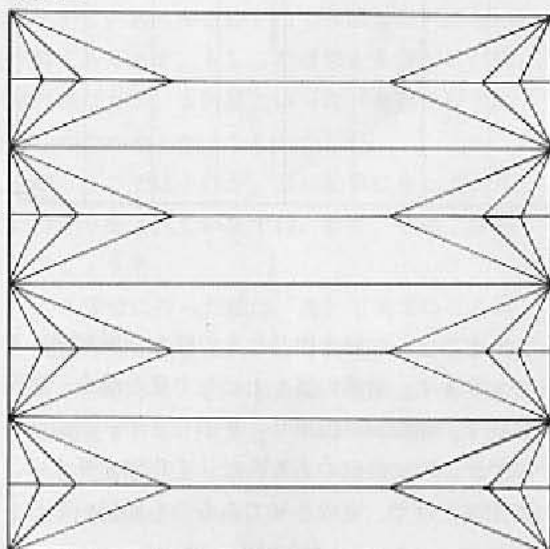

ぜんぶ中わり折り

②

下の部分も同形にしてください。

ぜんぶ中わり折り

③

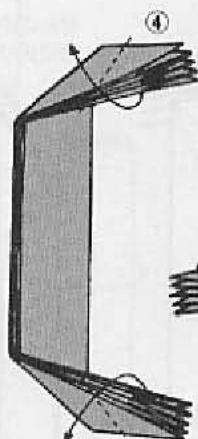

ぜんぶ中わり折り

④

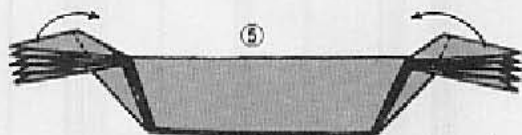

⑤

「流れ星」と同じくくぐちからの視点で、まず「両手」が出来ました。ところが「片手」の方はこれとは少し視点が違うことに気付かれたでしょう。こちらは冒頭に紹介した“最小単位”の組み合わせによる実例です。〈片手〉はこれから先にいって、この展開図がそっくり正方形の一部として埋め込まれ、フランケンシュタインや悪魔の手となって、その迫力をさらに盛り上げることになります。

ここでは、まずは“手ならし”です。しっかり折ってみて下さい。

片手

展開図

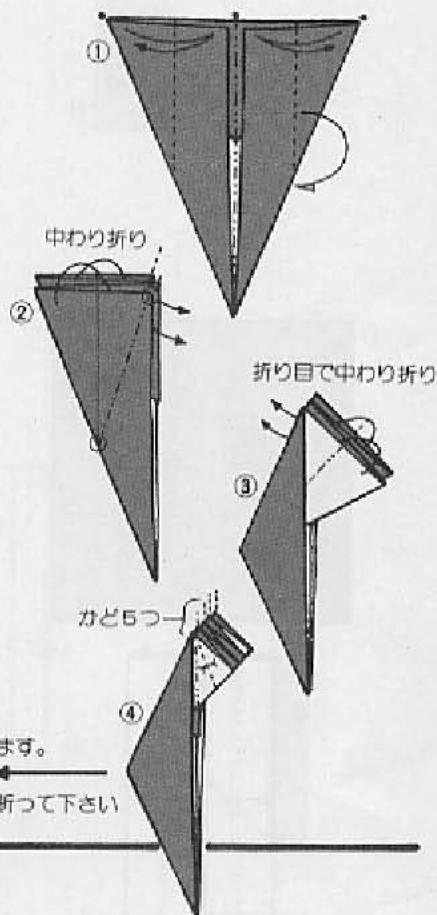
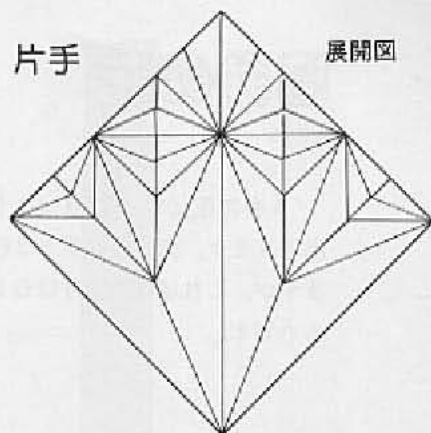

5弁の花

「5弁の花」が、やはり〈こくち〉からの視点で折り出されます。おまけに茎と2枚の葉も折りだされていますが、これは理論よりはむしろ技術的な工夫によるものです。

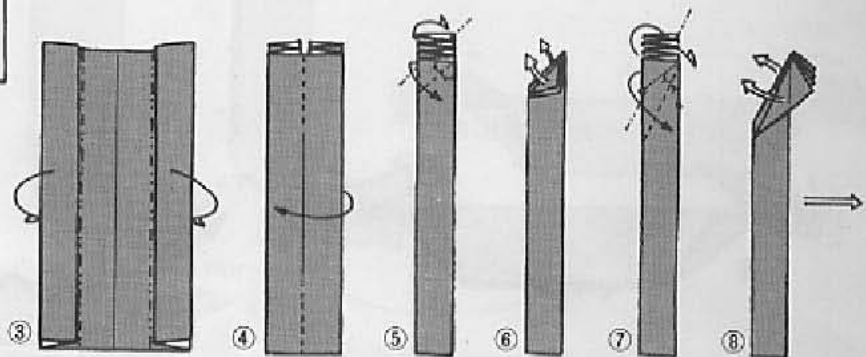
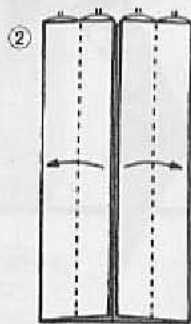
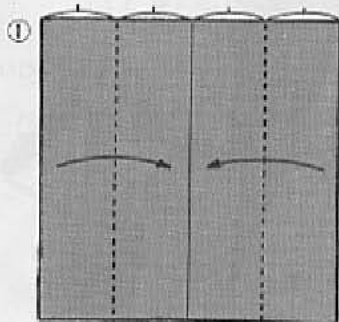
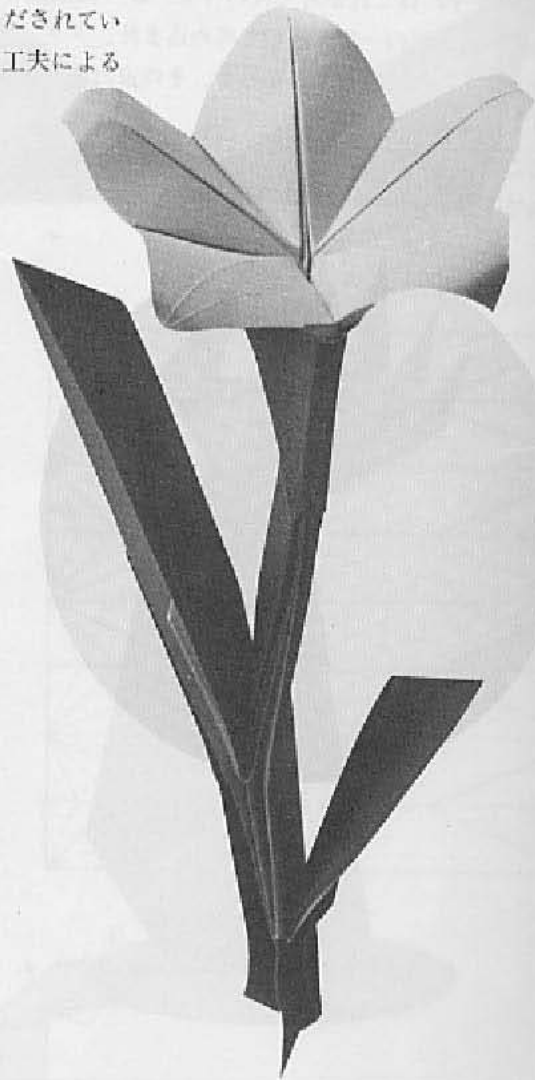

展開図

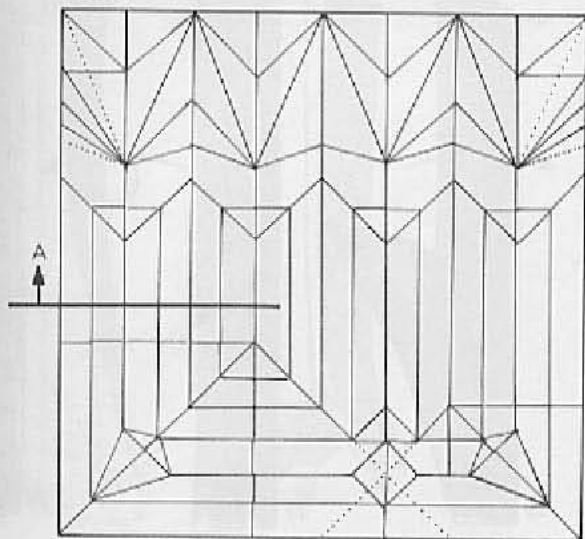

展開図の折り線、設計範囲は上半分(A)。

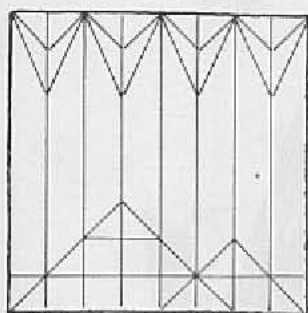
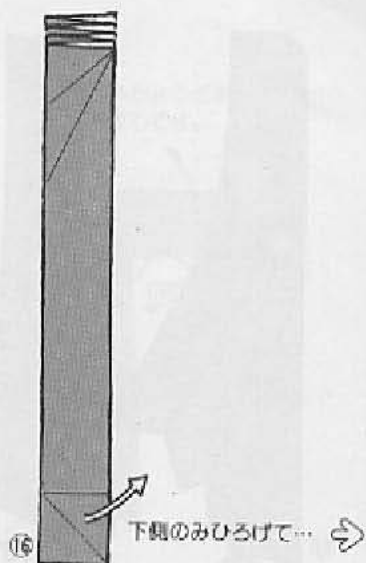

ここまで折り目をつけたら、
⑬の形にまとめなおします。

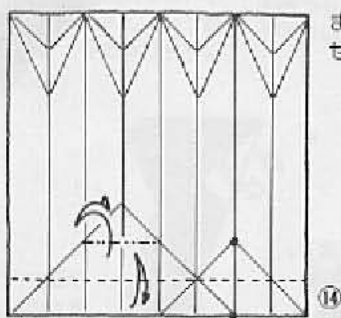

まだ裏を上にして、
ぜんぶひろげます。

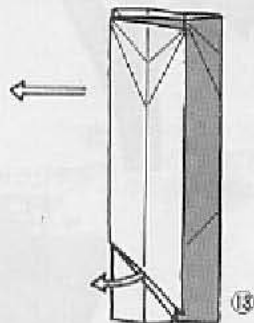

裏を上にして、ぜんぶひろげます。

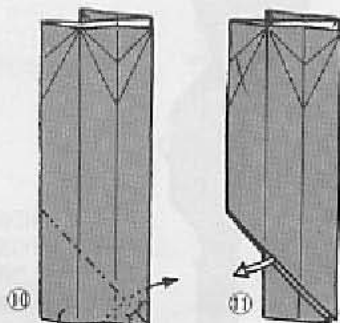
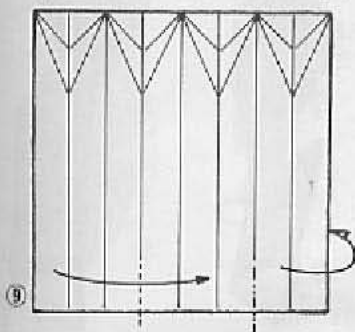

中わり折り

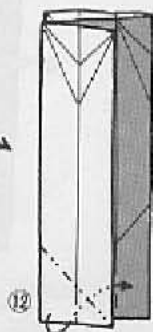

中わり折り

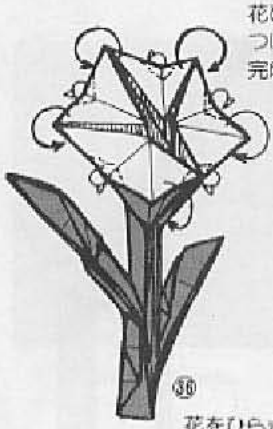
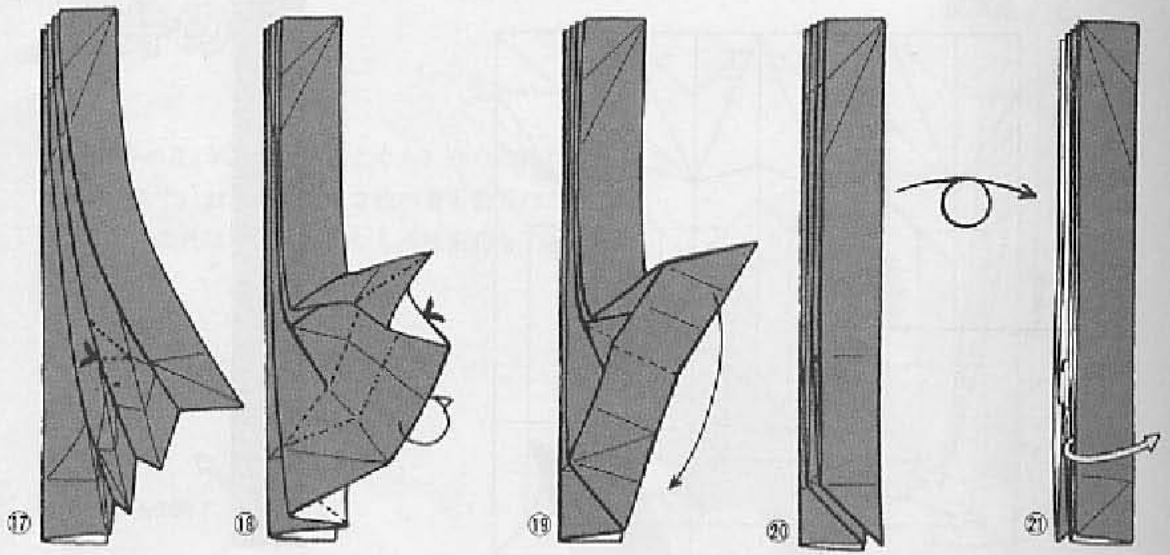

花びらをカールし、
つけ根部分を折ると
完成です。

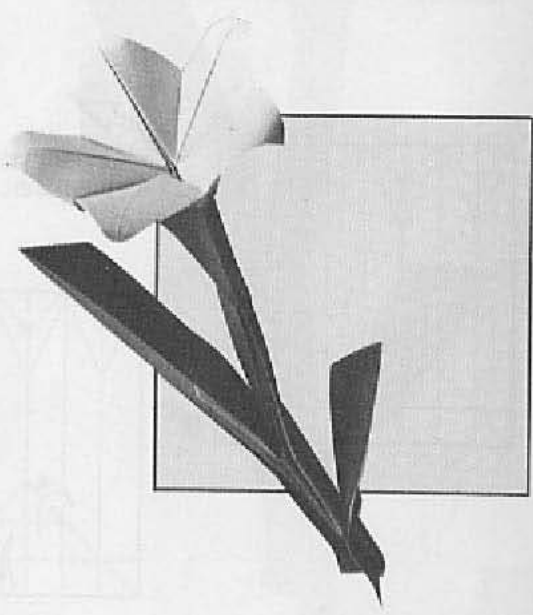

花をひらきます。

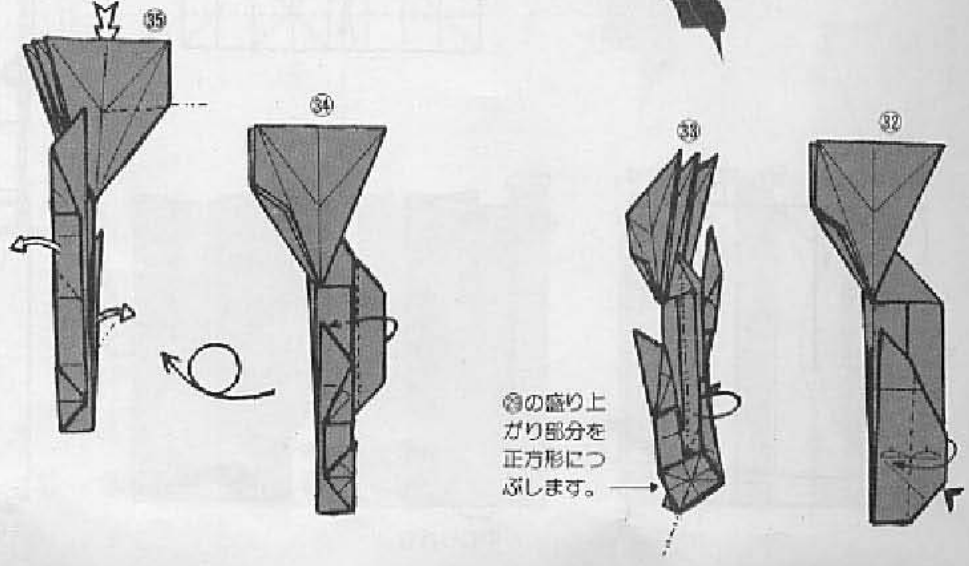

③③の盛り上
がり部分を
正方形につ
ぶします。

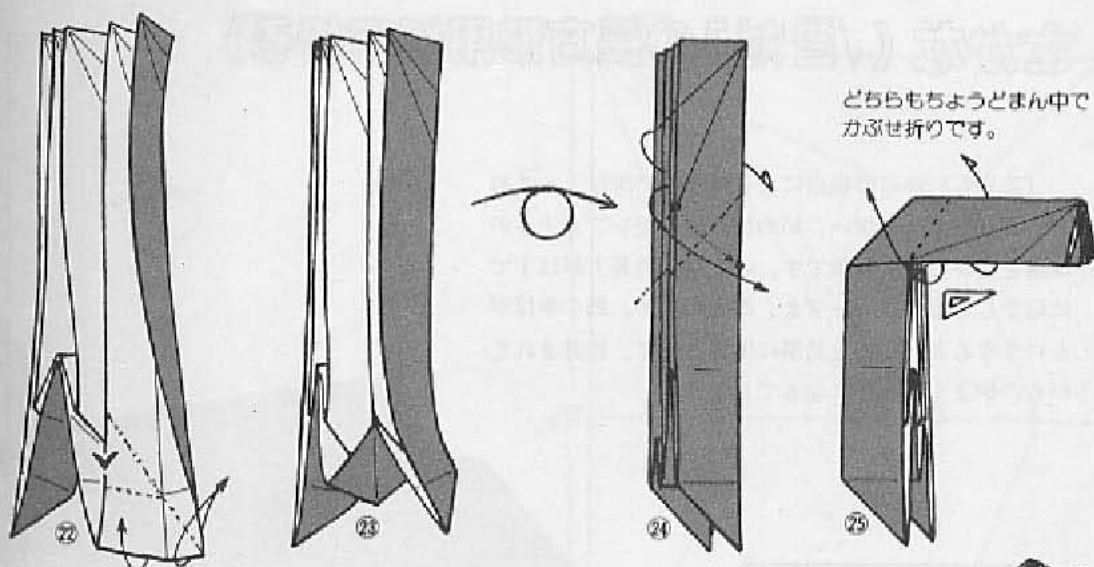

どちらもちょうど真中で
かぶせ折りです。

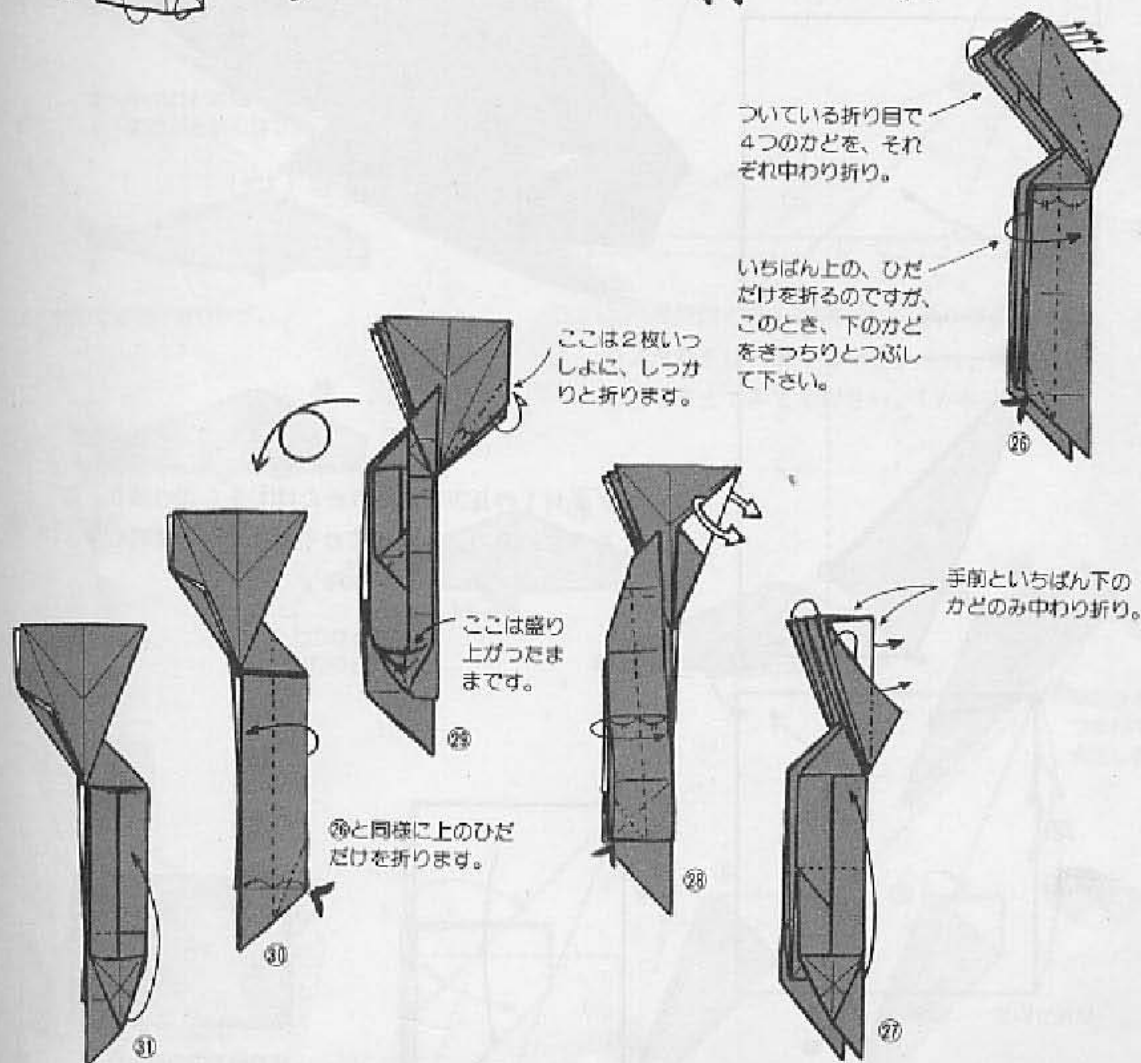

ついている折り目で
4つのかどを、それ
ぞれ中わり折り。

いちばん上の、ひだ
だけを折るのですが、
このとき、下のかど
をぎつちりとつぶし
て下さい。

ここは2枚いっ
しょに、しっか
りと折ります。

ここは盛り
上がったま
までです。

⑳と同様に上のひだ
だけを折ります。

手前といちばん下の
かどのみ中わり折り。

さかな ($\sqrt{2}$ 対1の長方形用紙で折る)

〈こぐち〉からの視点による折り紙の次は、 $\sqrt{2}$ 対1の長方形用紙を用い、始めに解説したレブタイルの理論を生かした折り紙です。 $\sqrt{2}$ 対1の長方形はすでに紹介したように「レブ2」の反復図形。最小単位形という考え方がとても見事に反映されて、設計されているのがよくお判りになるでしょう。

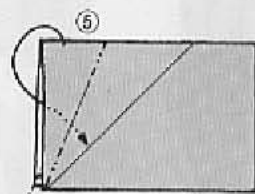
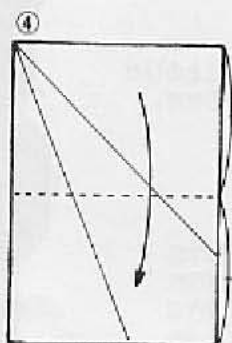
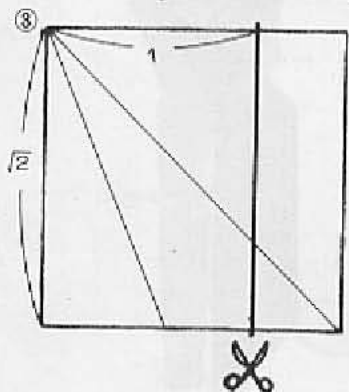
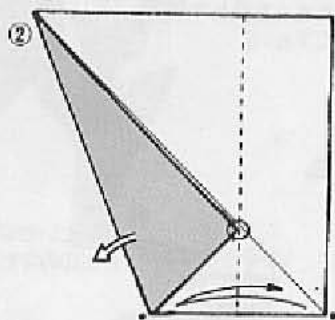
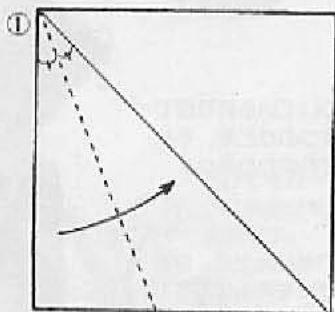
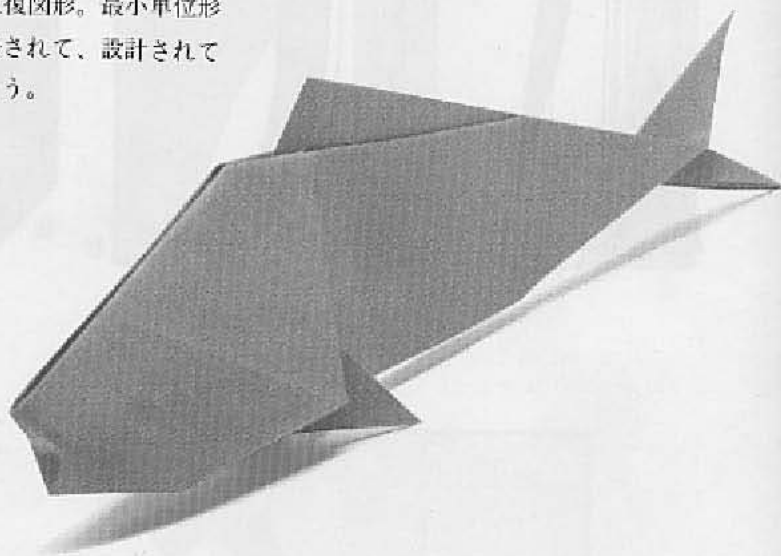

折り目で中わり折り

$\sqrt{2}$ 対1の長方形の作りかたは①から③の通り、ごくやさしいもの。おぼえておくとなにかと便利です。

展開図

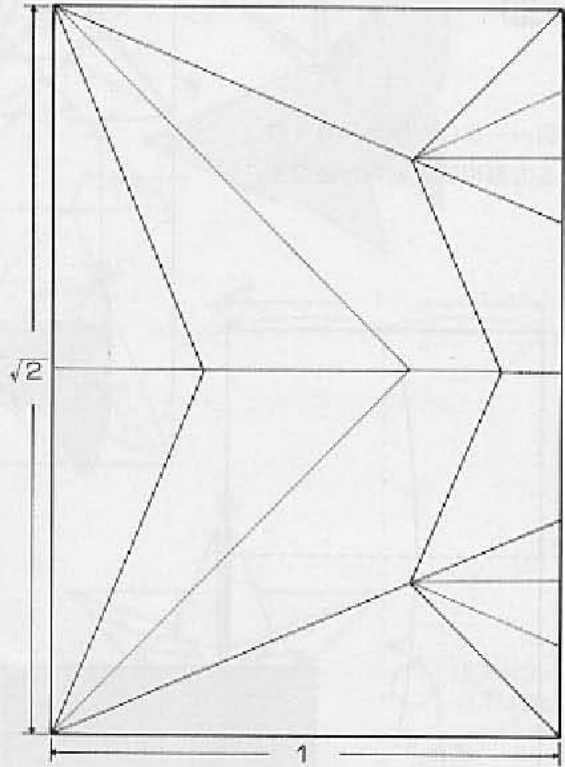

できあがり

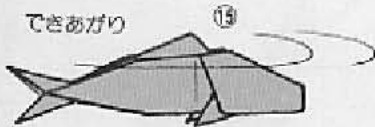

まん中のかどは強して、
上下のかどを折ります。

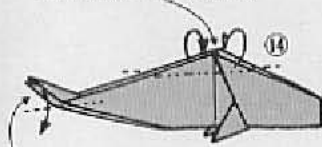

間のかどだけ折ります。



間へ入れます。

向う側も
同じに

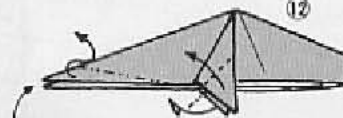

上のかどだけを
中わり折り。

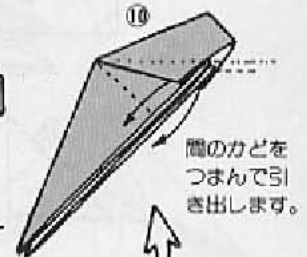

間のかどを
つまんで引
き出します。

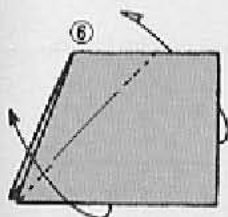

折り目でかぶせ折り

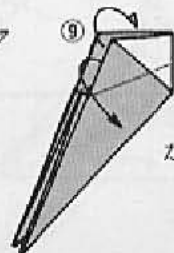
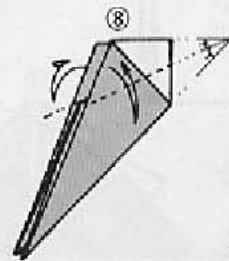
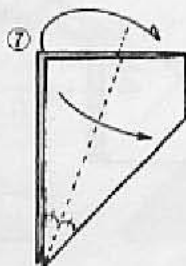

かぶせ折り

この展開図の折り線構成に、最小単位の2つの3角形をはっきりと示すように、線をつけ加えて考えてみてください。(7本必要)

蝶

前ページにつづき $\sqrt{2}$ 対1の
長方形用紙からの作品です。

展開図

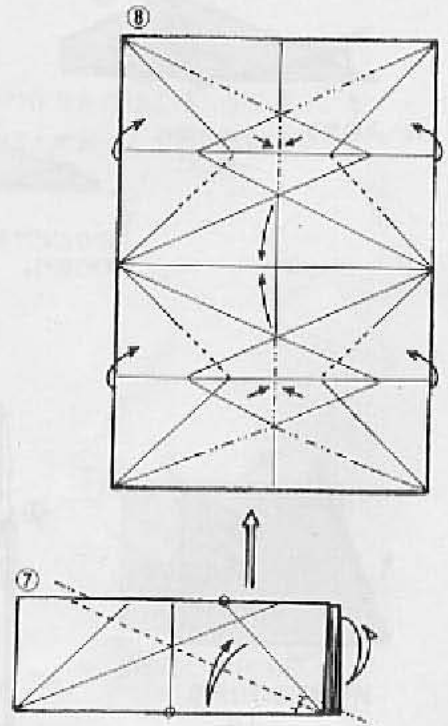
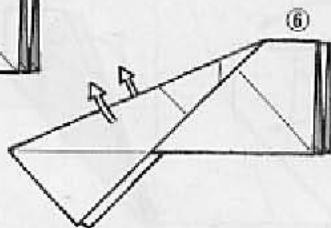
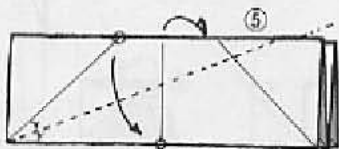
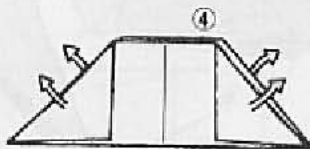
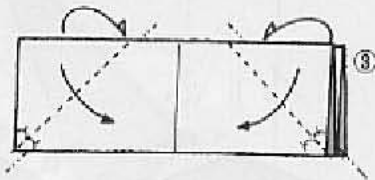
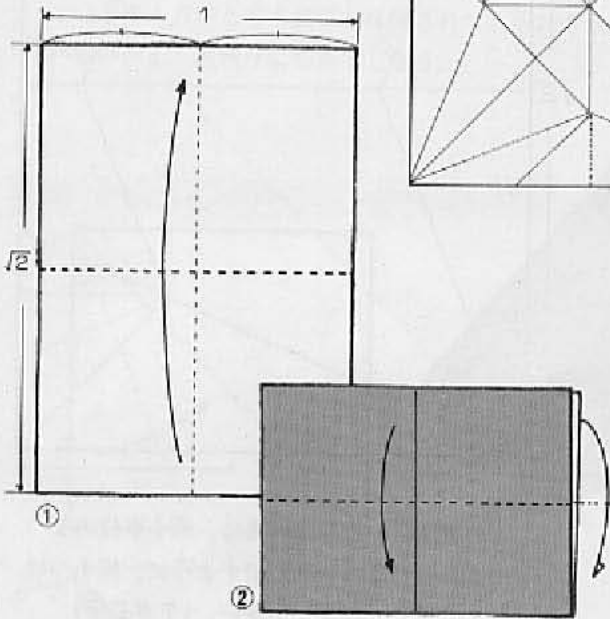
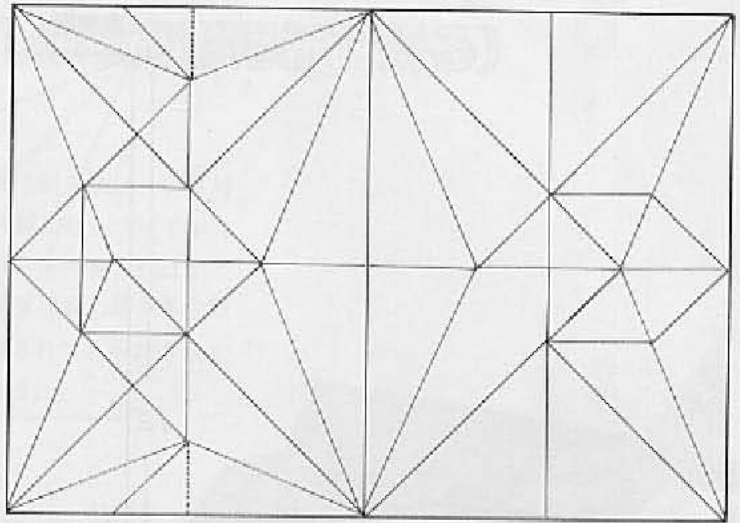

裏の形

表の形

できあがり

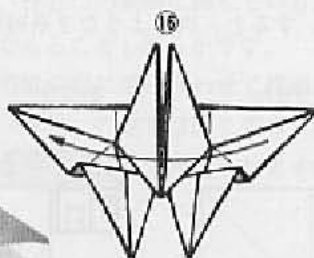
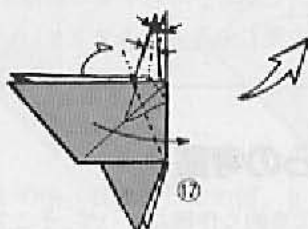
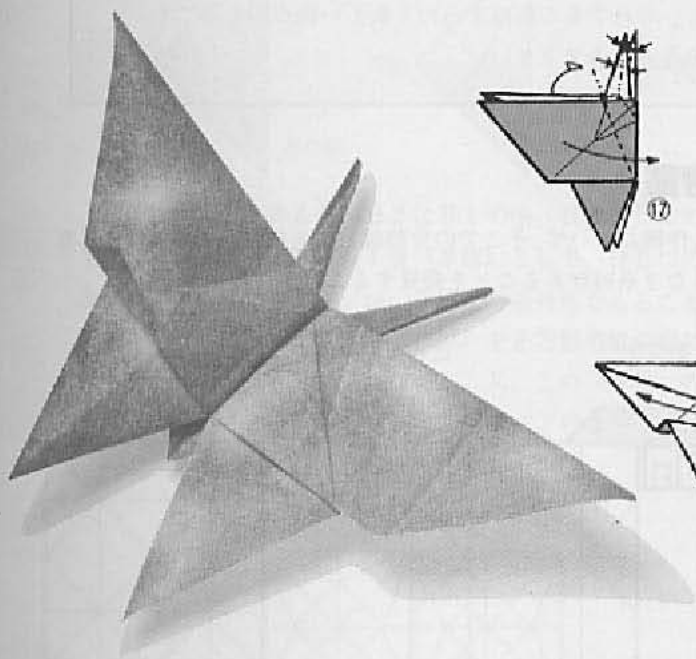

上下をひっくりかえします。

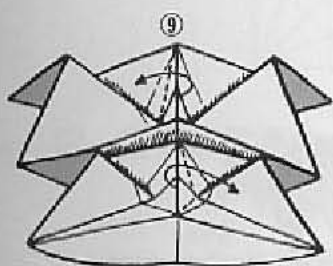
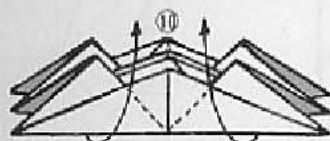
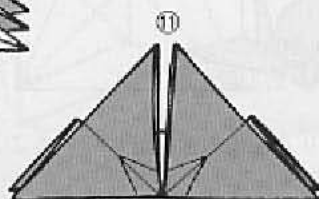
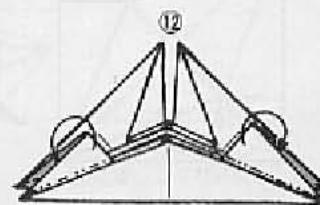
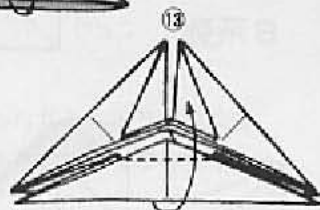
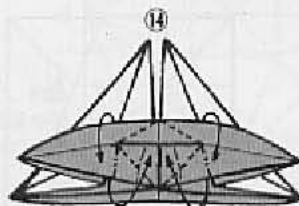
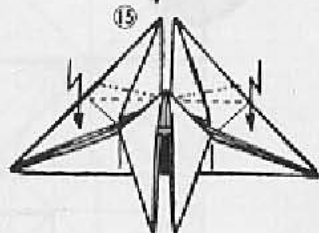

新しい折り紙の分析——その1

いくつかの作品によってウォーミングアップが出来たところで、その考えかたについて紹介してみましょう。

ここに示されているものは作者自身の記述に従っています。ただ編者なりに、表現を幾分やさしく改めたり、補足したりしてみました。又、説明図をつけ加えさせてもらっています。しかし、それでもこれはまったく新しい視点のものですから、充分時間をかけて楽しく考えてみて下さい。

1. 伝承の基本形からの考察

伝承されている折り紙の代表的な作例について、そこでの分割線（折り線）の最小角度から考察してみました。すると、次のような2系列があることを発見することができました。

A系列

ふうせん

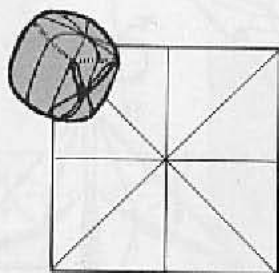

おうち

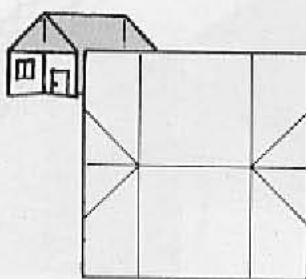

にそうぶね

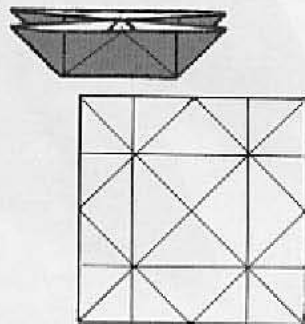

B系列

ことり

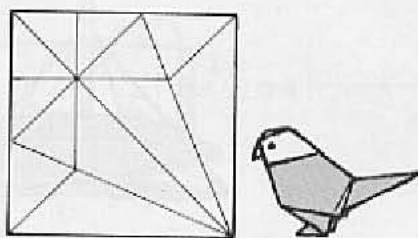

さかな

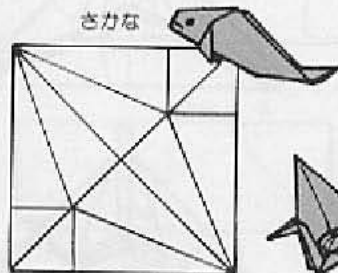

おりづる

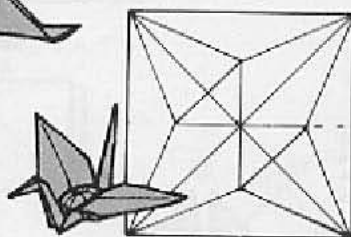

あやめ

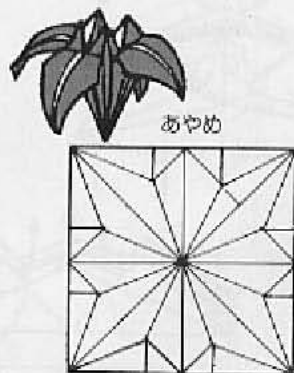

B系列については、「ことり」と他の3種とに分けることが出来ます。この理由を次に示してみます。

Bの系列でことり以外の3種を2本の対角線で4つに分割します。(対角線で切る) ことりは対角線が折り線として1本しかついていないものですから、4分割は出来ませんね。さて、こうして4分割された3種の直角2等辺3角形を下に並べてみましょう。

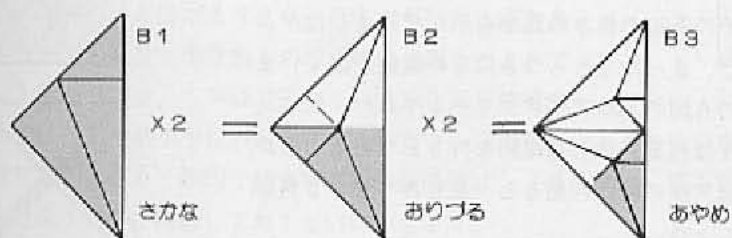

この様に並べてみると、B2はB1の倍、B3はB2の倍、という折り線関係が見てとれます。これら3種の作例はB1を〈単位〉として、ひとつの系列に属している、ということが出来ます。そして「ことり」は、今はこの系列外であることも明らかです。

さて今ここに取り出された〈単位〉を正方形用紙の中に組み合わせて埋め込んでみるなら、決して「あやめ」が上限ではないし、又、この〈単位〉の数では同じでも、異った組み合わせが可能であることが理解されます。例えば下のcやdなどが、考えられますが、このdなどは「あやめ」と単位数が同じになっていますね。

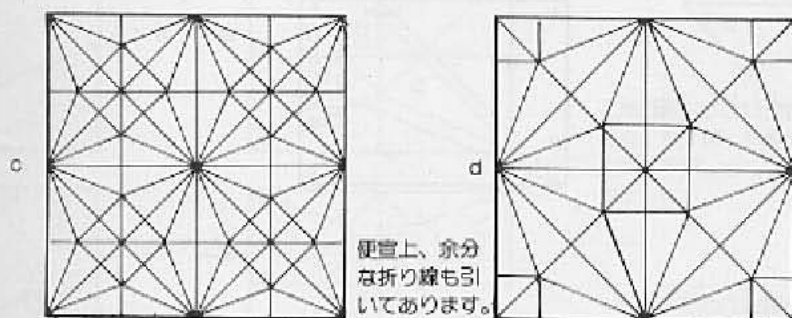

2. 最少単位形への分析

いま見た「さかな」「おりづる」「あやめ」の系列での単位、すなわちB1の折り線構造は、下に示す通りの2種の3角形へと細分できます。そしてこれが「最小単位」となるのです。

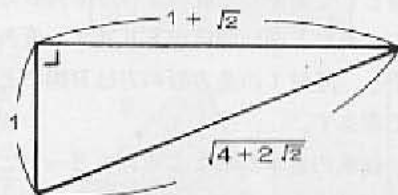
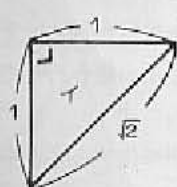

14ページでの〈図形の原子〉の頂を、もう一度見直してください。

14ページの「図形の原子」で触れた「最小単位形」がこうして、きわめて素直な考察によって、導き出されることを見ました。いま、改めて右のA図で、(基本形↔単位↔最小単位)という考察の道順をたどり直して見ますと、その関係はさらによく理解していただけるでしょう。ところで前ページでは、この最小単位2形の、その各辺の長さの比率を示してみましたが、とくに(ア)の方など、まったくとっつきにくい数値が出ていますね。けれど、右のA図の②がアイスクリームや凧形、矢じり形の基本形などと呼ばれる、最も基礎的な折り形であることから考えれば、それは角度の面から見ると、なじみやすい3角形だと解釈されるでしょう。

さらに親しみやすい様に、直角の4分の1を☆で表わしてみますと、実にすっきりした比率になっていることが判るでしょう。

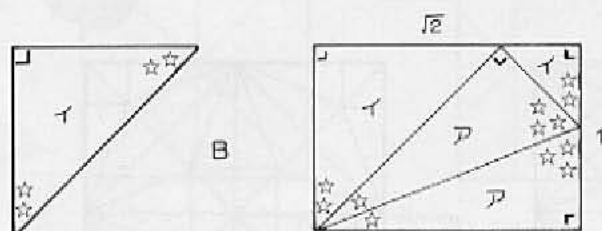
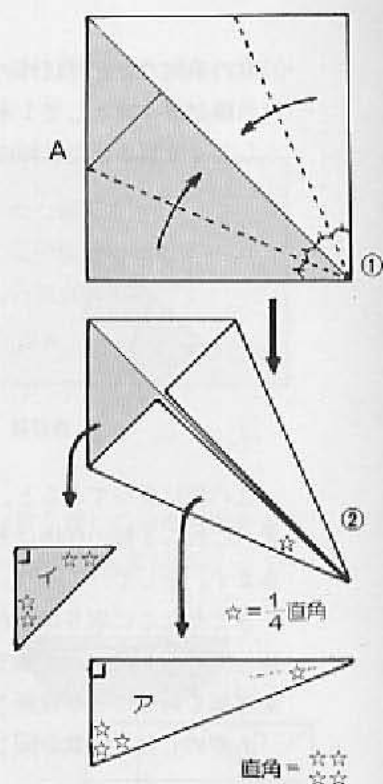

3. 最小単位の組み合わせ

前節までの考察により、基本形とはすなわち最小単位の組み合わせで構成されるものであることが明瞭となりました。そして、この最小単位となる2つの3角形にも親しみを感じていたことだと思います。

さて、ここで再び、15ページで紹介した「レブタイル」のことを思い出して下さい。その中でとくにレブ2の図形として紹介した直角2等辺3角形と、厩対1の長方形とはいまより出された2つの最小単位の3角形と深い関係があります。直角2等辺3角形は図Aのイそのもの、かつ前節でのB1ですし、厩対1の長方形の方はB図のとおり、アとイの組み合わせでぴったりと埋めつくすことができます。

又、前ページの1、伝承の基本形のところにもどって、それを最小単位アとイから見直すと、A系列とは(イ)のみの組み合わせであり、B系列は(ア)と(イ)との組み合わせとしてとらえ直せることも判るでしょう。先程「ことり」の基本形のみB系列中で別あつかいしてきましたが、

(ア)と(イ)の組み合わせ、という視点に立つなら、それはまぎれもなくB系列中の仲間といえます。右のC図の様に点線を補ってみると、そのことが一層よく了解されるでしょう。

以上で基本形と最小単位の関係が充分明らかとなりましたが、ここには一つの条件があります。以上の事柄は、直角を半分、半分と2の倍数で等分割して折っていく場合のことであって、これが3等分、5等分で折っていく様な折り線構成の基本形では、その最小単位形も変化するのです。このことは、また後程考えてみますが、ここではひとまず、ごく一般的な基本形の折り線構成は、「基本的に」最小単位(ア)と(イ)の組み合わせで成り立って理解しておくといいでしょう。

では次に、「さかな」——「あやめ」のB系列の基本形以外の折り線構成を、今の最小単位の組み合わせという手段により、 $\sqrt{2}$ 対1の長方形中に考えてみましょう。 $\sqrt{2}$ 対1の長方形はこれから高度な折り紙に発展していく上で、よく現れるものなので、これを「処理する」ということが、次への大きなステップとなるのです。

さて、基本的な例として、下のD図の様なものと考えられます。そしてこの中で、下段の㉑㉒のような第2次的な3角形は、本書の実例中に実に多数発見されることとなります。

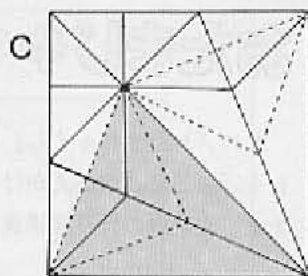

ことりの基本形

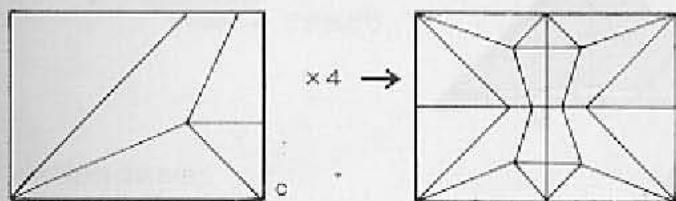
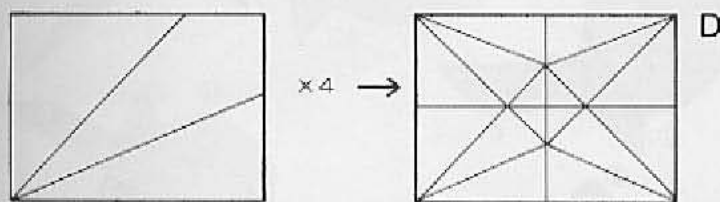

既に楽しんでいただいた「さかな」や「蝶」の展開図とこの図とを照し合わせて考えてみましょう。

また、左のCの折り線構成は正方形に拡張してみれば、判りやすいものですね。

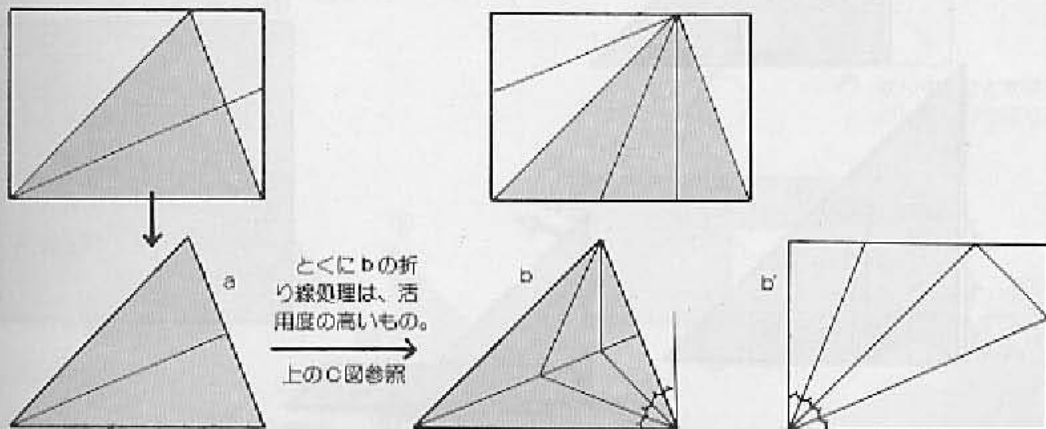

おたまじゃくし

この「おたまじゃくし」は、
もう「あと足」がはえかけてい
ます。A系列の折り線構成です。

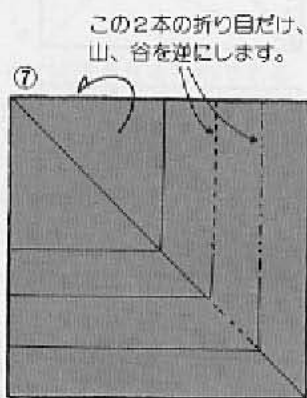
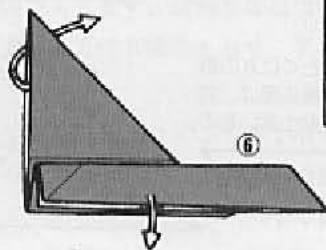
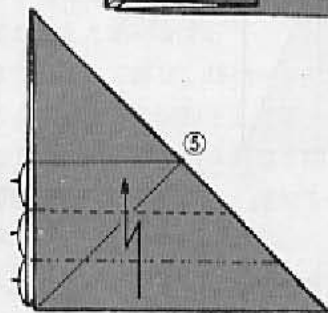
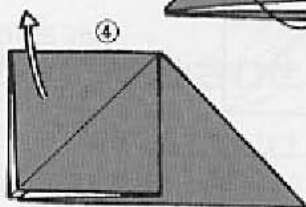
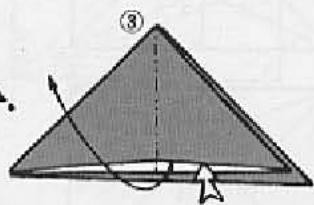
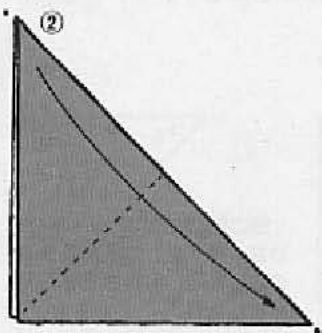
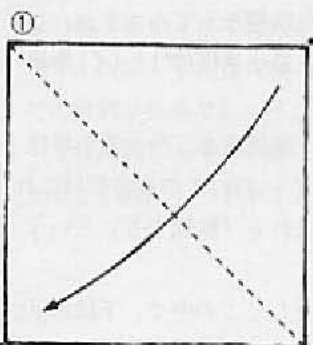
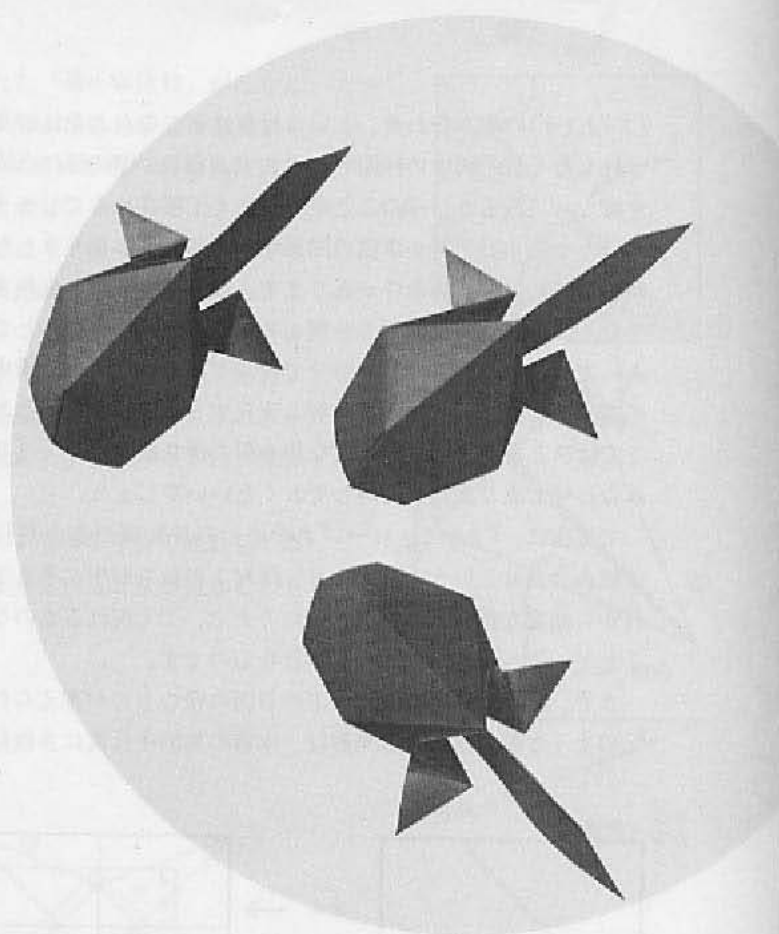

この2本の折り目だけ、
山、谷を逆にします。

ここでの折り線構成の様に、直角2等辺3角形のみを組み合わせて成立しているもの「A系列」は、前もって、その特徴をイメージすることの難しいものです。したがってこの様な作例はやはり折ってみてから試行錯誤する従来通りの方法でつくられたものです。

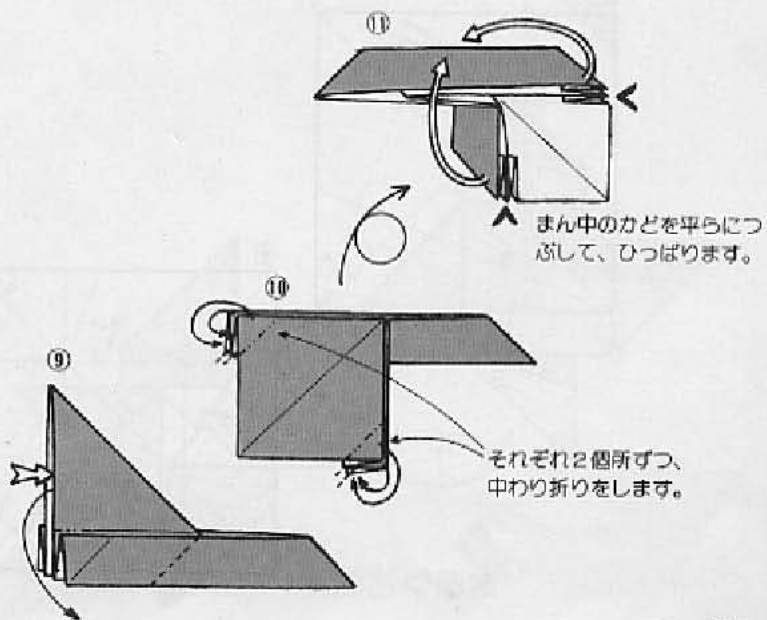
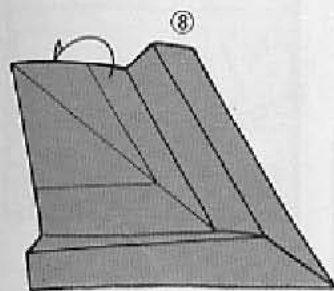
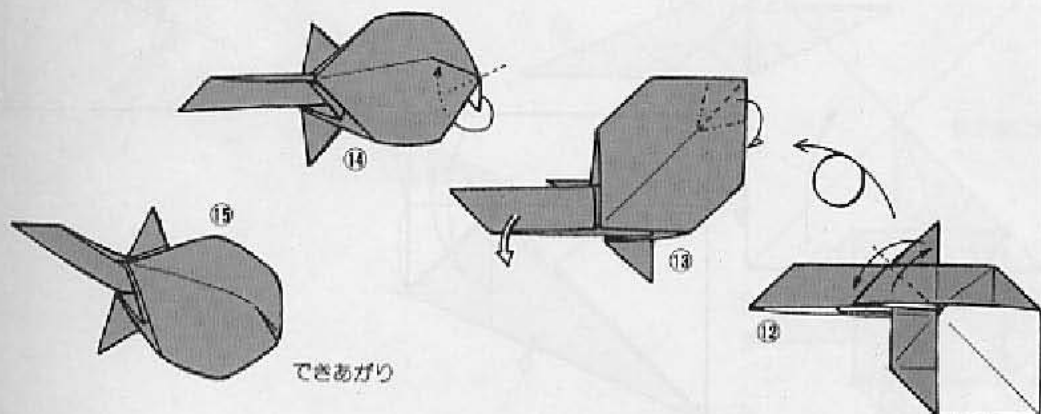
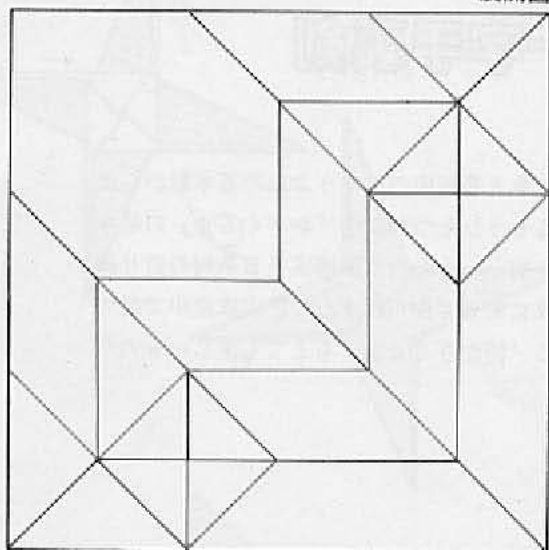

十字手裏剣

伝承A系列中のにそうぶねの基本形から出来るもうひとつの傑作「かざぐるま」の基本形を用い、その折り線構成をB系列の折り線構成に変えて作られました。完成途中で出てくる「新かざぐるま」もとても美しいものです。

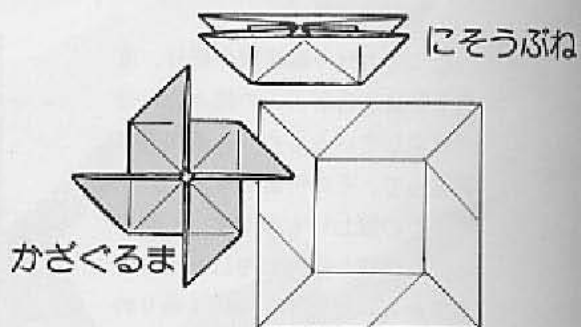

展開図

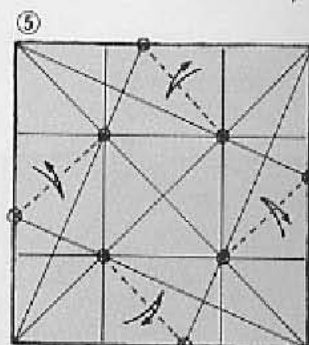
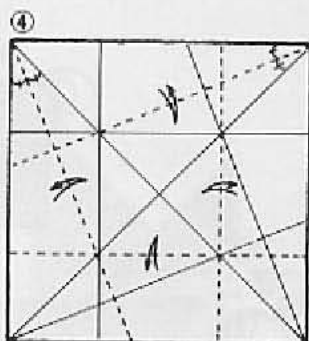
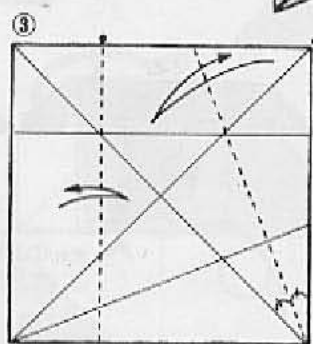
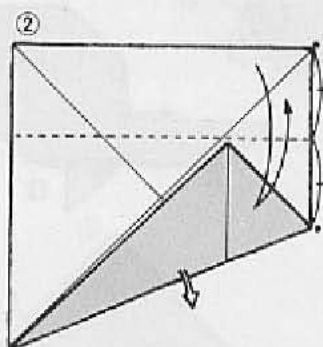
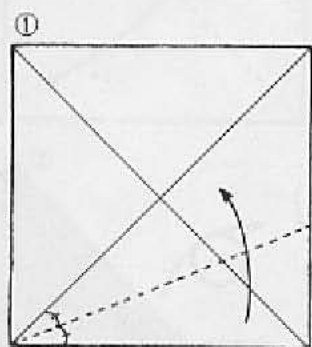
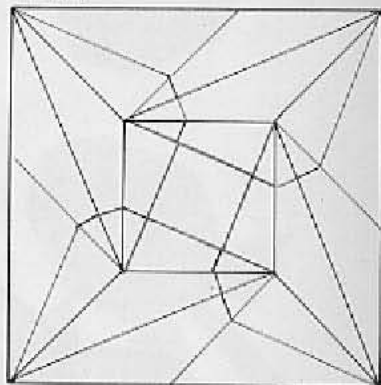

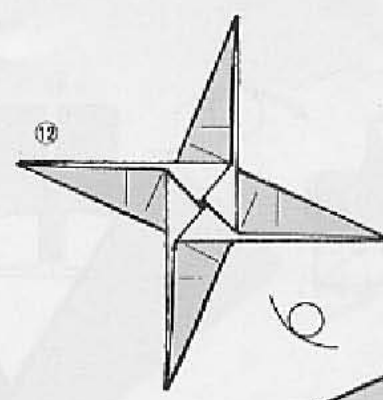
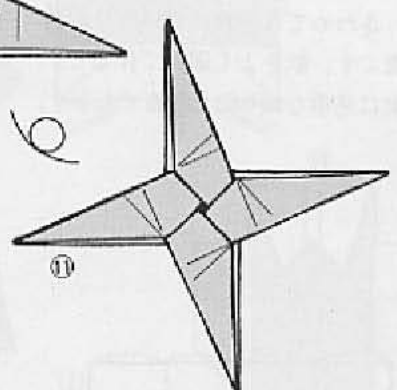
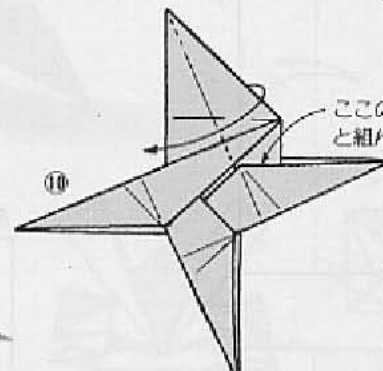
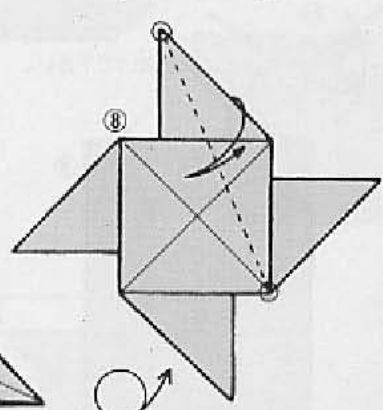
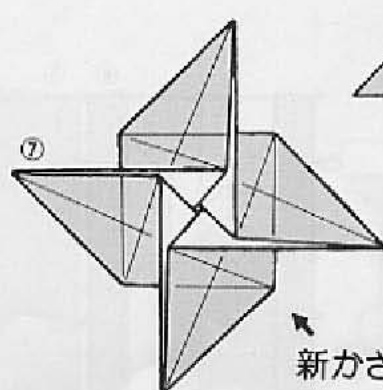
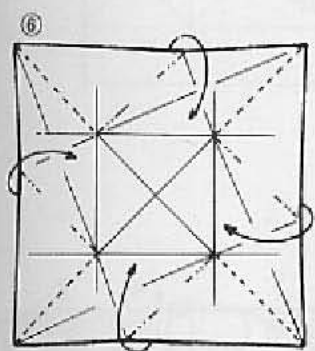

できあがり

ここの内側をさっちりと組んで下さい。

番号順に折る

新かざぐるま



飾り兜

きわめてA系列に近い折り線構成です。紙をよく選んで作ると、実に見事な飾り兜となるでしょう。

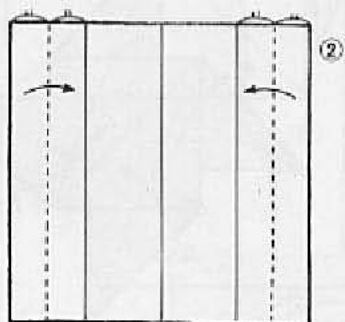
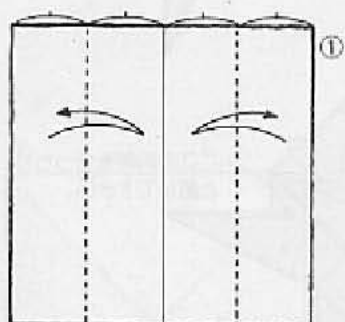
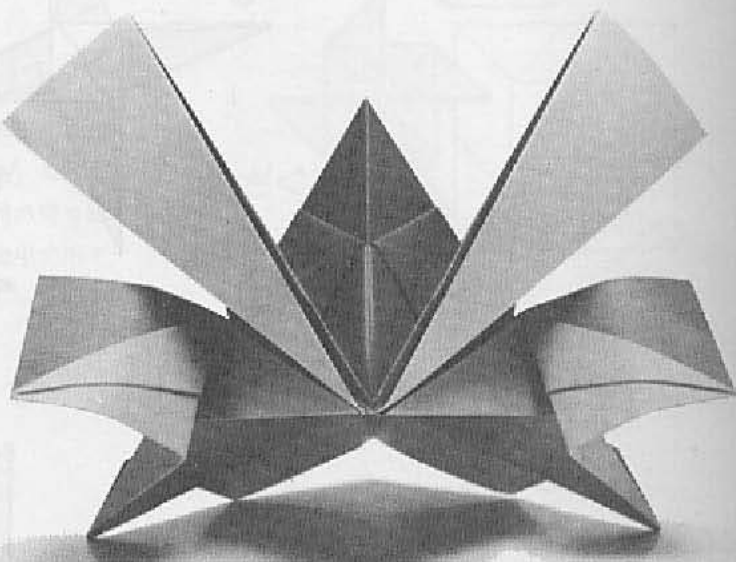

展開図

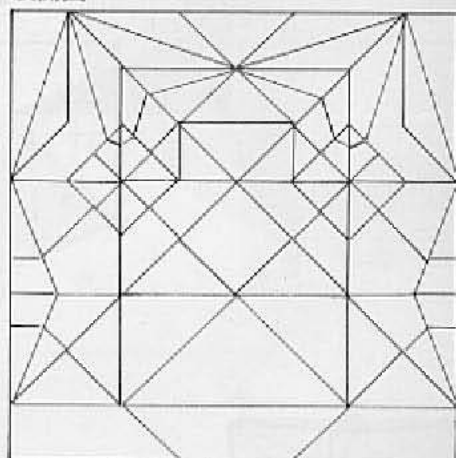

下のかどは折らないで下さい。

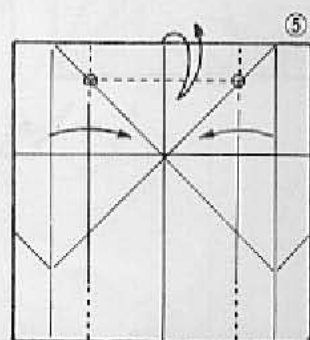
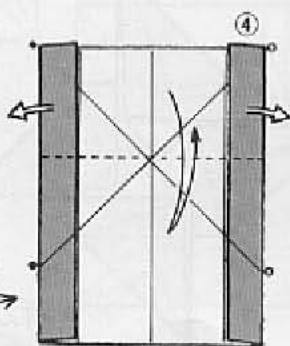
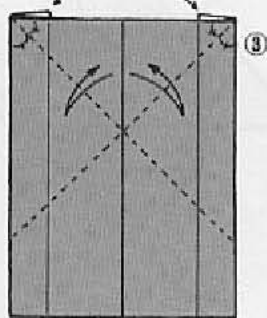

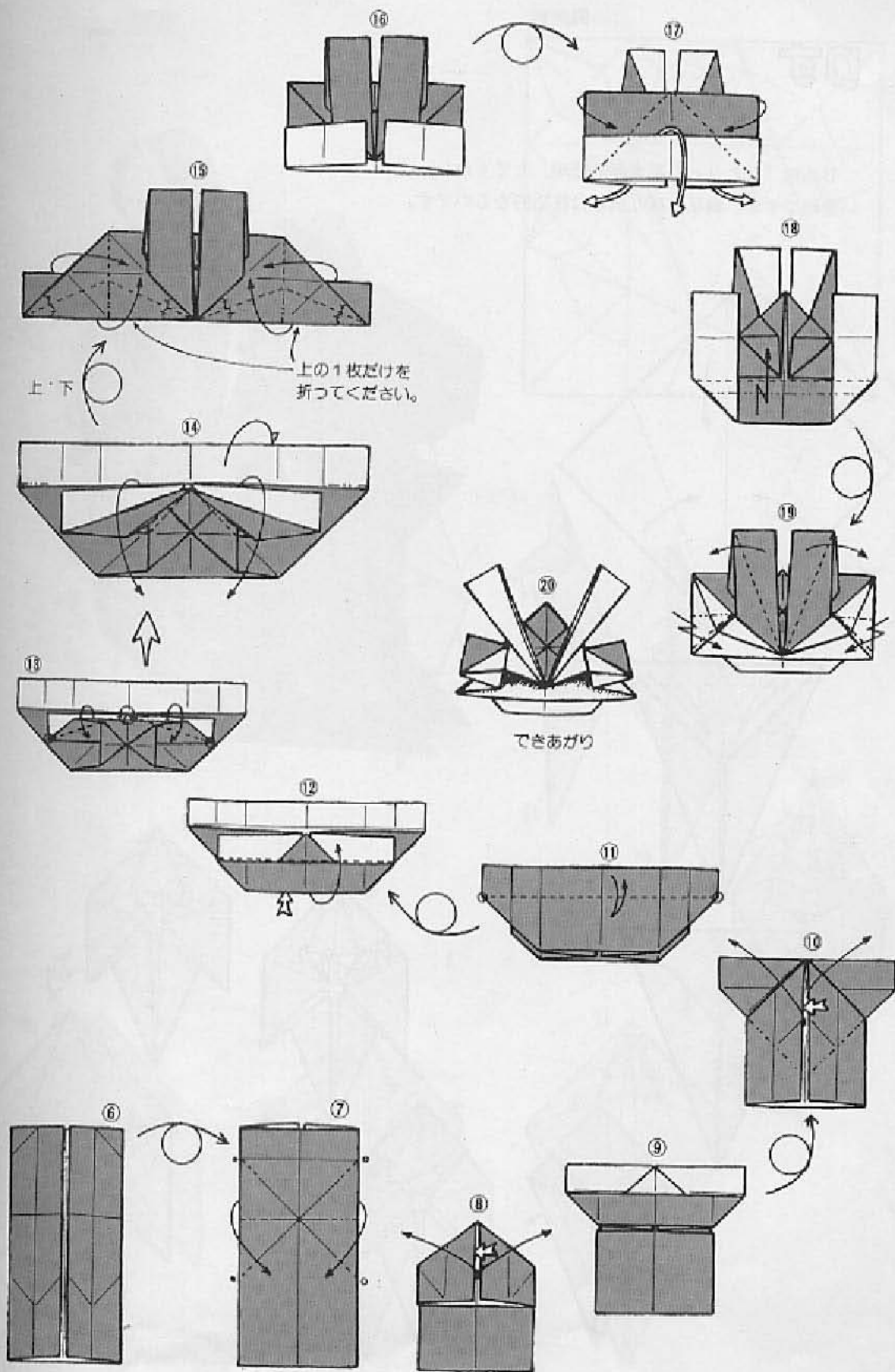

りす

B系列「ことり」の基本形の応用。とてもかわいい造形ですが、前足の折り出しは技巧的なものです。

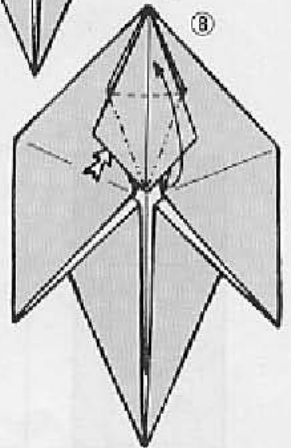
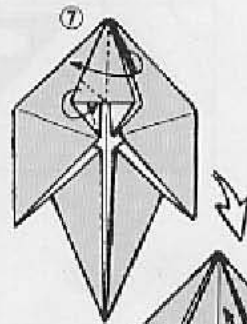
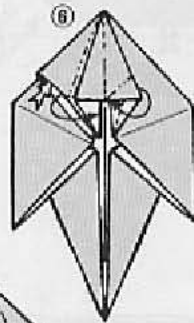
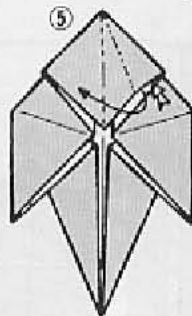
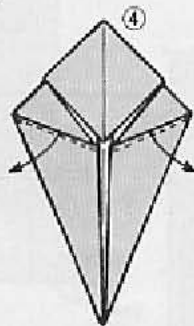
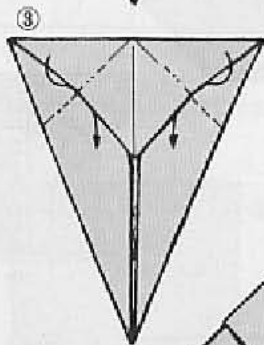
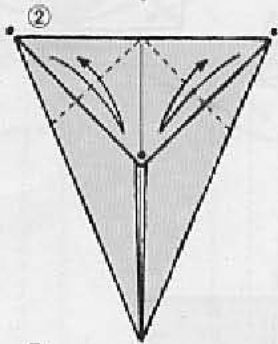
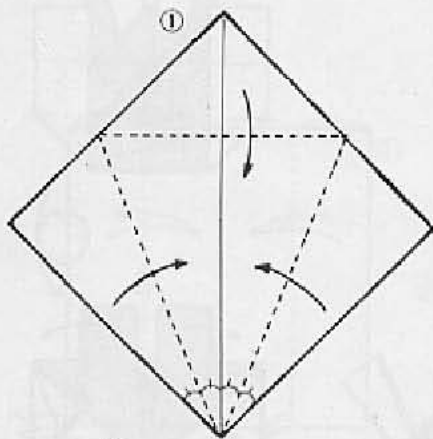
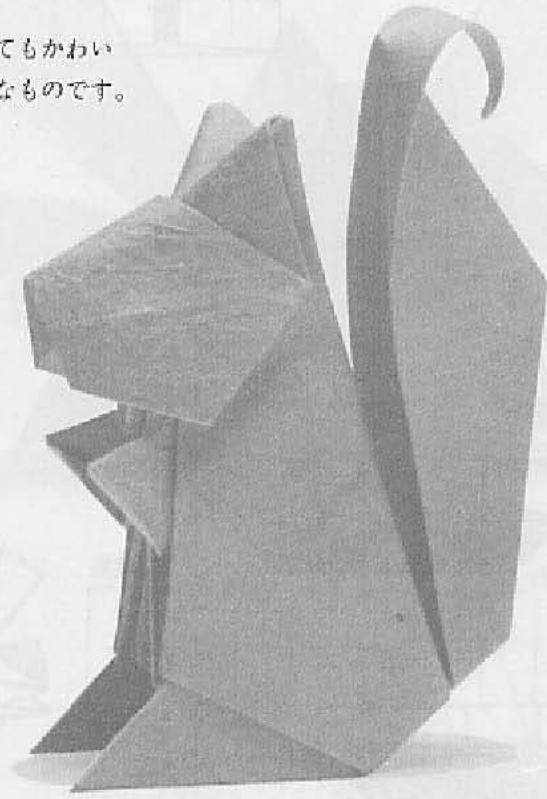

展開図

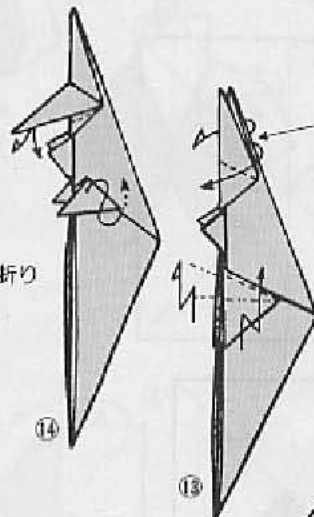
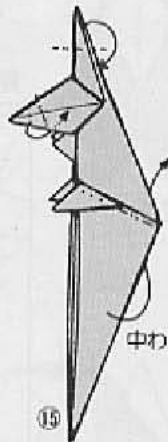
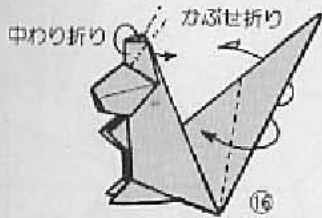
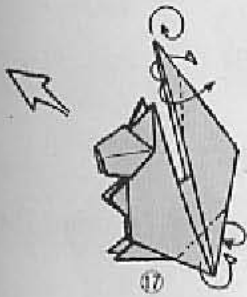
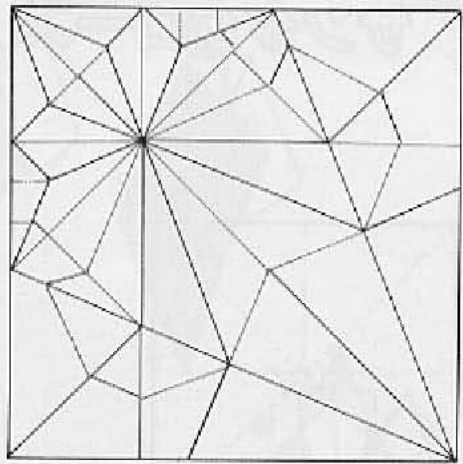

外側のかどのみかぶせ折りします。

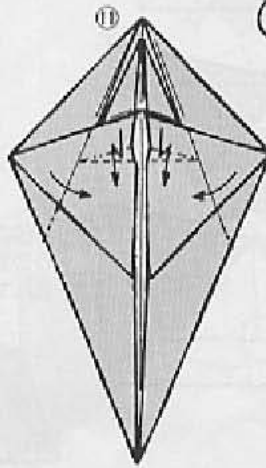
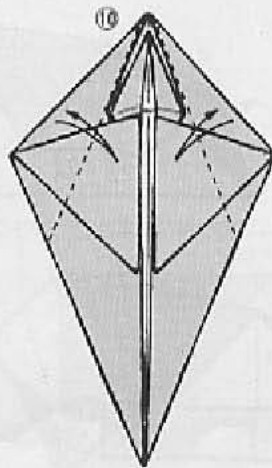
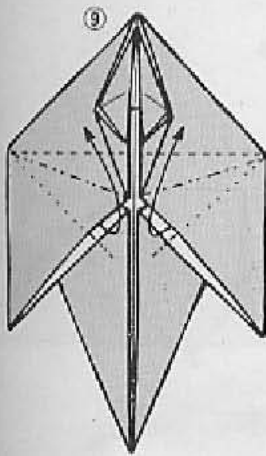
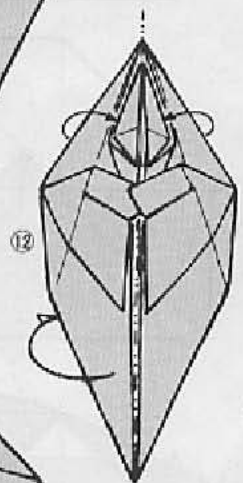

サンタクロース

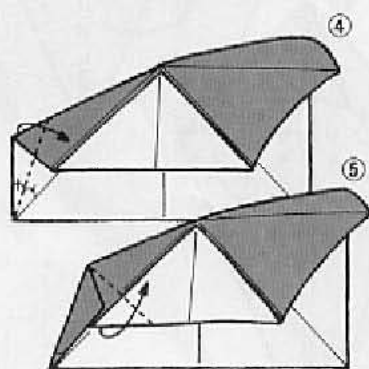
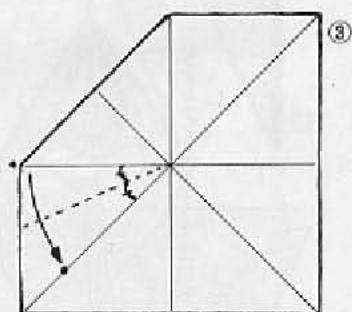
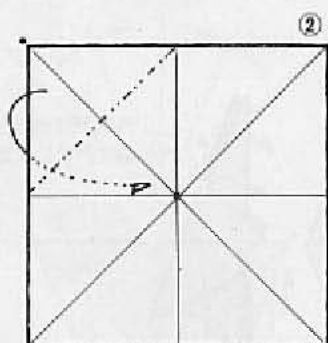
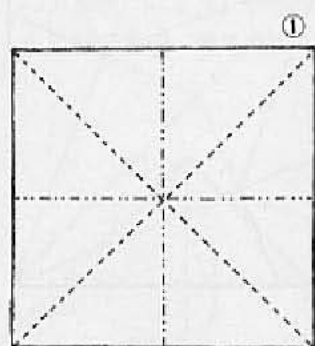
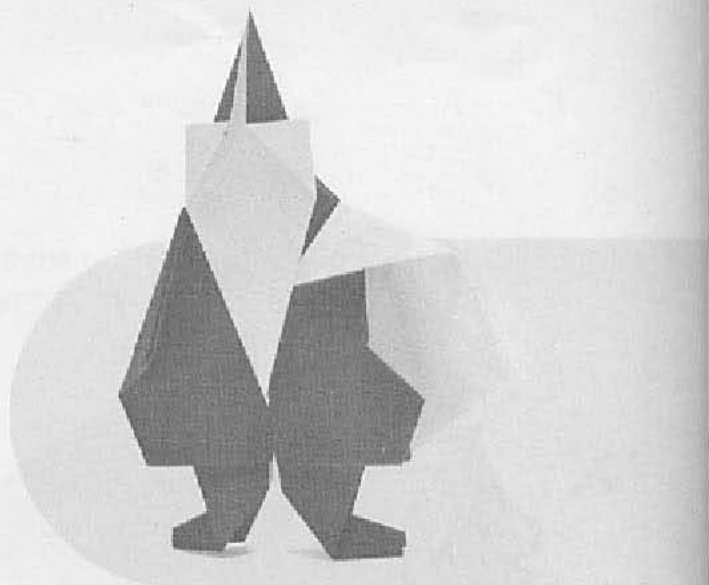

☆印の3角を
○の下へ折り
込んで下さい。

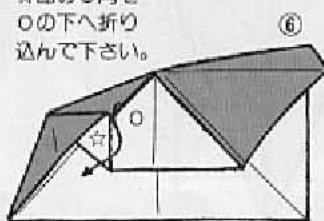

展開図

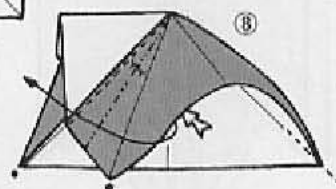
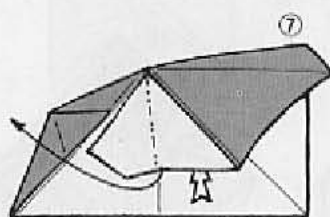
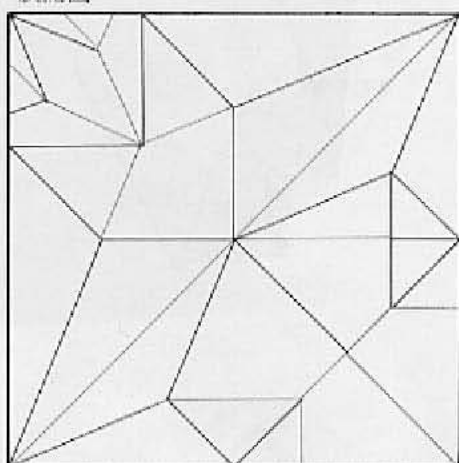

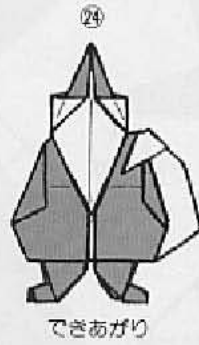
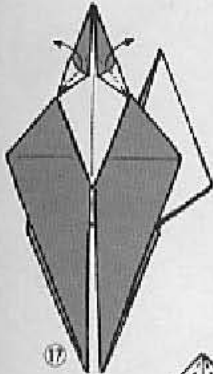
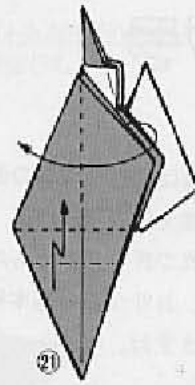
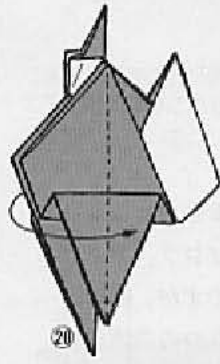
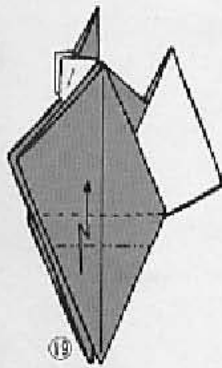
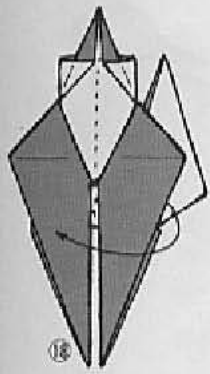

できあがり

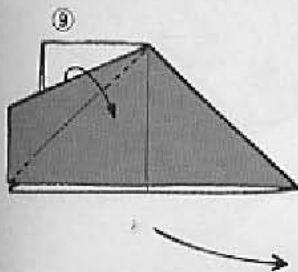
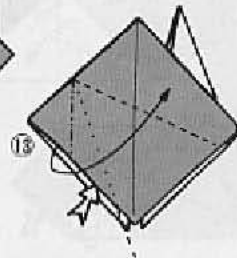
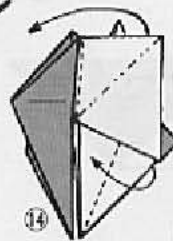
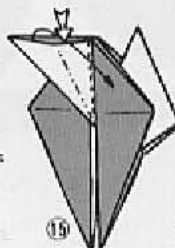
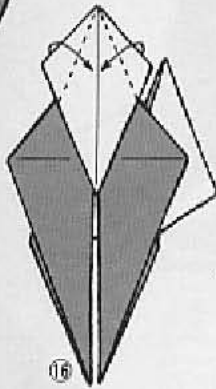
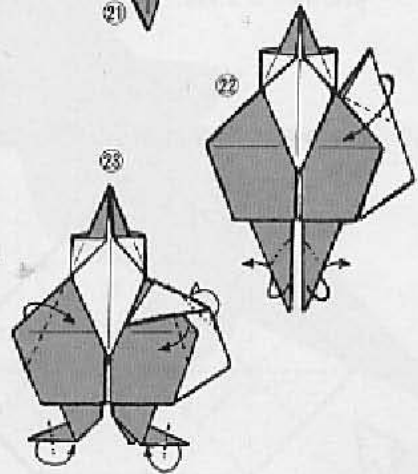

ここも⑥、⑦と同じに折ります。

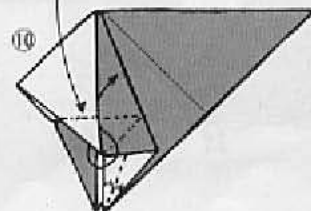

ずらせます。

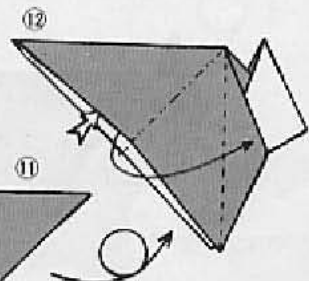
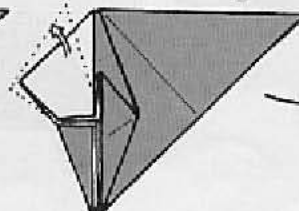

ゴジラ

右上の図は、おりづるの基本形を2つ用いた千野利雄先生の複合作品「ゴジラ」です。それを一枚で折ってみたものですが、展開図を見れば、おりづるの基本形2つの合体の設計が判りますね。

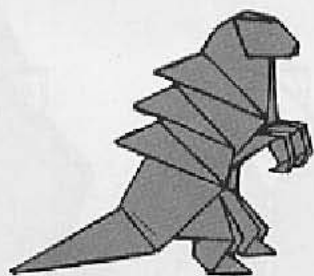

展開図

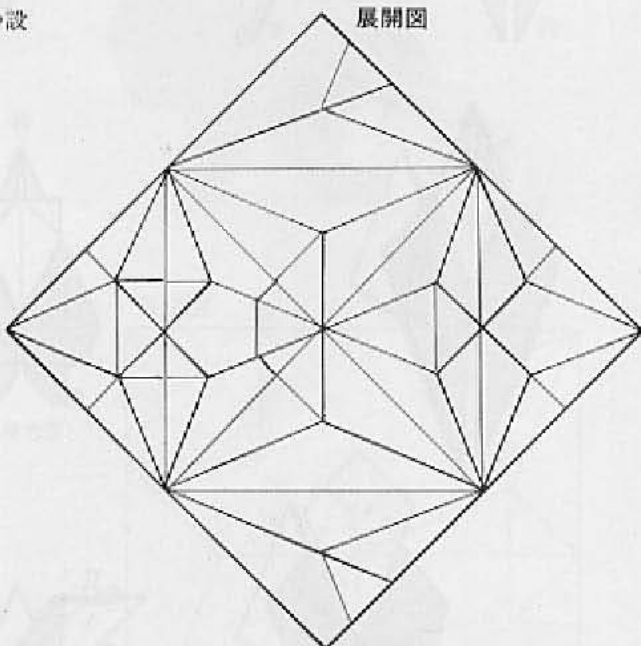

あらかじめ図中の折り線をつけておく。

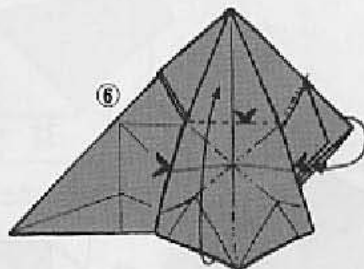
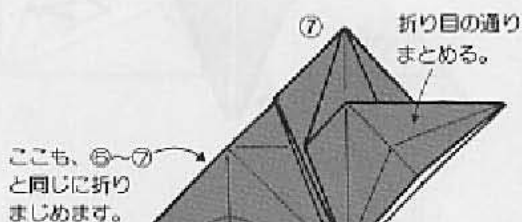
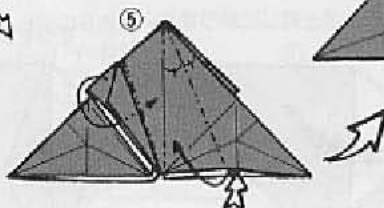
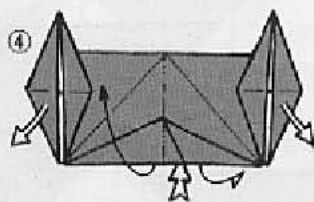
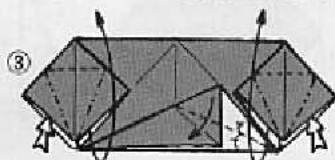
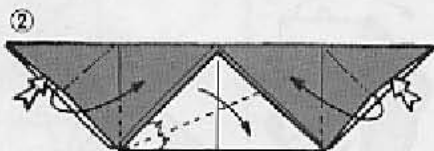
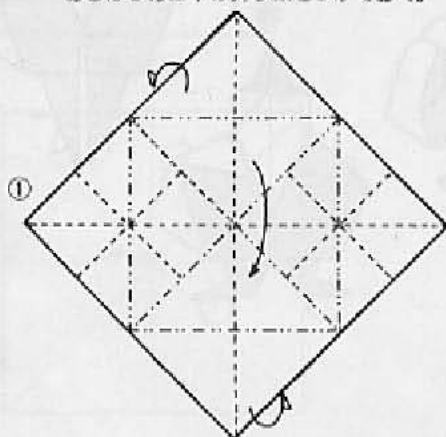

aのかどを中わり折りとかぶせ折りによって
下あごにすることも可能です。

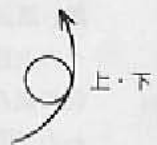
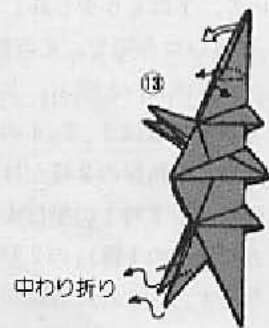
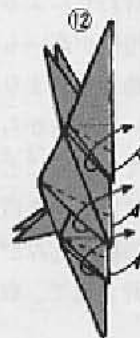
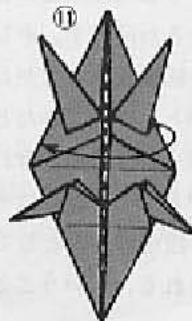
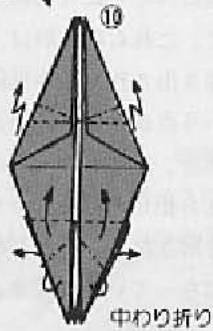
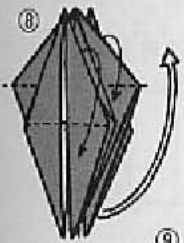
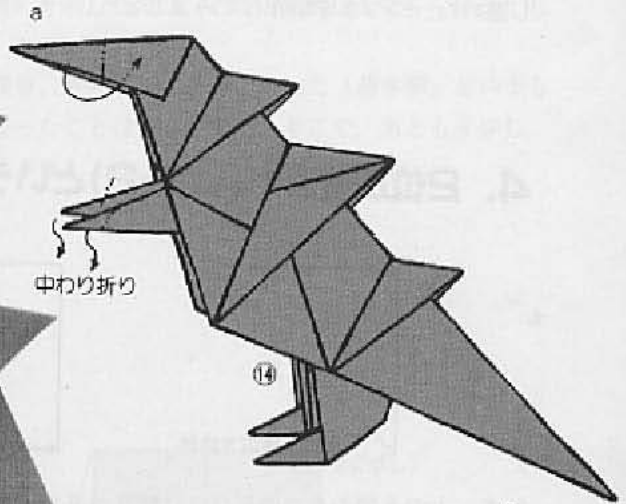
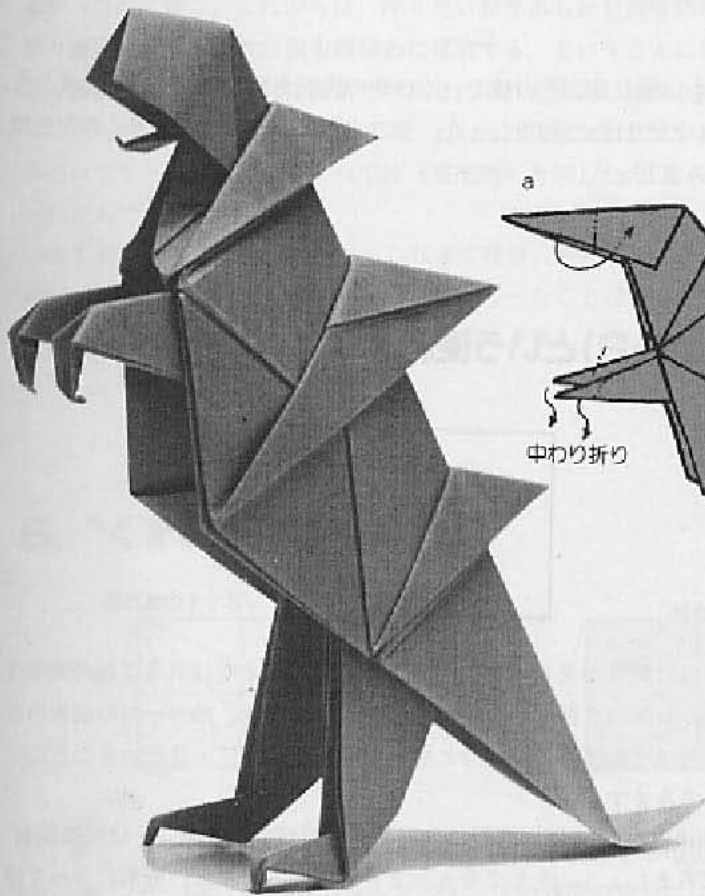

新しい折り紙の分析——その2

新しい視点に立つ考えかたを一通り見、その後でいくつかの実例を楽しんでいただきました。より一層の興味を感じとっていただけたことでしょう。そこで再び、その新しい考えかたを推し進めた、つづきを紹介してみましょう。

4. 2位反復図形(レブ・2)という便利な考え。

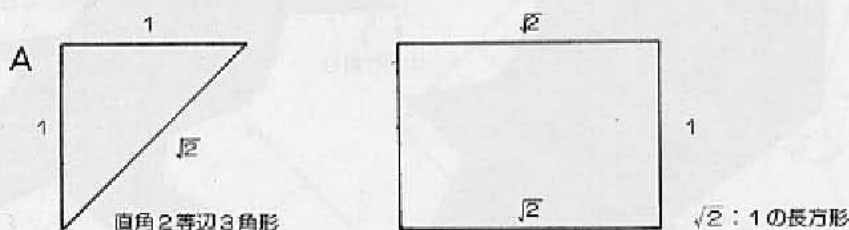

いま、上のA図の2つの形は既に何度か見た“反復図形”のレブ・2と呼ばれる2種の形です。レブ数が最小のこの2図形は、レブの性質が最も生かし易いものであり、29ページの伝承のさかな—おりずる—あやめの系列はその実例のひとつとなっています。レブ・2ということについて、下にもう少し詳しくみてみます。

「互いに合同で、元の形と相似であるn個の図形に分割できる図形のことを“n位反復図形”(=レブn)と呼ぶ、としてみましよう。そして今n=2を考えてみますと、分割によって増える角の数は2、3、4の3通りだけです。(凸多角形の場合—B図参照—)従ってレブ2は3角形と4角形の2種だけです。そしてこれをさらに詳しく調べてみればそれは「直角2等辺3角形と $\sqrt{2}$ 対1の平行4辺形(長方形はこの1種)」の2形だと判ります。」これは〈数学ゲームII マーチン・ガードナー著高木茂男訳、講談社ブルーバックス〉より

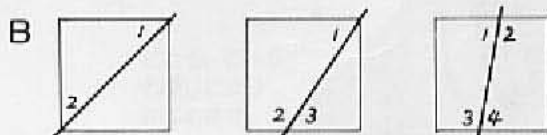

その主旨を引用させてもらったものです。これらが、やはり既に見てきた通り、数個の最小単位の組み合わせによるすっきりした埋め込みを実にみごとに可能にしてくれるところから、きわめて応用性が高いものとなるわけです。そして、これらの2形は、実は上に示した説明とは反対の経路で、つまり、折り線構成の考察から導き出された最小単位の基本2形と、その組み合わせという試みから、結果として出てきたという点が面白いといえます。以上のことから、結論としていえることは、「最小単位の組み合わせを、主にレブ・2の2種形の中に、きっちり埋め込む工夫を第1段階とするなら、次にはそれら相互の組み合わせ、及びそれらの正方形用紙の中への組み込みが、第2段階の工夫として考察され、このことから、新しい基本形が筋道立てて設計されて、取り出される。」ということになっていくのです。

さあ、以上にて新しい折り紙のための分析はほぼ完了です。すなわち、従来どちらかというともかく紙を手にして折ってみるという試行の中から、新しい折り線構成を求めることが多かったのに対し、これからは、作りたい形をあらかじめ骨格分析し、それを可能にする様な折り線構成をもった設計図を理詰めに探究する、ということになるでしょう。ところが希望の折り線構成をもった設計は出来たけれど、それを実際に折り上げていく工程がまるで迷路のようになって折り手を混乱させる、といった現象が生じます。それはあたかも高級なパズルみたいです。本書の作品のすべてに〈展開図〉を示したのは、その辺を楽しんでもらおうと思ったからです。

ともあれ、以上の様な次第で、これまで幾分、その足場に弱さのあった「基本形」というものが、何倍も大きく、しっかりしたものとなったことは明らかです。そこで、あともう少し、ここまでに得た成果を補強する考えを見ていきましょう。

5. “くずし”の技法

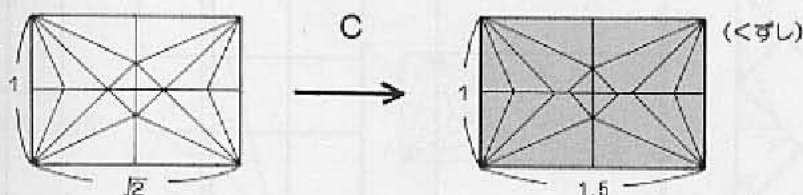

“くずし”とは、用紙の形などの制約から、本来の基本形の折り線を“ずらす”ことをいいます。例えば、上のC図の様なケースです。下のD図の場合には角度における“くずし”が行われており、その結果、最小単位形も変化しているのです。

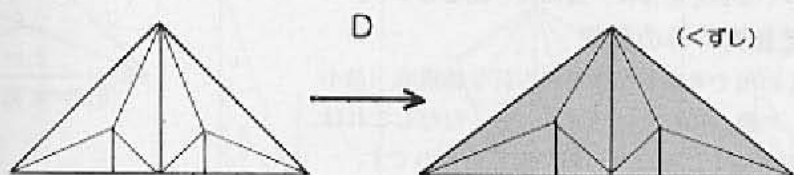

6. 用紙の形

ここまで見てきた考えかたに基いて、整理すると、次のようになります。

①正方形②1対2の長方形（正方形×2の意味）③1対√2の長方形④直角2等辺3角形⑤その他、正多角形や黄金矩形など。この中の②や⑤に対する、最小単位の変化については、8の項で考えてみましょう。

7. 用紙分割(単位の埋め込み)

4の項において既に説明の通り、設計プランの第2段階として、正方形用紙の中への単位の埋め込みについて、次の4つの手段が考えられます。

①骨格分割法

主として6の項で整理した用紙の形①から④の図形に“骨格分割”し、それらを反復図形の性質などを利用してまとめていくことを考えます。具体例は次の様なものです。

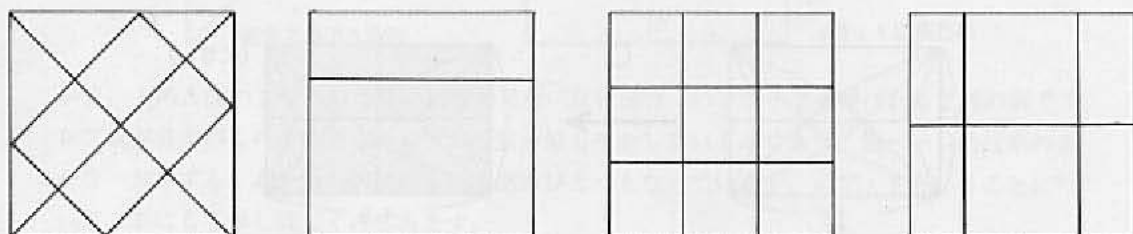
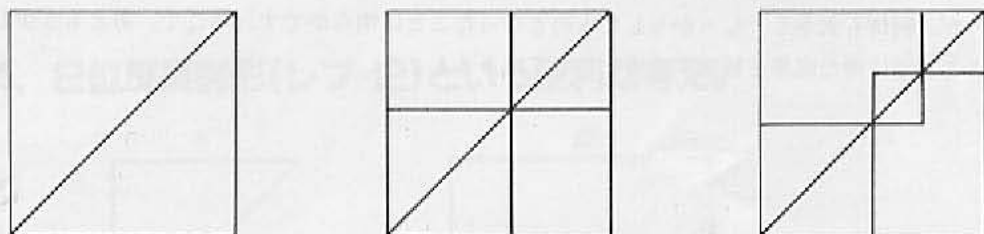

②第2次3角形の活用

3の項のD図で見たa、bの3角形(右図)を用紙に埋め込んでいくことを主体に、展開図を模索します。

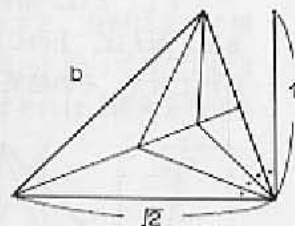

③1/2直角と直角のみの分割

これは、1の項で考察したA系列の折り線構成(最小単位イのみ)の集合体だと考えて下さい。ただしこれは、折る前に構想を描くことはきわめて難しいものです。

④付加法

これは既知の折り線構成を土台に、ここに新しい折り線や新しい単位を、全体的均衡を保ちつつ“付加”することを指します。①や②の考えと渾然となって用いられるものです。具体例の一つとして、本書のおわりに示す“悪魔2”は、“悪魔1”への付加となっているのです。

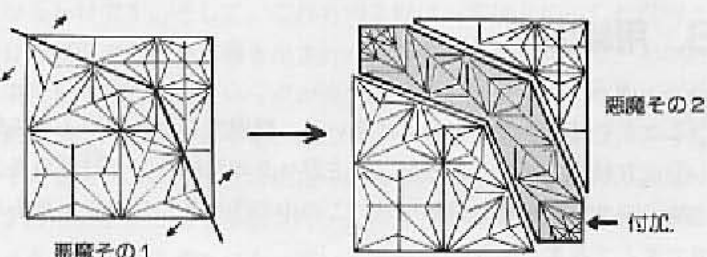

8. 最小単位の拡張

さて、折り紙の新しい考えかたについての説明で、“さいごのまとめとして”最小単位の一般化について紹介しておきましょう。

これまでくりかえし説明してきた最小単位2形は、右図のもので、これは直角をきっちり2等分、4等分と折りたたんでいく伝承の基本形の考察を通して導き出されたものであった訳です。したがって右図(ア)の $\angle a$ は $\frac{1}{2}$ 直角であり、(イ)の $\angle b$ は $\frac{1}{4}$ 直角です。

そこで、ここに $\angle a = \frac{1}{n}$ 直角 ($n = 1, 2, 3, \dots$) として、その拡張を考えることにより、最小単位の一般化を計ったのが次の表です。

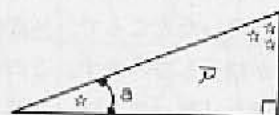

直角 = ☆☆☆

$\angle a$	単位3三角形の例	埋め込みの例	最小単位の数
$n = 6$ $\frac{1}{6}$ 直角 = 15°			3種 15°
$n = 5$ $\frac{1}{5}$ 直角 = 18°			2種 18°
$n = 3$ $\frac{1}{3}$ 直角 = 30°			1種 30°

$n = 2$ では、すなわち(イ)。 $n = 4$ では(ア)と(イ)。左ページbは単位3三角形の例。

銘々皿

前ページで、最小単位の拡張を見ていただいたところで、 $\frac{1}{2}$ 直角の例をいくつか紹介してみます。このページでとりあげた「銘々皿」は、2対3の長方形用紙を用いた場合、見事な六角形になります。

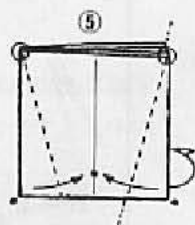
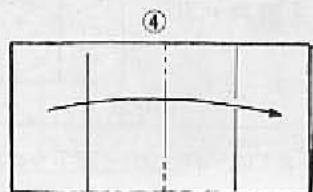
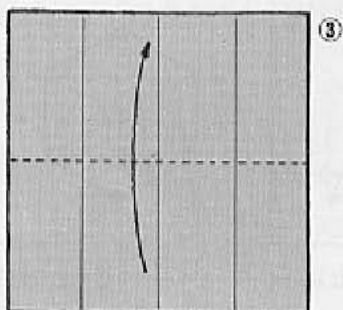
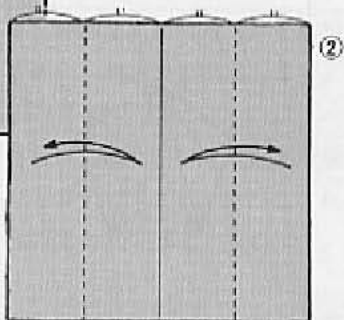
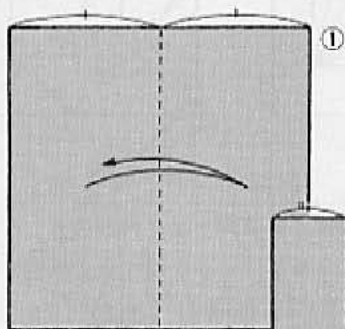
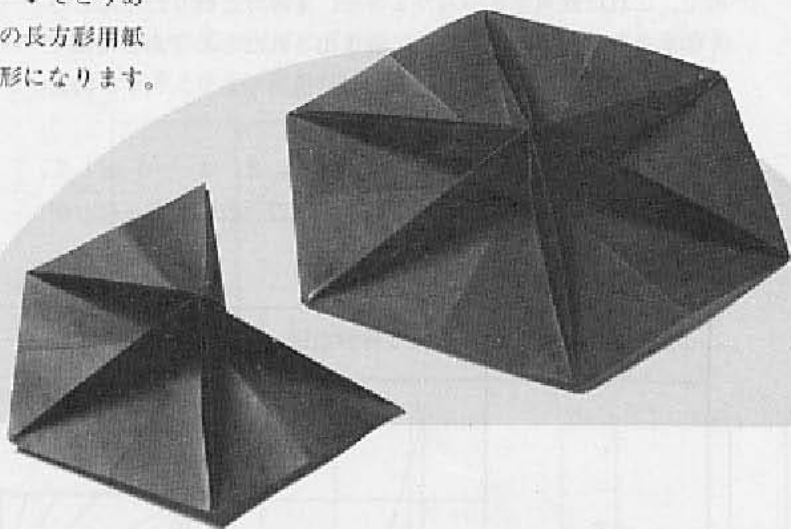

右の展開図は点線を除くと立体的なできあがり形そのものの折り線になっています。したがってこの様なものには68ページで示す（折り線に関する基本定理）は当てはまらないことになります。

展開図

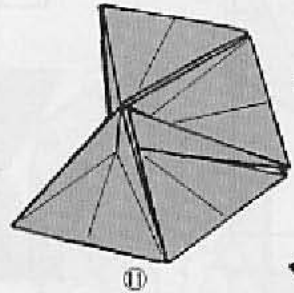
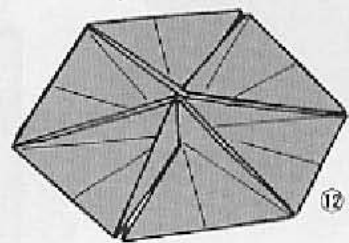
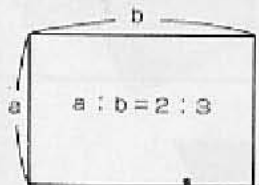
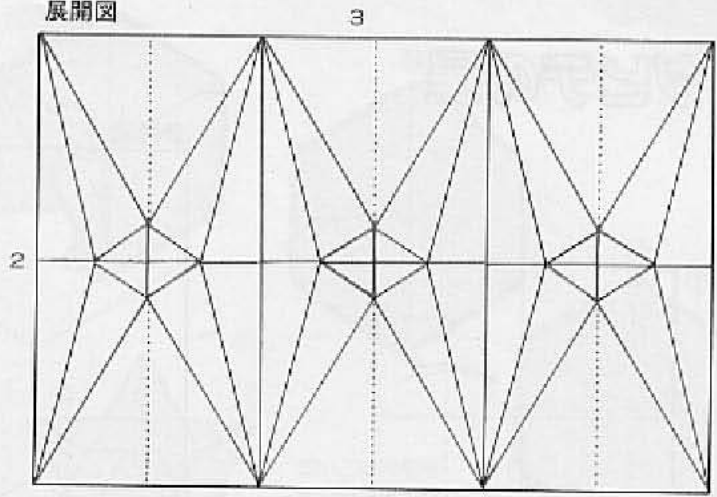

できあがり

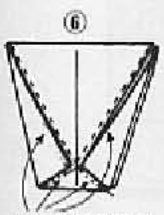
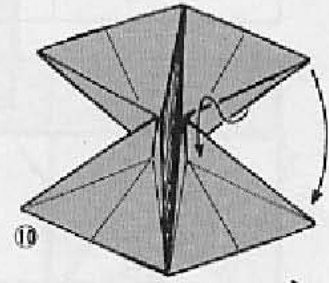

4本の折り線をしっかりとつけ、裏を上にしてぜんぶんひろげます。

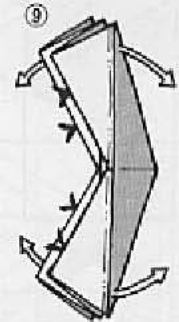
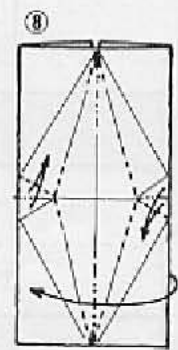
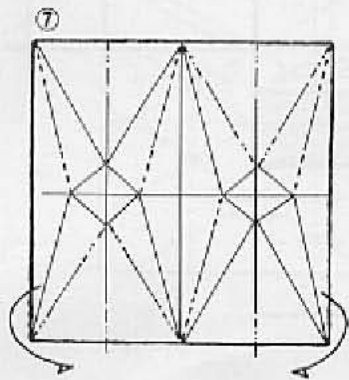

ダビデの星

展開図

②の形までの折り線展開です。

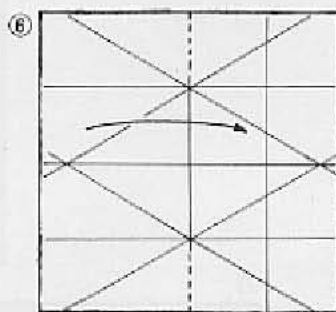
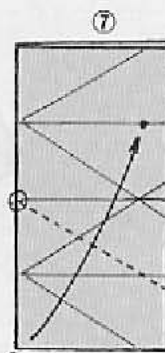
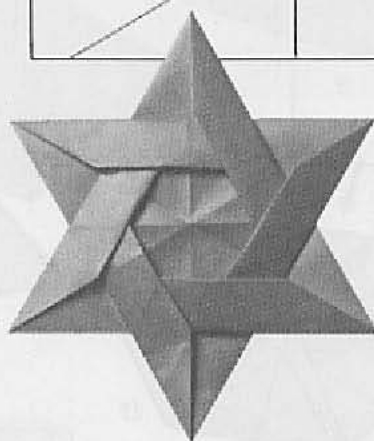
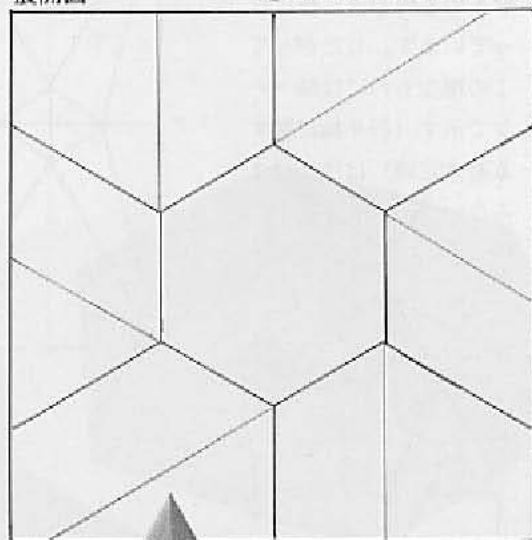
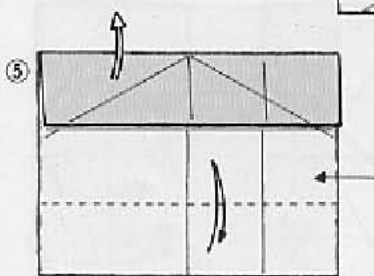
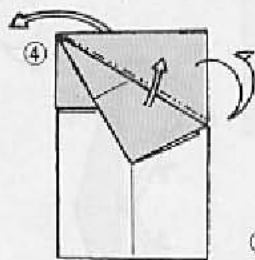
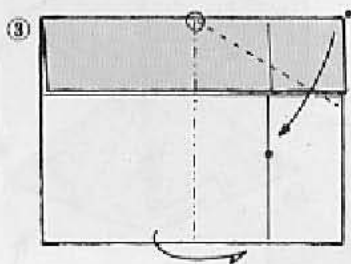
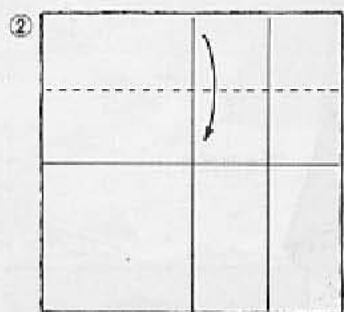
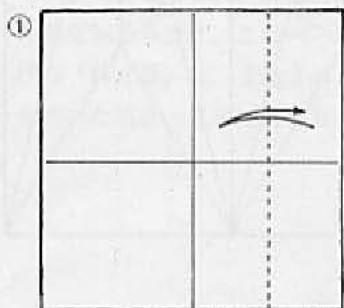

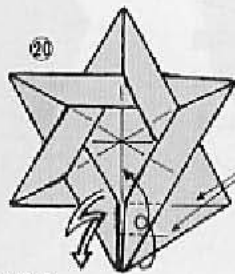
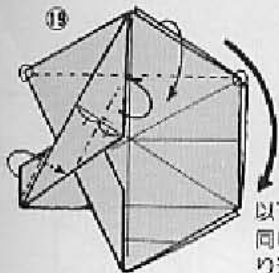
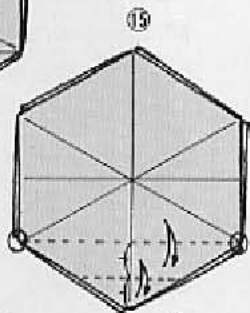
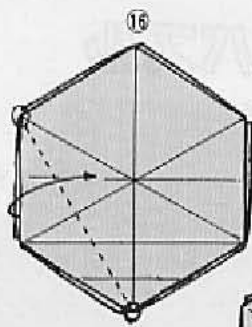
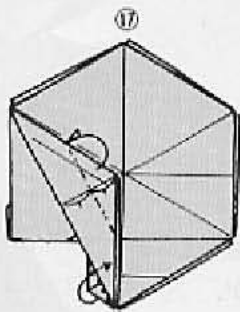
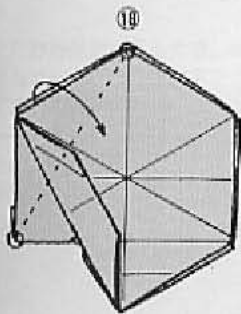

さいごは内部を
きれいに折り整
えて下さい。

以下右まわりに
同じ折り方をく
り返します。

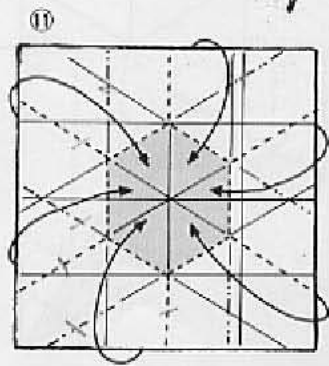
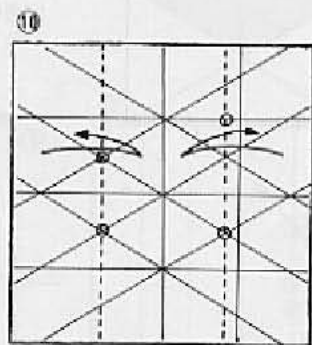
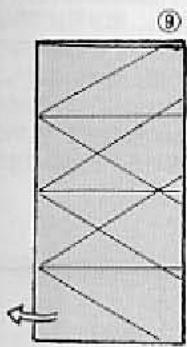
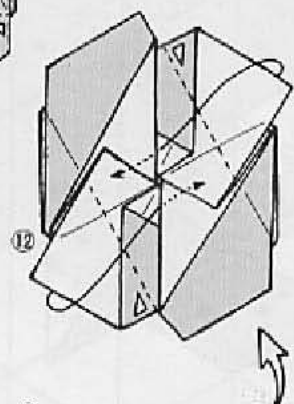
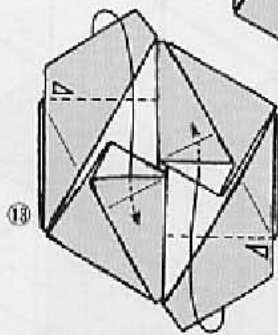
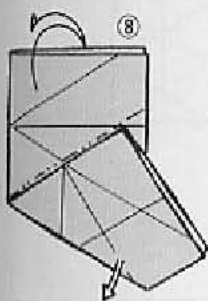
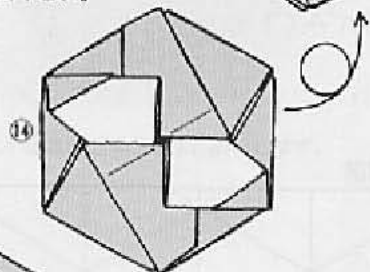

折りのパズル

ここに紹介する立体形は、“立方最密充填格子”という実に難しい題名になっていますが、それは分子構造を表わす専門用語だからです。

さて、立体形に仕上げていくという工程に関しては、その図解が困難なため、折り線構成だけを示しました。そこからさきは、パズルです。のりづけなしできれいな立体形にまとまりますから、大いに悩みつつチャレンジしてみてください。

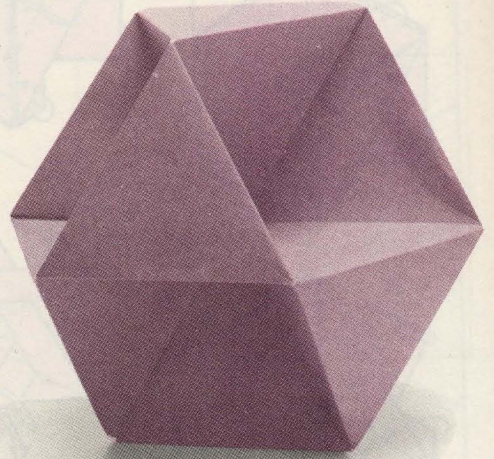

立方最密充填格子

展開図

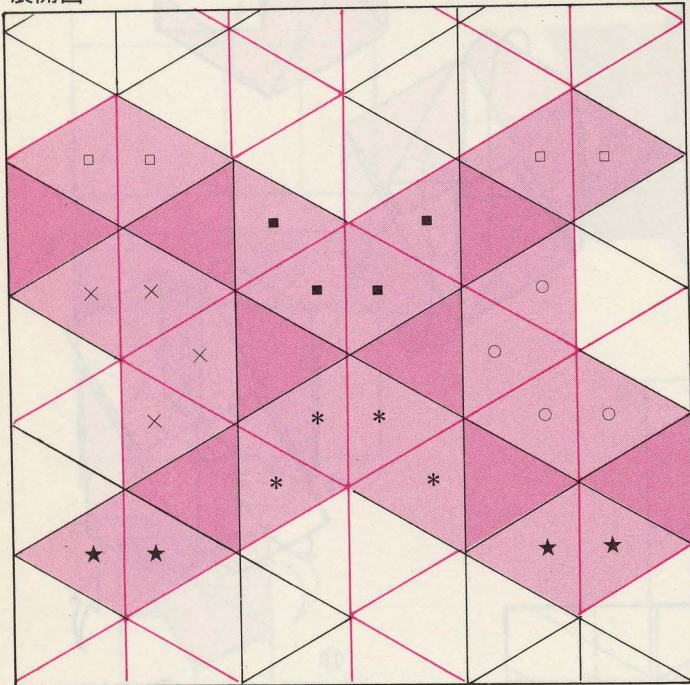

上の写真と左の展開図を合わせてにらみながら、無事写真の形にまとめてください。こい赤が平らな正三角形の面、うすい赤がへこんだ、“逆ピラミッド”になります。したがって他の部分はすべて内部に折りかかされることになります。

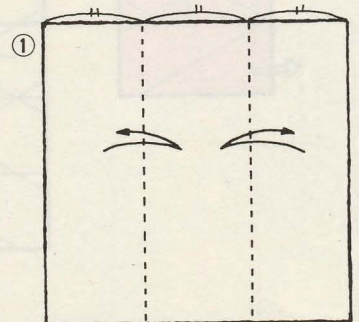

ここから先がパズルです。まず赤の部分から逆ピラミッドを2つまとめてから先に進むのがコツの様です。

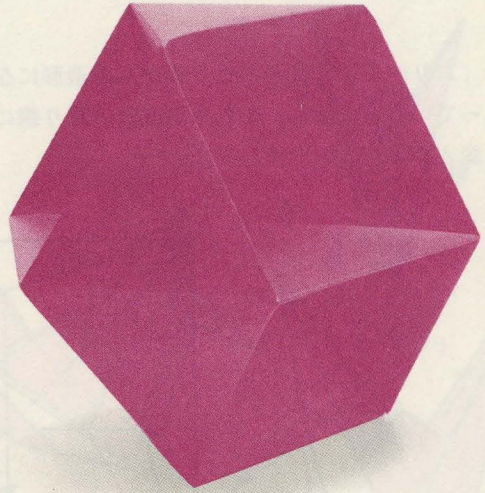

この様な別の形にもまとめられます。

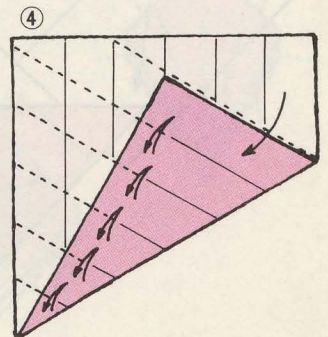
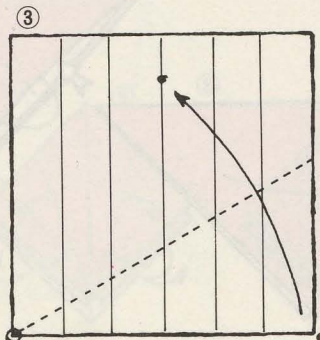
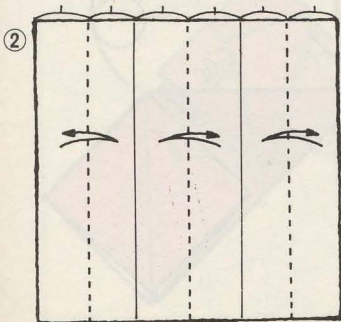
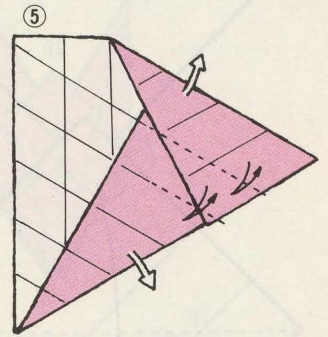
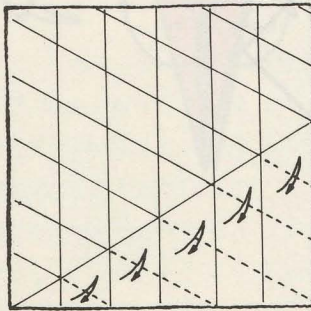
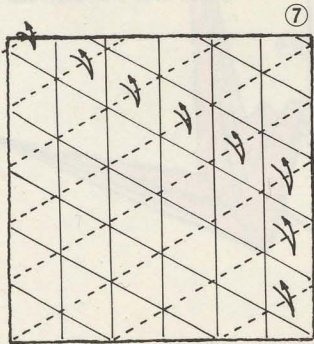
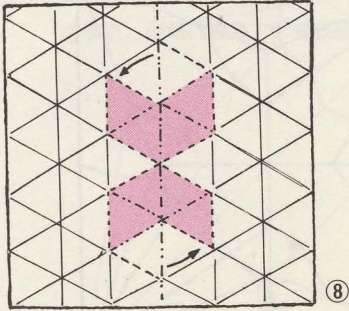

変化おりづる

おりづるは $\frac{1}{4}$ 直角の折り線からの造形になっているのに対し、これを $\frac{1}{6}$ 直角の折り線に変えてみたものです。

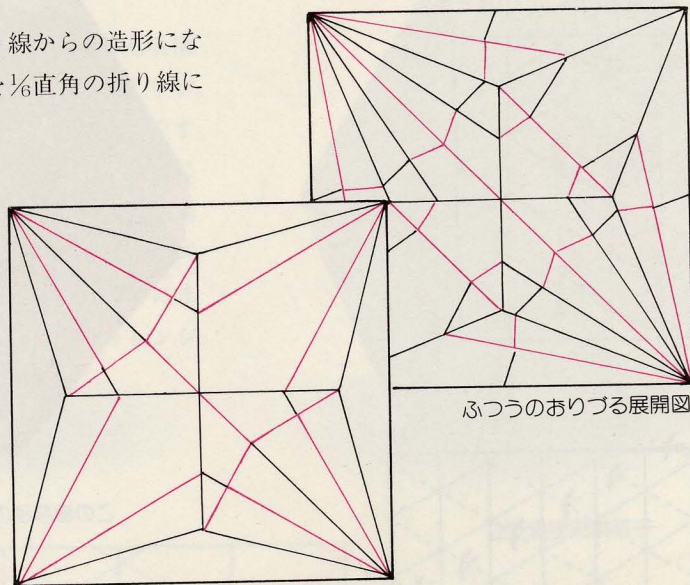

ふつうのおりづる展開図

変化おりづる展開図

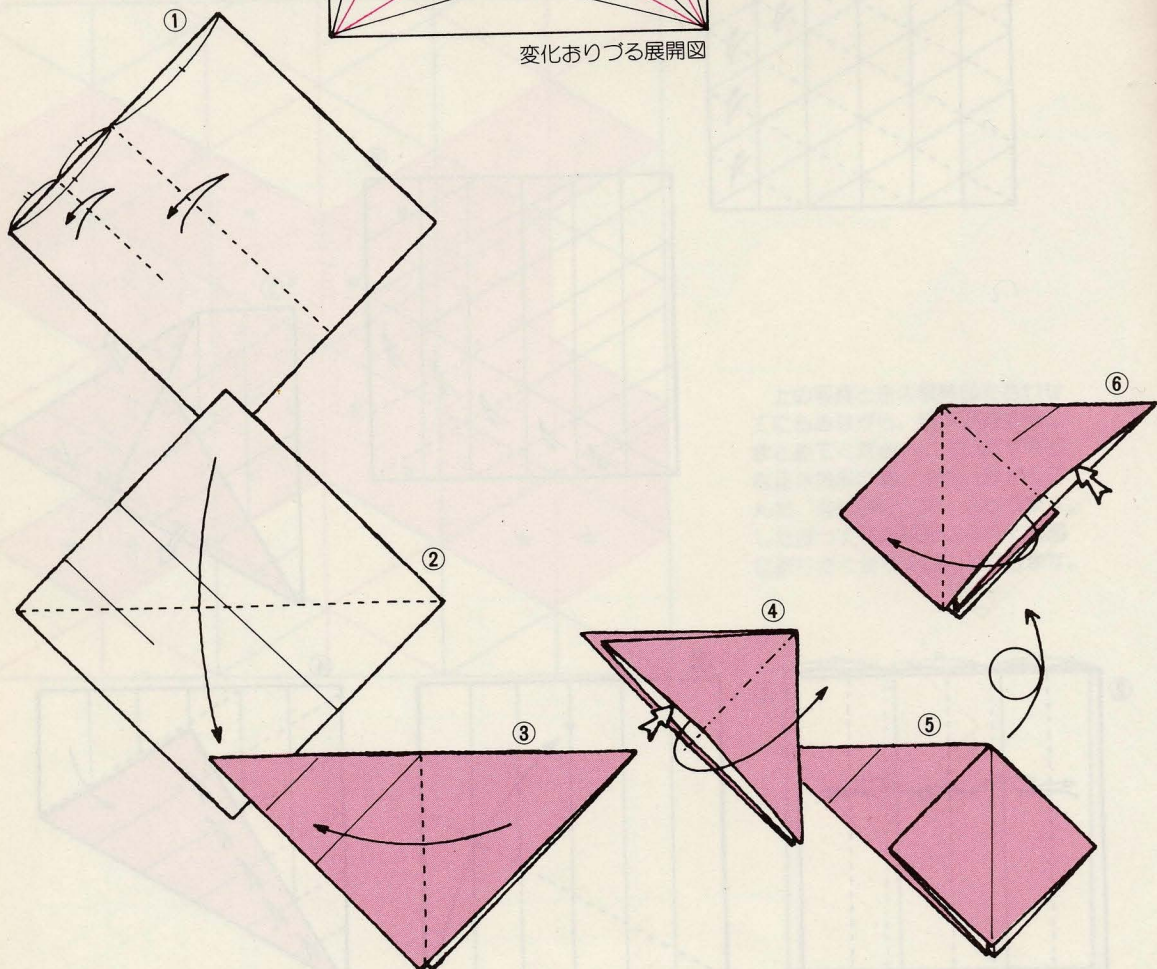

ちょっとした折り変えて、その1からその3
の様に、用紙の表裏での模様変化ができます。

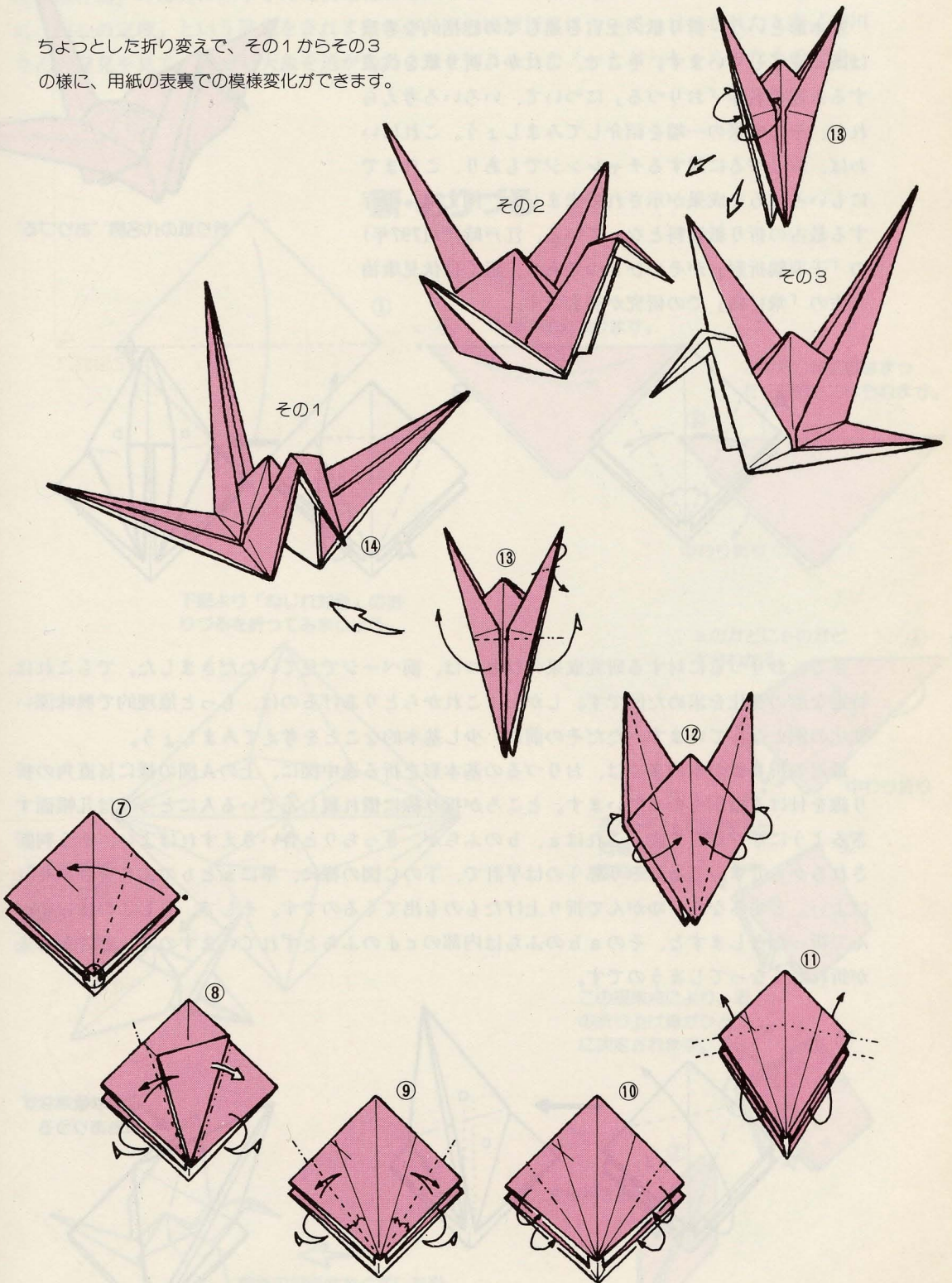

新しい折り紙の分析——その3 おりづる研究

基本形という、折り紙の土台を通しての総括的な考察は既に完了しています。そこで、これから折り紙を代表する永遠の名作「おりづる」について、いろいろ考えられた、その成果の一端を紹介してみましょう。これはいわば、おりづるに対するチャレンジでもあり、これまでもいろいろな成果が示されてきました。例えば、現存する最古の折り紙資料となっている、江戸時代(1797年)の「千羽鶴折形」がそのひとつであり、近くは伏見康治先生の「飛行鶴」での研究が有名です。

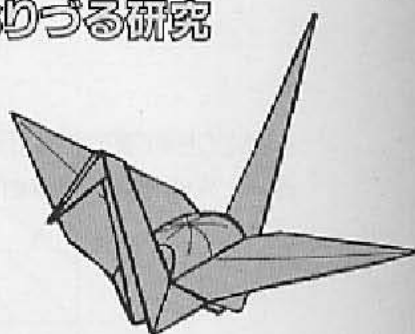

折り紙の代名詞「おりづる」

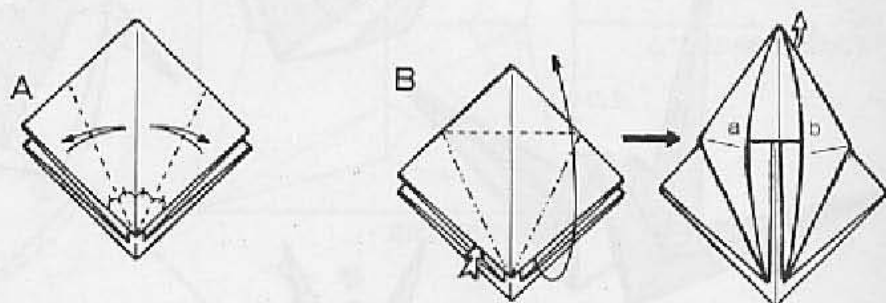

さて、おりづるに対する研究成果のひとつは、前ページで見させていただきました。でもこれは、特定な形の変化を求めた例です。しかし、これからとりあげるのは、もっと原理的で興味深い変化の例となっています。ただその前に、少し基本的なことを考えてみましょう。

最近の折り紙の本の多くは、おりづるの基本形を折る途中図に、上のA図の様に直角の折り線を付ける指示をのせています。ところが折り線に慣れ親しんでいる人にとっては几帳面すぎるように写りがちです。これはa、bのふちが、きちりと合いさえすればよい、そう判断されるからです。でも、そう思うのは早計で、下のC図の様に、単にaとbのふちを合わせればよい、とするなら、ゆがんで折り上げたものも出てくるのです。そして、もしこの様にゆがんで折ったとしますと、そのa bのふちは内部のc dのふちとずれていますので、ここから先が折れなくなってしまうのです。

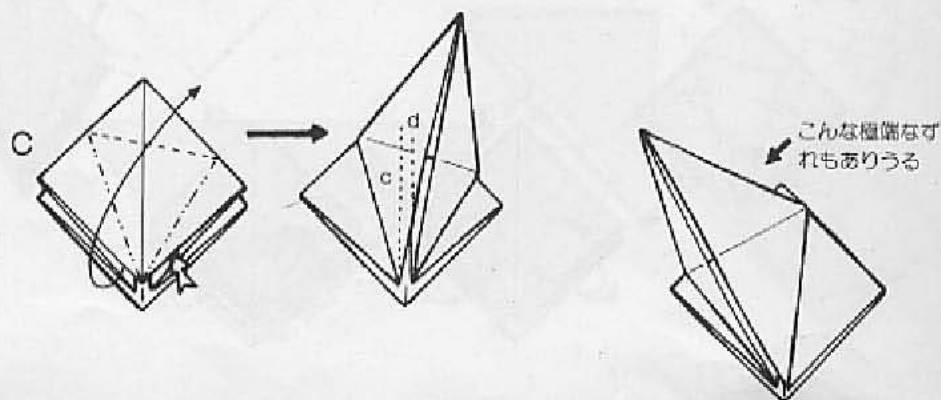

今C図で示したとおり、A図での指示の意味が明らかになった訳ですが、もし意図的にこの様な“変形”を求めようと考えたとするなら、それは、高級なパズルともいえます。先に記した「飛行鶴」の研究に熱中された伏見先生は、そこから“変形用紙からおりづるを折る”ために「内心の定理」という発見をされましたが、下の変形折りについて、目にされたとき「前川さんの発見を見て、自分が大魚を逃がしたことを知りました！」とおっしゃられたものです。

新・おりづる

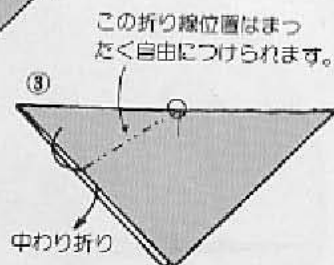
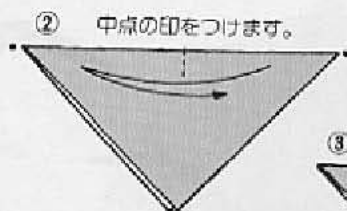
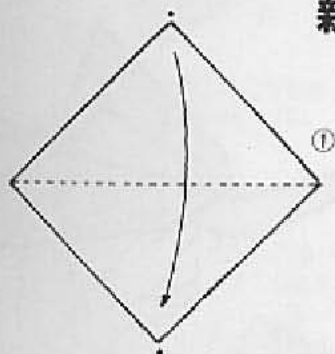

下図より「ねじれ対称」のおりづるを折ってみましょう。

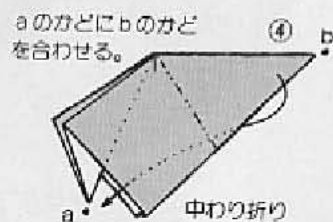
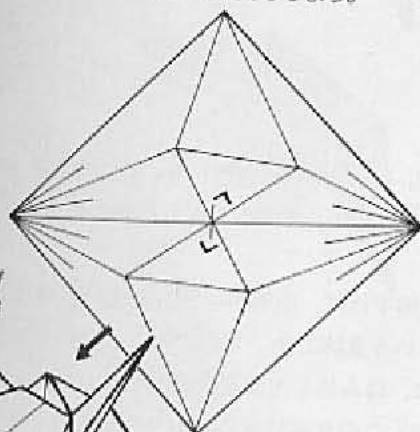

左右の羽がねじれた対称の形

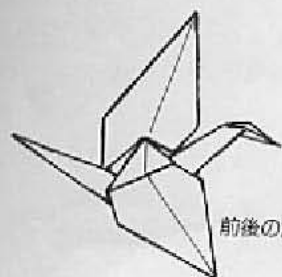
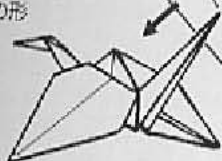

前後の対称性をくずした形



片面性ということ

前ページで楽しんでいただいた「新・おりづる」には、いくつかの興味深い点があります。そのひとつは、うまく折ると、そのまま“飛行”させられるという点です。前後の対称性をくずしたことで後退翼形となっていますから重心が羽の前端に移動しているのです。飛ぶ訳です。もっとも、ふつうの飛行機のようにそのことを工夫の中心にしたものではありませんから、飛ぶといってもすーっと滑空する程度ですが、それでも楽しいものです。ともあれその造形は、いかにも飛んでいる姿となっていて美しいですね。

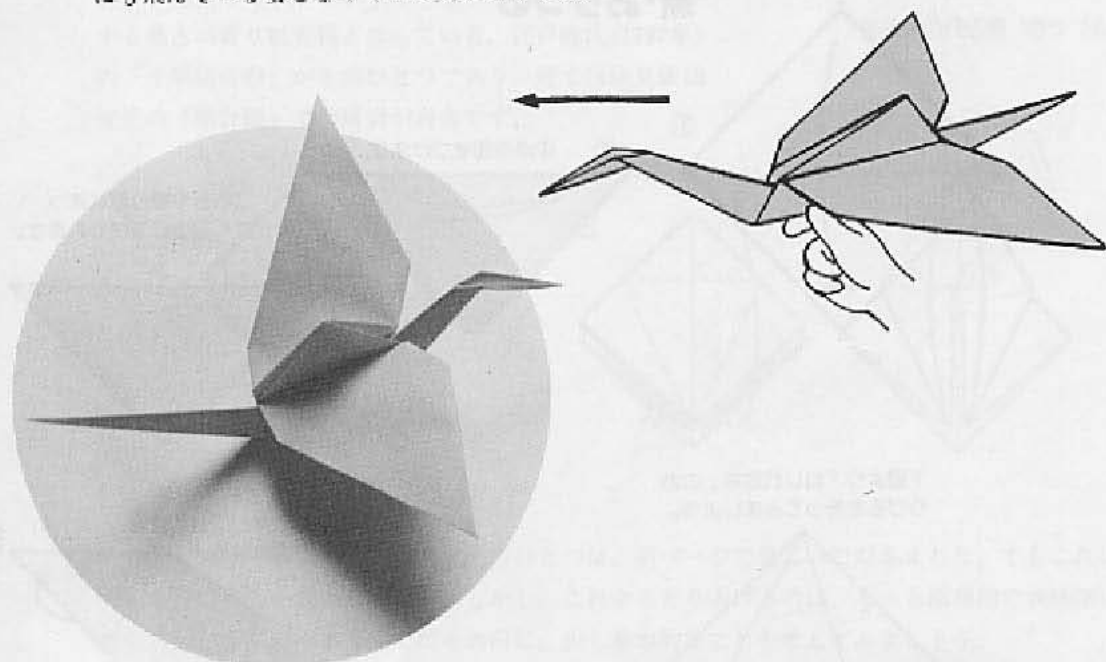

さて、もうひとつの興味深い点は、原作がもっていた（片面性）ということが、前ページの方法にしたがう限りはくずれない点です。というより、片面性を保ちながらの造形上のくずし、ということが工夫の主題であった訳です。

さて、この片面性ということをおくわしく説明すれば、用紙の一面（裏面）が他の一面（表面）で過不足なく、きっちりと折りかきされるという意味です。したがって、60ページで紹介する“黄金矩形折りでのおりづる”の場合の様に、はみ出したかどを中へ折り込む、というものは当然除外されます。するとここにもうひとつ、この片面性をもつおりづるの折りが見つけれました。つぎのページで紹介しましょう。

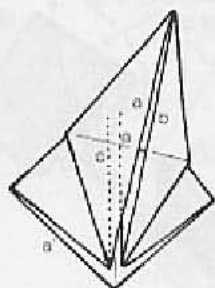

片面性を保った上でのおりづるの変形というテーマを求めするための原理は、左図 a b のふちが、内部のふち c d と一致することと共に、背後の a' b' のふちとも一致している、ということです。左図の例では、a と a' は一致していても、これが c とは一致しないので不可となったのです。

もうひとつの片面性おりづる

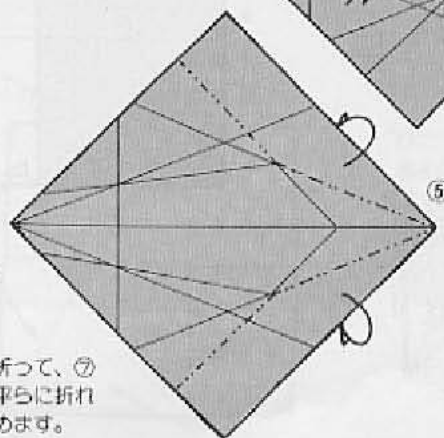
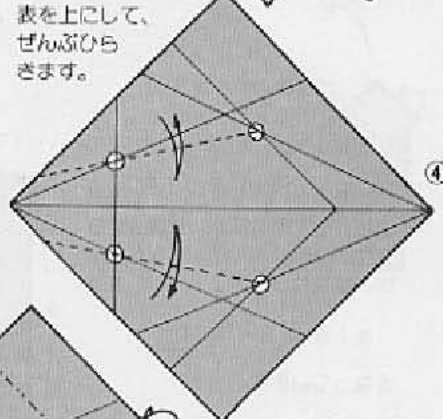
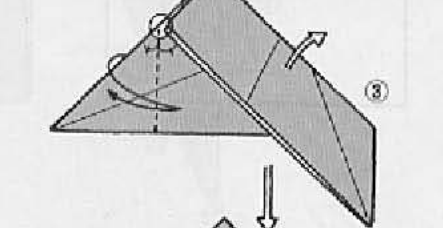
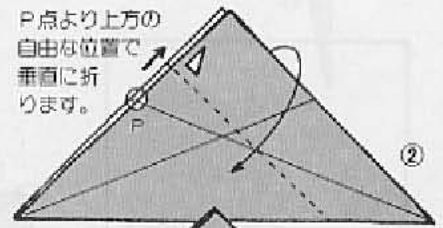
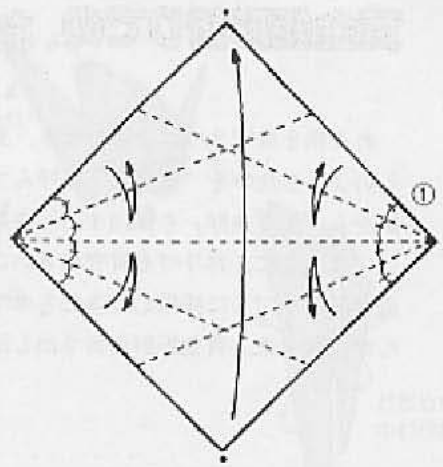
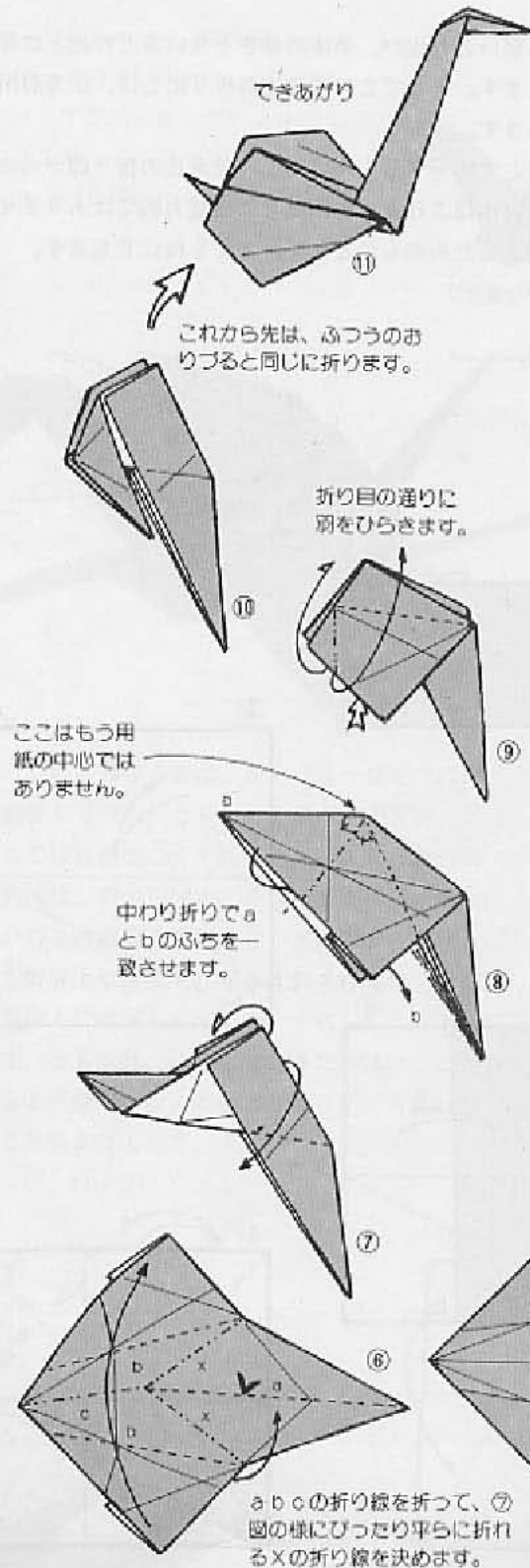

黄金矩形折りでの おりづる

ある線を長短2つに分けたとき、長い方と短い方の比が、全体の長さと同じ長さとの比とに等しいような比率を“黄金比”と呼んで尊重します。そしてこの黄金比の折り出しは、正方形用紙から「正五角形」を作図するときに役立ちます。

いまここに、おりづる研究のさいごの例として紹介するものは、この黄金比の折り線からの造形をおりづるに採用してみたもので、これ自体はこれまでの例ほどには魅力的ではありませんが、黄金比、黄金矩形の折り出し法をおぼえるためのものとして、とても役に立ちます。

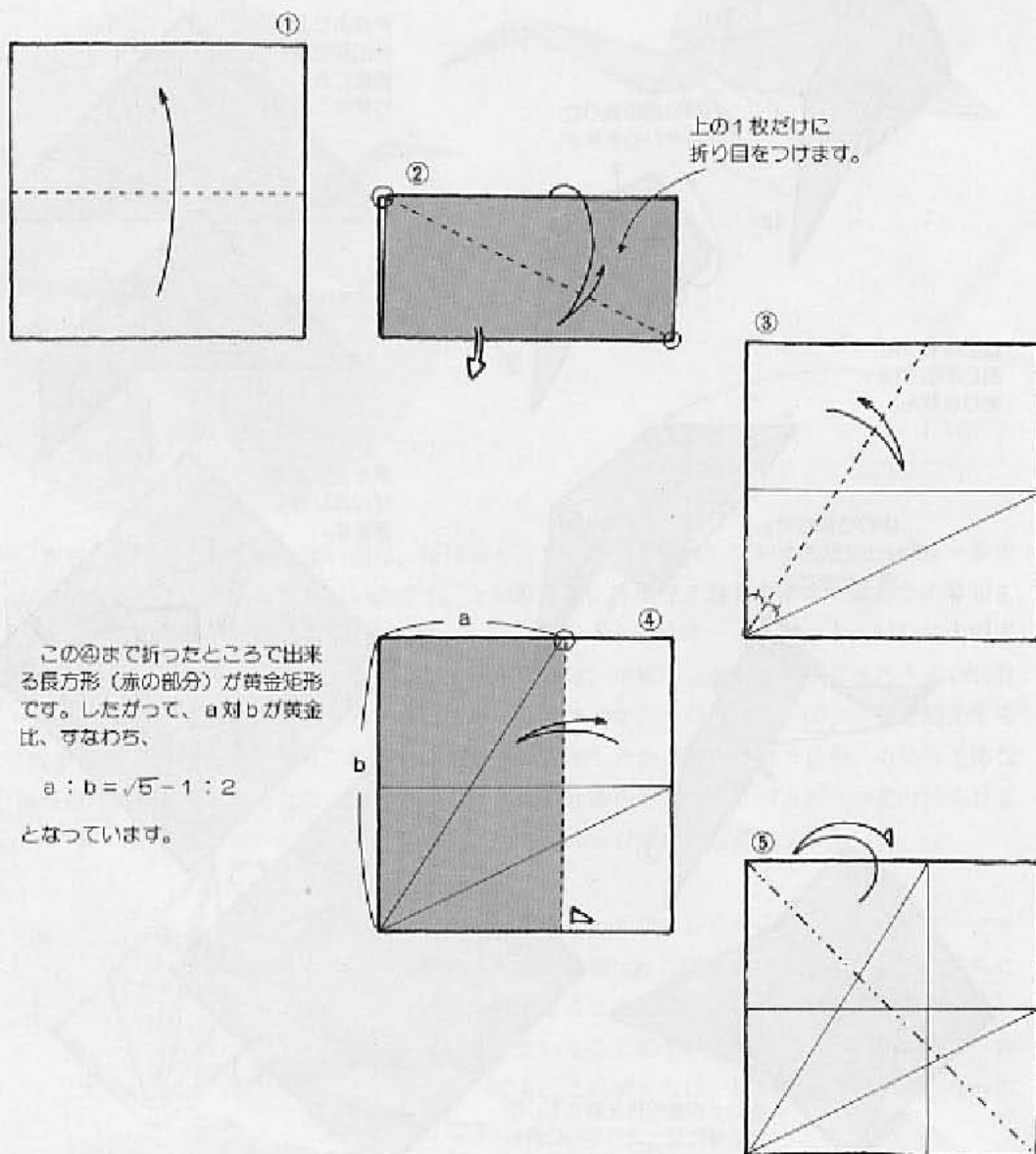

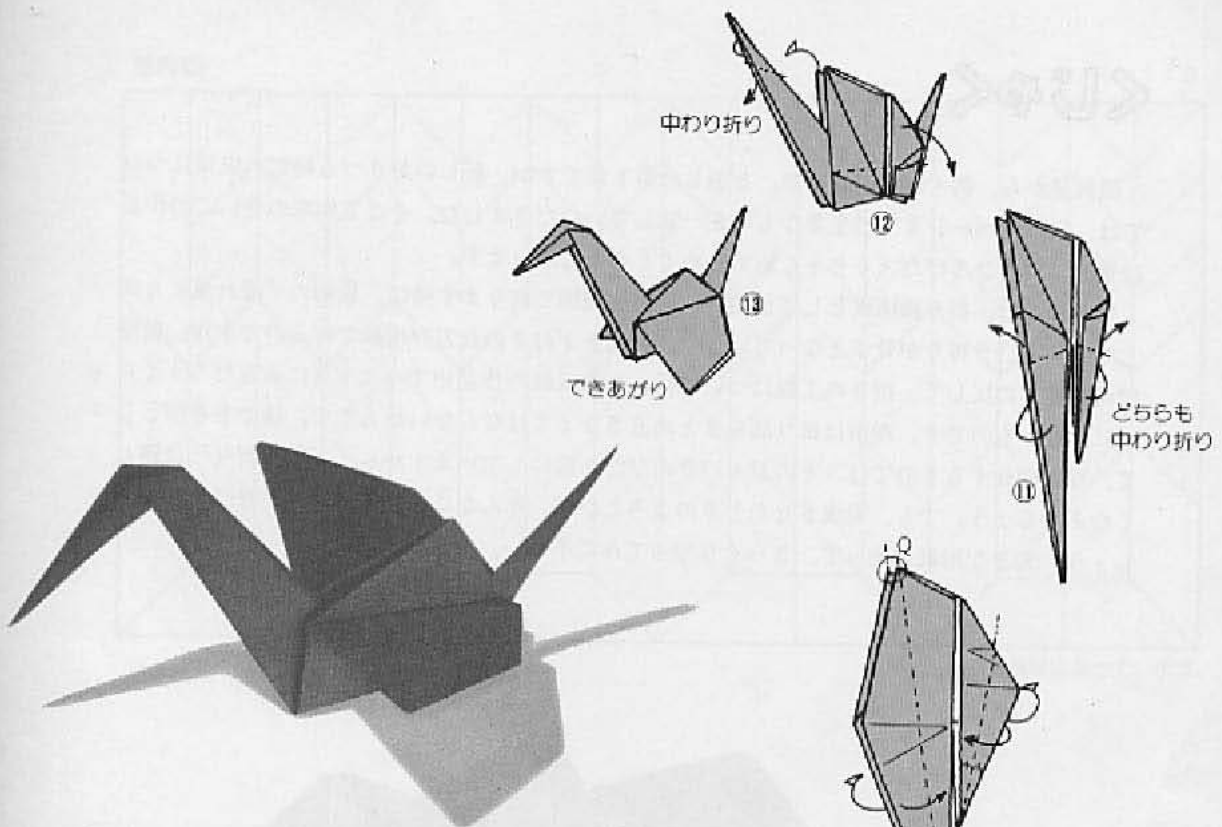

このおりづる形は、前の“もうひとつの片面性おりづる”とちょっと似た形ですが、ここでは片面性はくずれています。ただ思わぬ興味は、右の10図で、PQを結んだ折り線が、Pの2等分線と重なるという点です。もっとも計算上は、ごくわずかずれているのですが、実際上では何ともうまく、一致してくるのです。ともあれ、こうしてできた形は、どこことなく「ひなづる」といった感じで、可愛いと思いませんか？

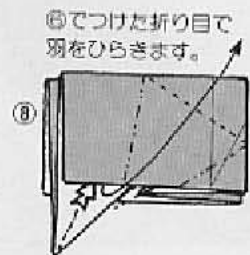
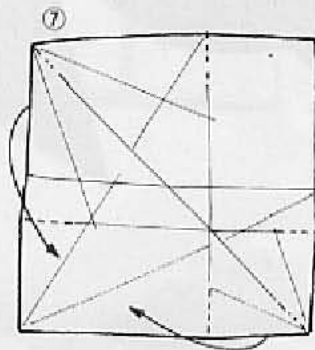
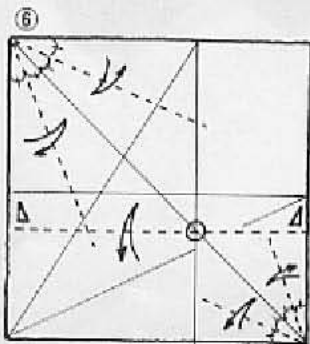

⑥でつけた折り目で羽をひらきます。

くじやく

流れ星から、新・おりづるまで、と題した第1章ですが、新しいおりづる研究の成果については、既に前ページまでで主要なものを一覧していただきました。そこで本章のさいごの作品は華麗に羽をひろげた《くじやく》でしめくろうと思います。

この作品は、折り線構成としては右ページの展開図で判ります様に、最初の「流れ星」と同じく、ジャバラ折りが骨子となっています。それを1対2の長方形用紙で折るのですが、展開図の明解さに反して、折りの工程については、本書収録の作品中でベスト3に入るだろうくらいに難しいものです。理由は折り筋をまとめ直さなくてはならないからです。後で参考例として、写真紹介するものでは、そのジャバラのひだを倍にしていますから、一層“折り”は難しくなるでしょう。でも、完成させたときのよろこびは、そんなことをすぐ忘れさせてくれるでしょう。大きな用紙を使って、じっくりやってみてください。

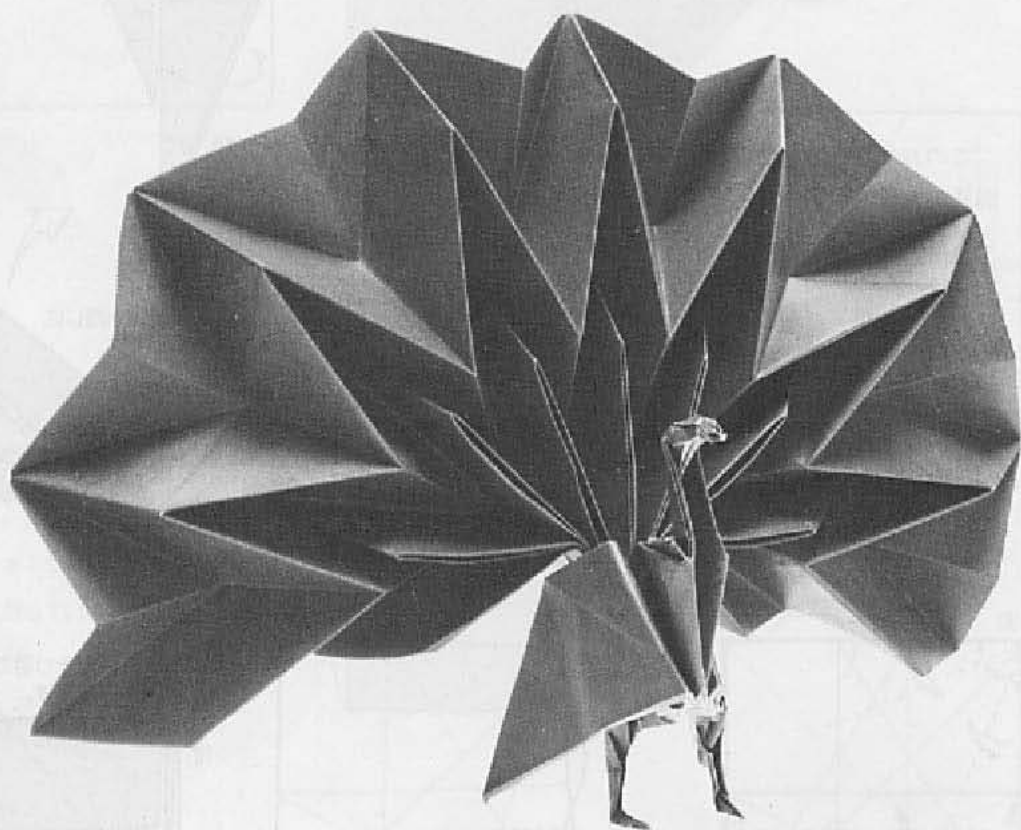

展開図

b

a : b = 1 : 2

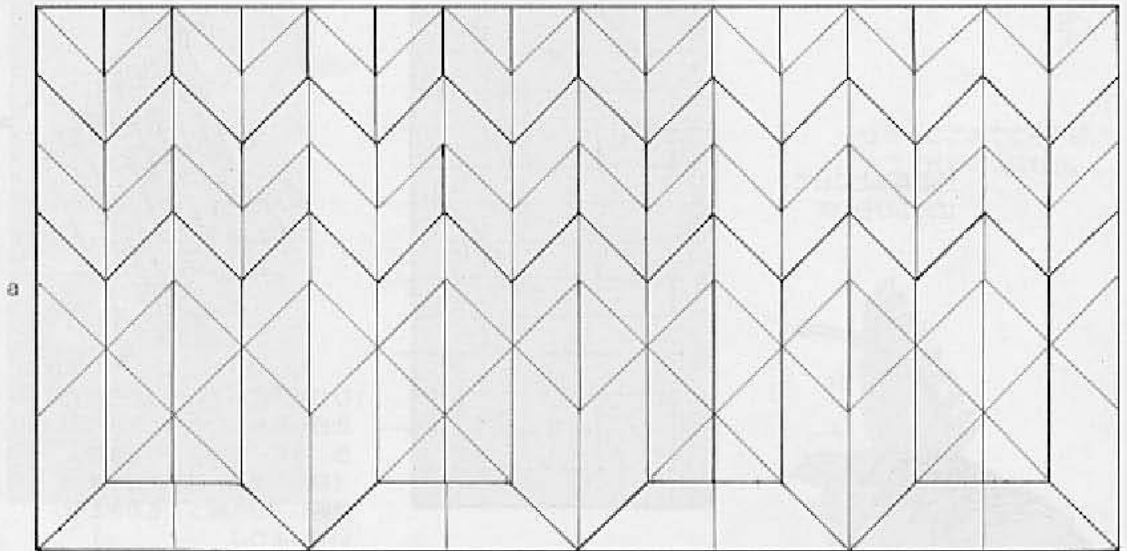

A系列の折り線構成になっています。

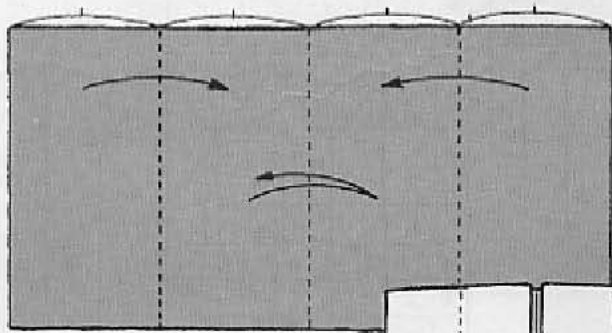

①

色の面を上にして
折ります。

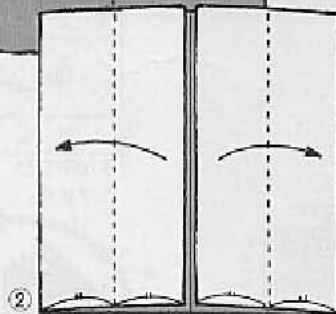

②

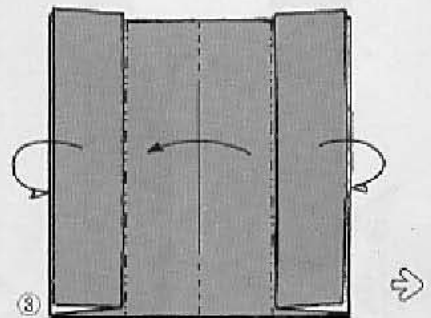

③



④

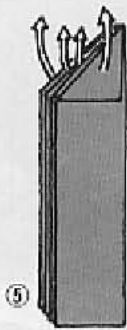

⑤

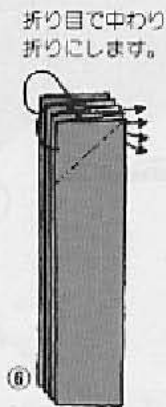

⑥

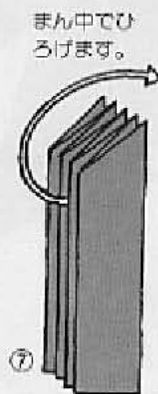

⑦

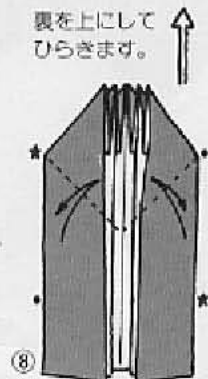

⑧

色の面を上にして、
ぜんぶひらいて

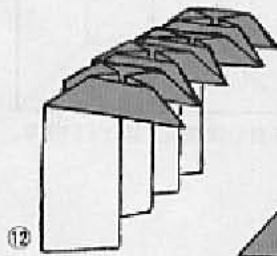

⑫

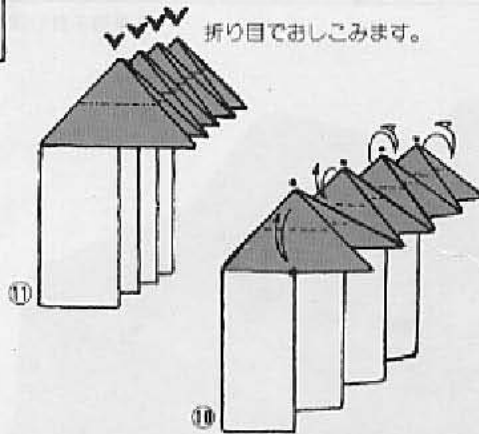

⑪

⑩

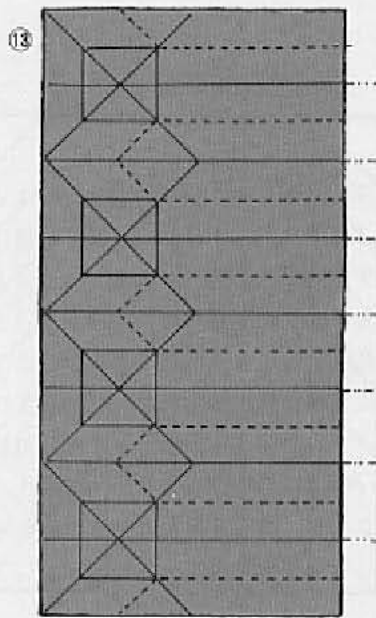

⑬

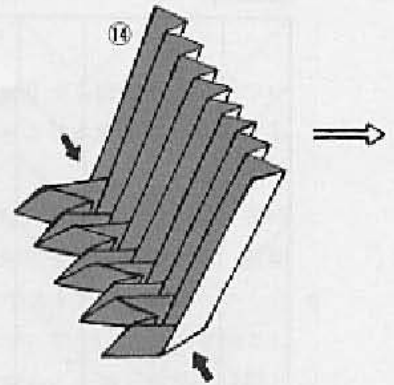

ひだを倍にして、再び折りまとめ
折り目をしっかりと押してから、
まだ、ぜんぶひらきます。
(自信のある人は⑩のまとめは
省略して⑭へ移ってもかまわない
でしょう)

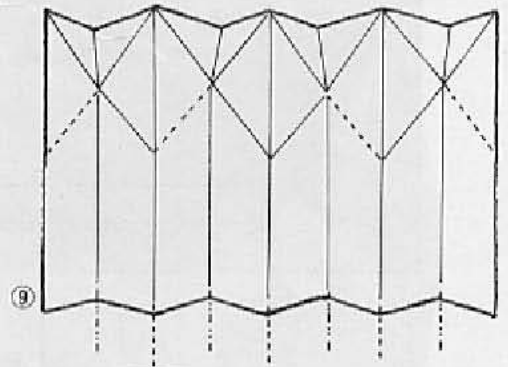

⑨

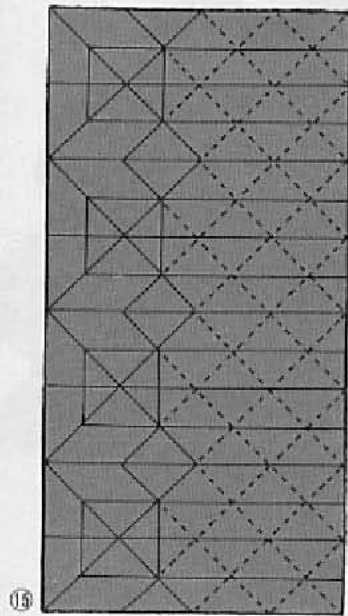

15



それぞれ ななめの折り目をつけ、

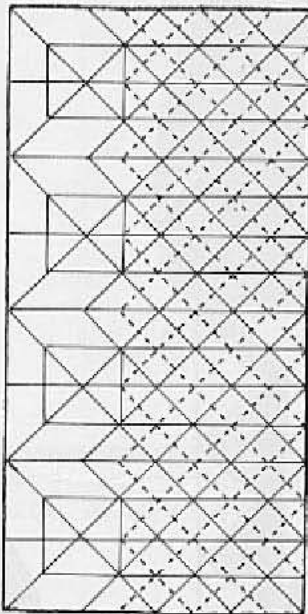

16



太線の折り目を、折り目の通りに
まとめて、17の形にします。

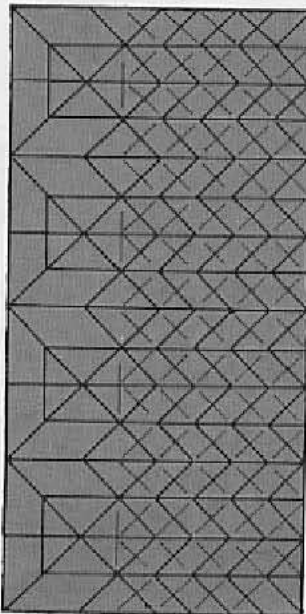

17



さあ / ここまでできれば、
もうできたようなもの。
では次ページへ /

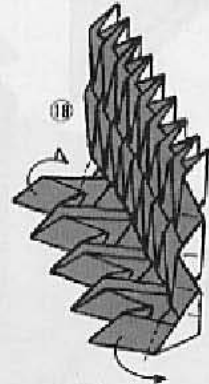

前後のかどひとつずつを
平らに折りかえします。

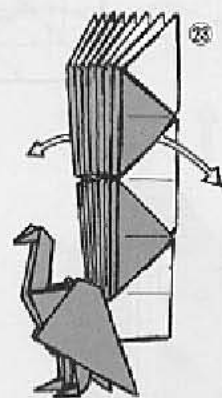
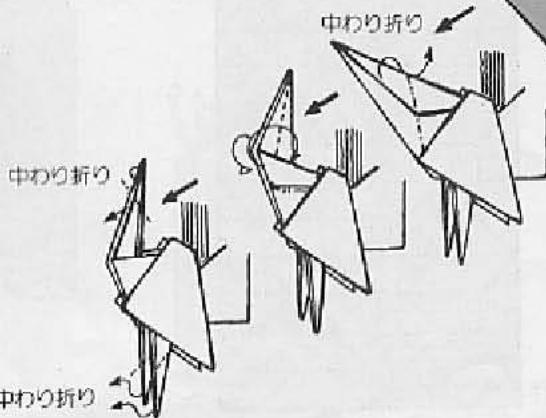
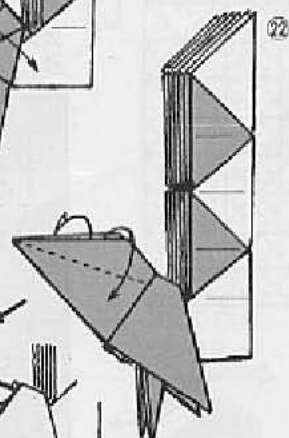
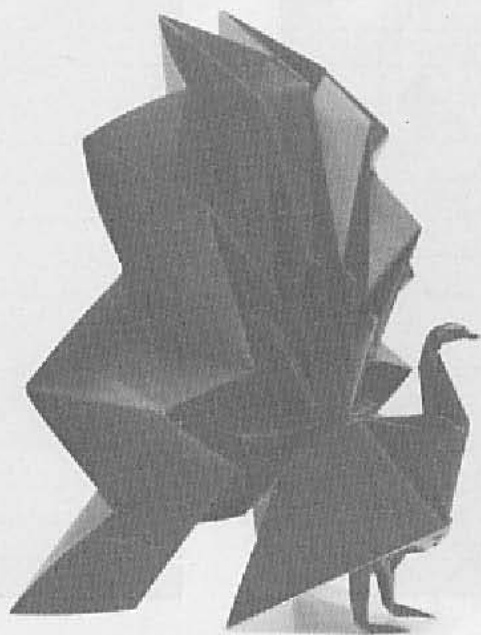
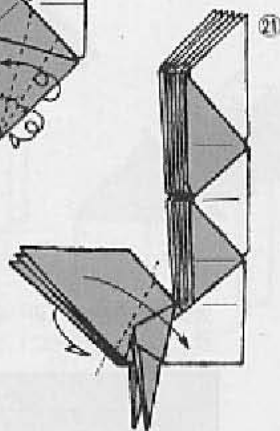
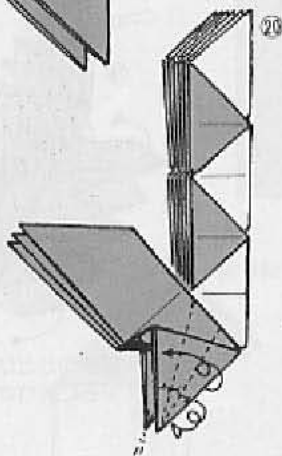
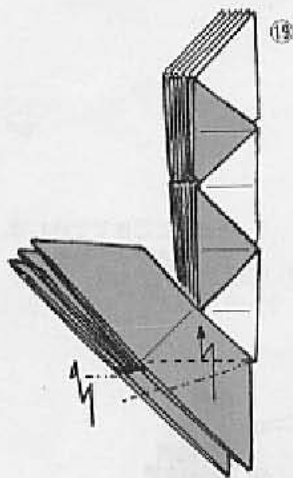

羽をいっぱいひろげて、できあがり
足と羽の先とで立たせて下さい。

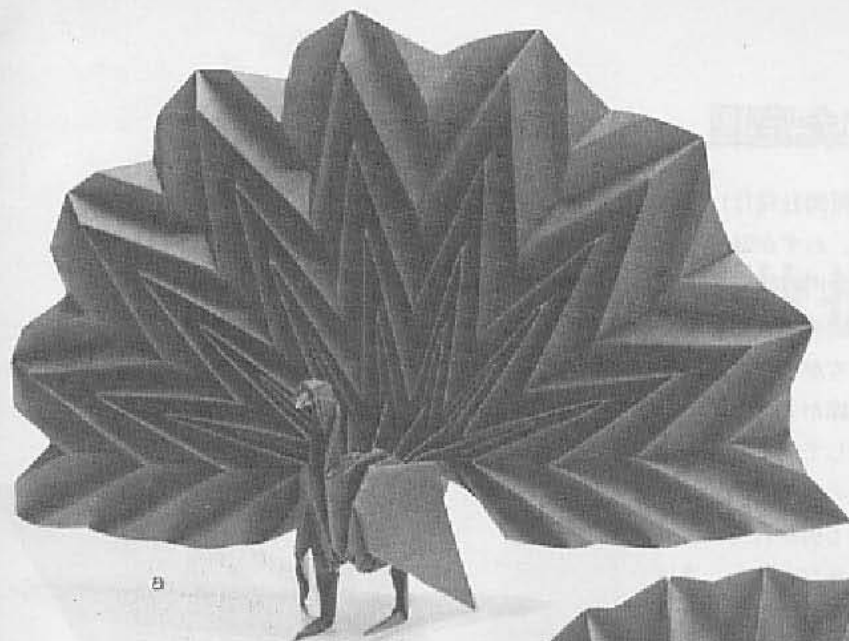

a

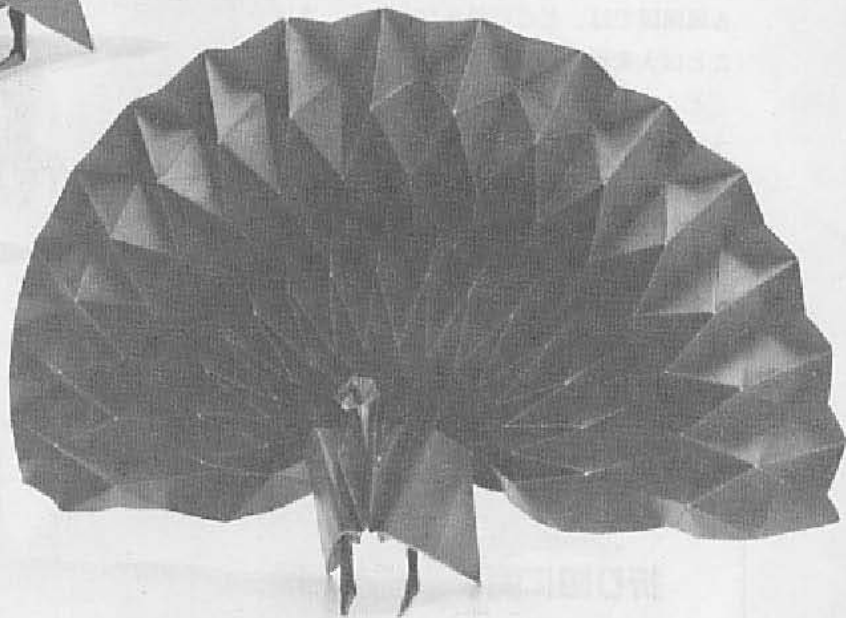

b

上の写真のものは図解例のひだを倍にしたものです。aの様に横のジグザグを倍にしてもbの様に縦のひだを倍にしても、美しい形となるでしょう。

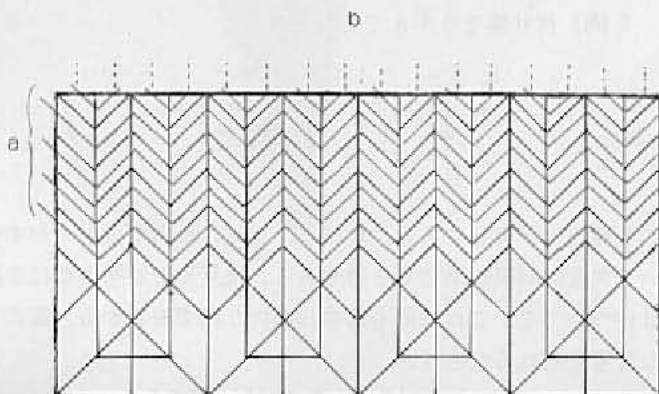

ミスから生まれた定理

「サイエンス」(日本経済新聞社発行)という雑誌の1980年10月号に「折り紙の科学」という小冊子の付録が付きまして、わずか24ページのかわいいものでしたが、伏見康治先生の監修によるものですから大変高級な内容のものでした。そして本書の終わりに収録した「悪魔」も、完成写真と展開図によって紹介されました。前川作品が公表された最初です。ところが、この展開図にミスがありました。いくつかの折り線が欠落していたのです。私もこの小冊子の作業に参加していましたので、不手際を恥ずかしく思ったものの後の祭りです。しかし反面、言い訳となりますが、何十本も引かれた山、谷の折り線のある展開図では、どこに誤りがあるか、すばやく発見することは大変難しい問題です。

ところが後日、前川さんが「折り線のミスを発見するうまい方法がみつかりました」と言って教えてくれたのが次の定理です。本書の展開図は相当慎重に引いたものですが、スネに傷もつ編者のこと、絶対の保証は出来ません。この見事な定理を用いて、ぜひミスを検索してみてください。ただし、49ページと52ページの例の様に、立体形への展開図は除外されます。

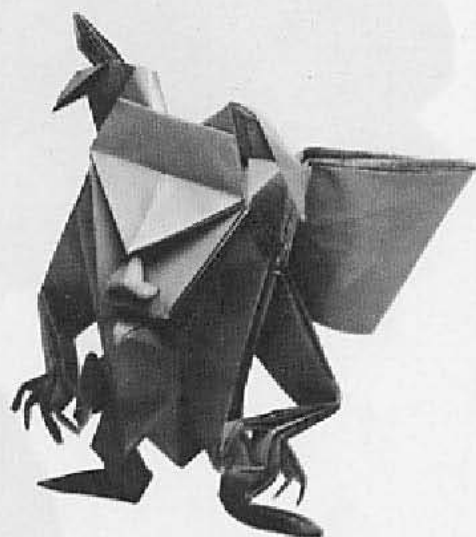

折り線に関する基本定理

一面に折りたためる折り線ならば、紙の「内部」の一点に集まる山線、谷線の差は2である。

(系) 紙の内部には「奇点」はない。(上の条件内で)

(例) 折り線を6本までとしてみると

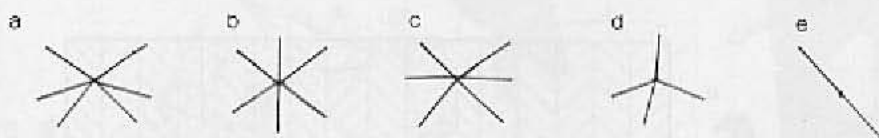

上図の5種だけが可能である。ただし、これに該当するものがすべて可能な訳ではない。角度に制限が出てくるのである。伏見先生が明らかにされた^{*}基本定理は、上例dについてで、これは最も基本的な折り線であるから、他のものもこれより敷衍して考えられるだろう。

*伏見先生の定理等は「折り紙の幾何学」(伏見康治・溝枝著、日本評論社刊)参照。

第 2 章

不切正方形一枚折りの極限

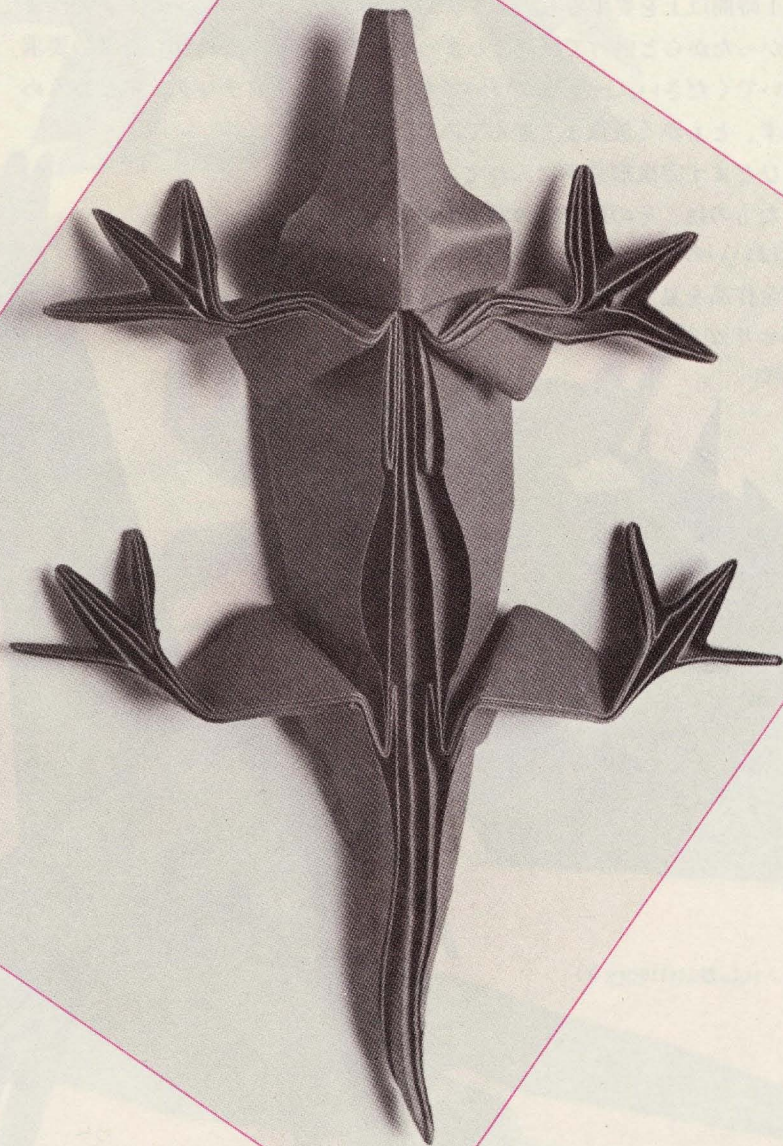

器用度へのチャレンジ

前章において、新しい折り紙の工夫の筋道など、手の内を残らず紹介しました。そこでこの第2章では、言葉による理屈の説明は最少限に止め、もっぱら折ることを楽しんでいただきます。しかし、これから出てくる作品は、すらすらとやさしく折れる様なものはほとんどありません。それらの大半のものは、高度な器用さを要求するものです。とくに後半の作品は、既に何度か折ってみて、指に慣れ親しみ、かなりの自信を持った私にとっても、仕上げまでたっぷり1時間以上を要するものです。したがって、1度のチャレンジでうまくいかなかったからといって投げげてしまったり、「折り見本を送れ」などの要求は出さないでください。一度つまづいても、すぐそれをクチャクチャとまるめてしまわず、とにかく最後まで進んでみて、ヨレヨレのものでもひとまず完成形を手に入れてみましょう。すっきりとしたものは、その後で紙の質や大きさを考えて改めて作ればいいのです。

本書の全作品を見事に折り上げられた人は間違いなく最上級のオリガミアンと呼ばれることでしょう。

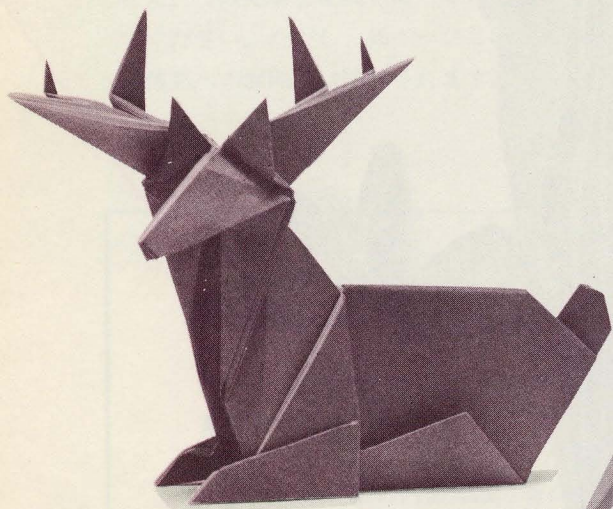

しか (110ページ)

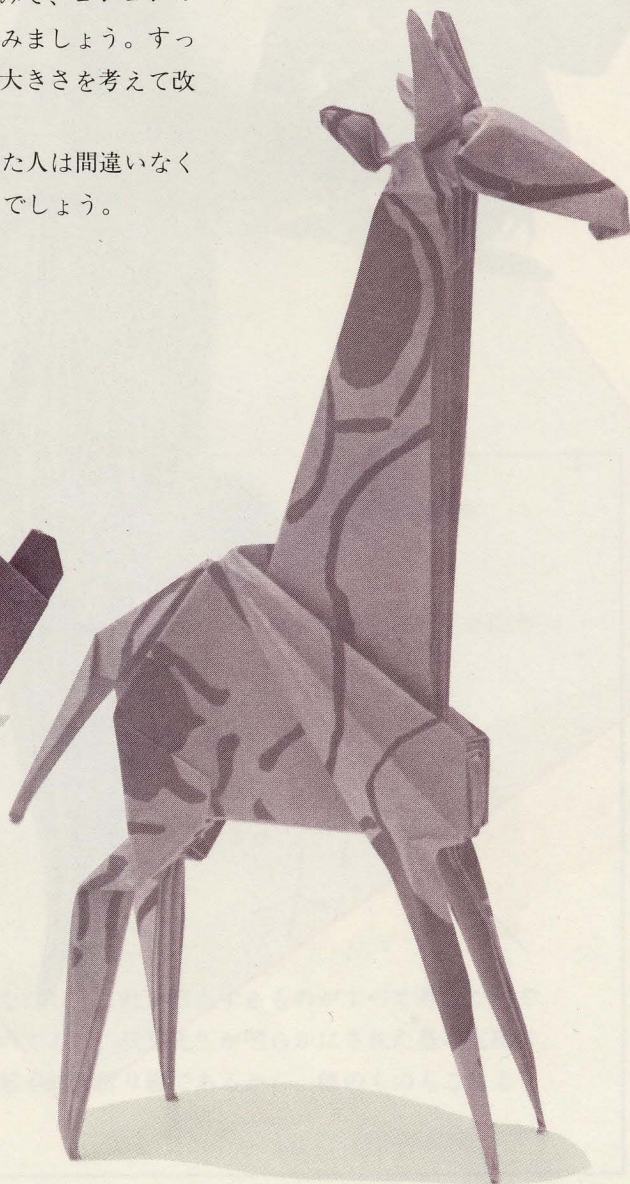

きりん (116ページ)

インペーター (72ページ)

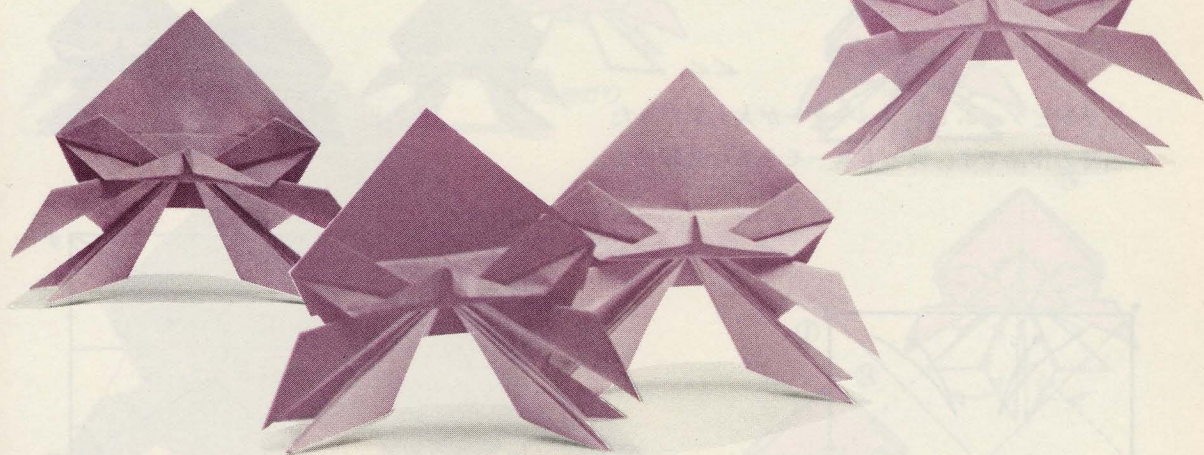

かに (76ページ)

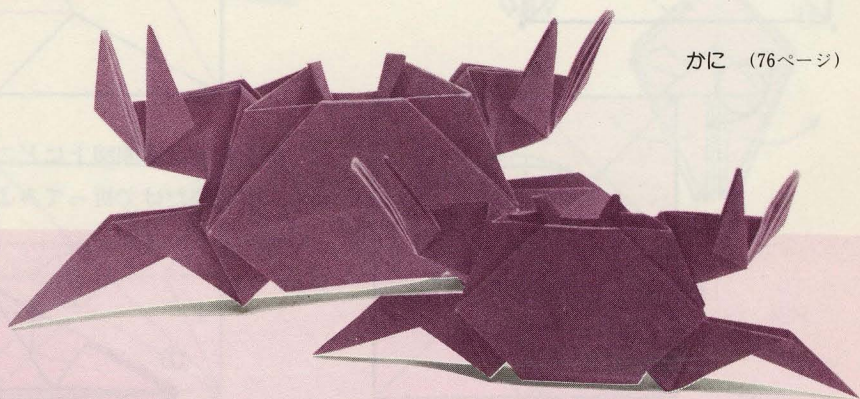

わに (74ページ)

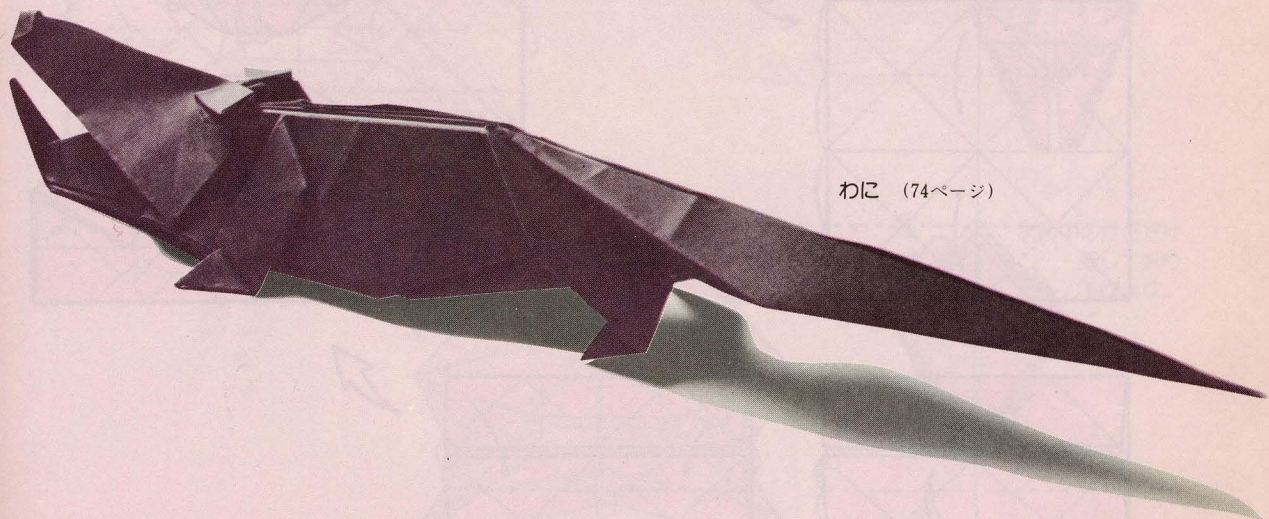

インベーダー

テレビゲームでインベーダーが大人気だった当時の作品です。何ともユーモラスな造形です。

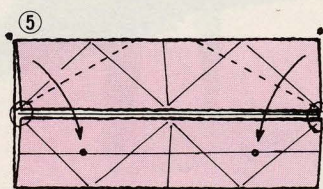
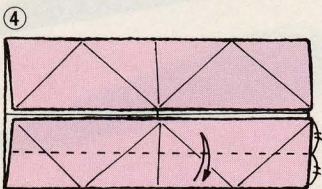
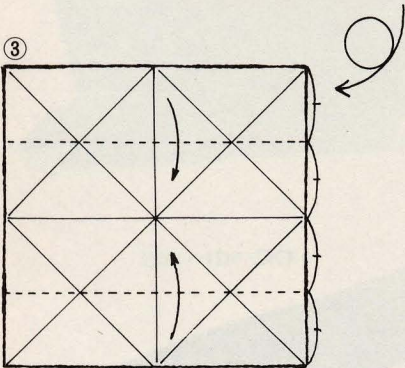
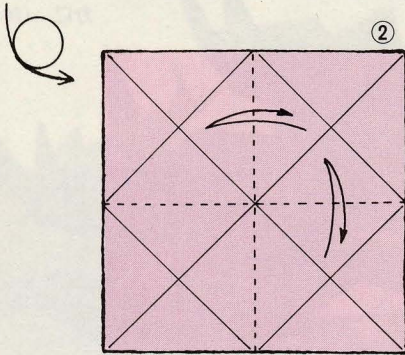
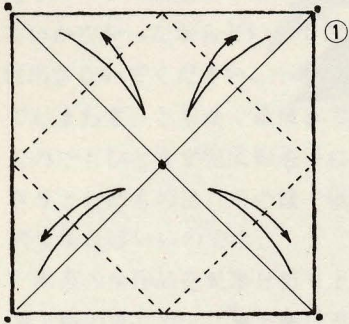
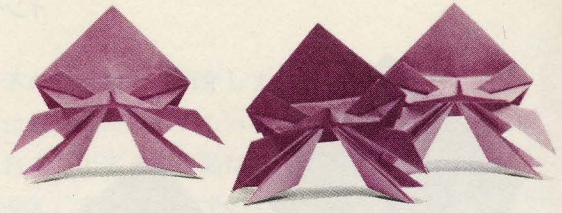

展開図

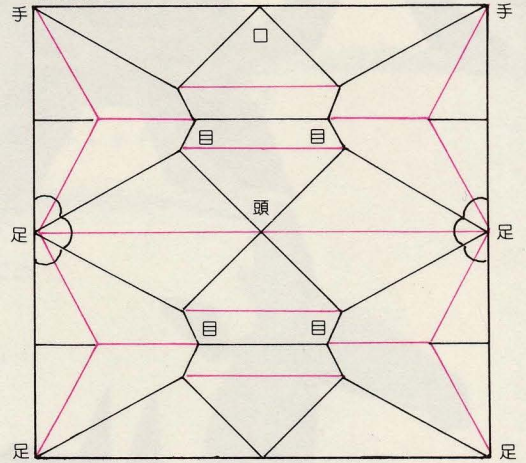

第2章では展開図上にどこが何になるかを示し、展開図だけで折ってみようという人のためのヒントとします。

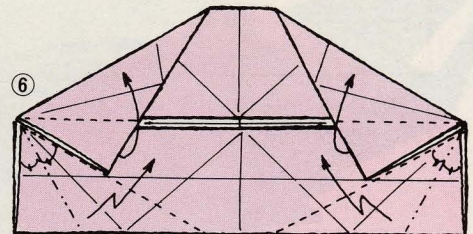
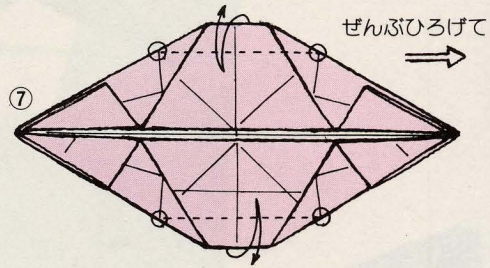

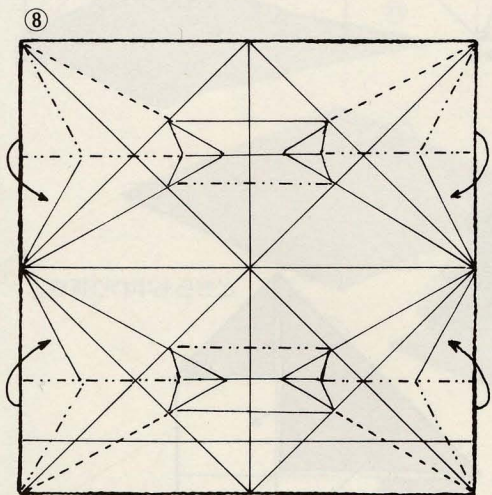
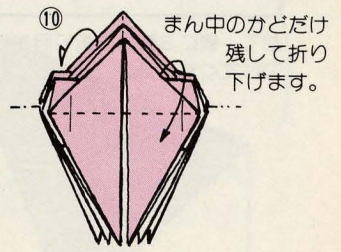
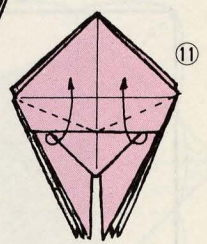
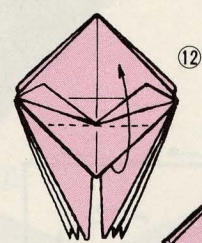
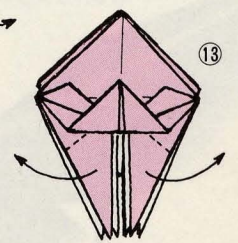
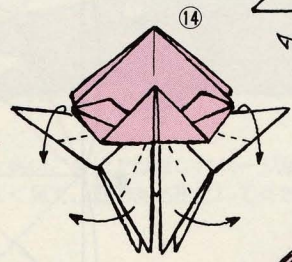
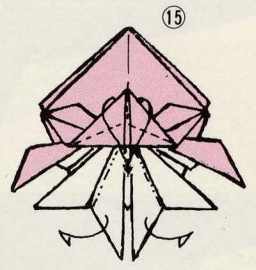
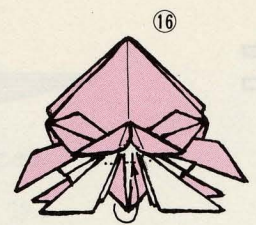
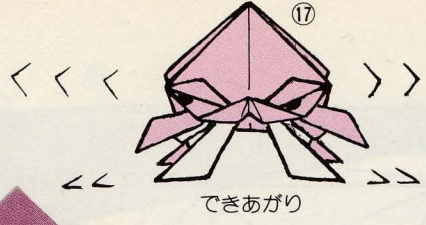
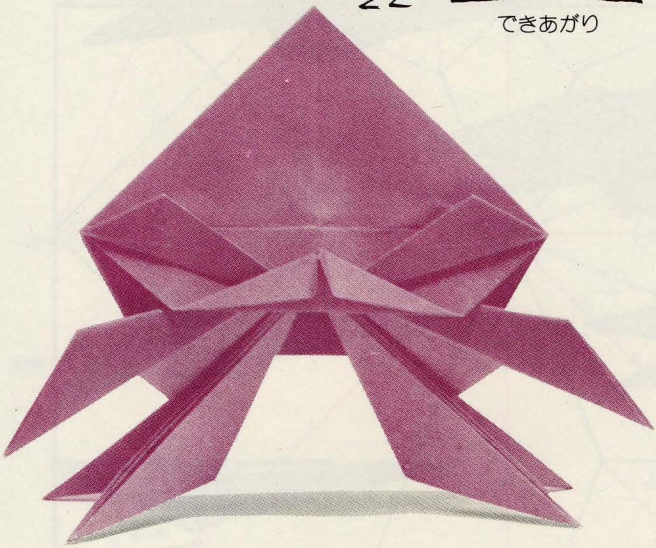

折り線の一部の山と谷を
逆にしてからまとめます。

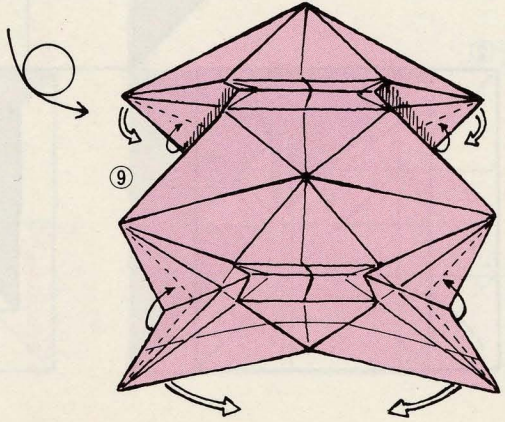

わに

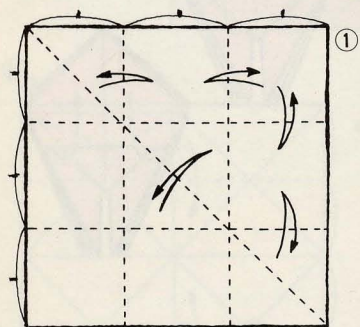
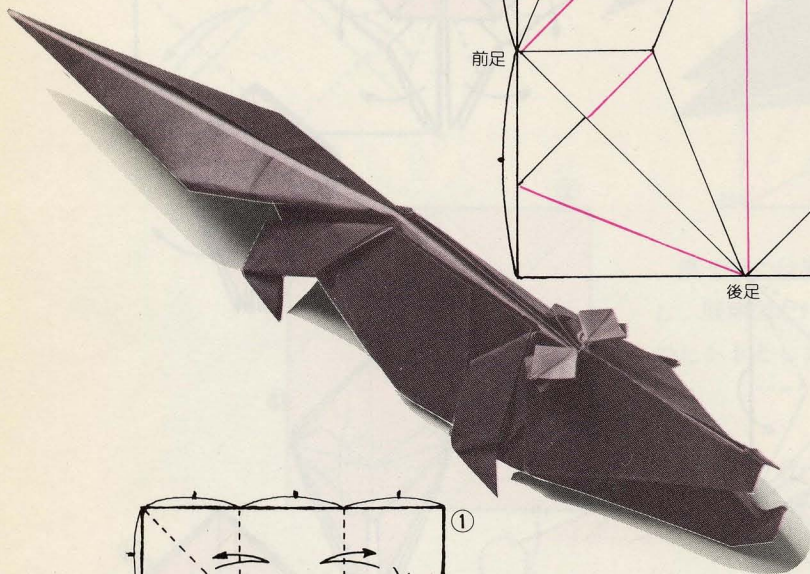
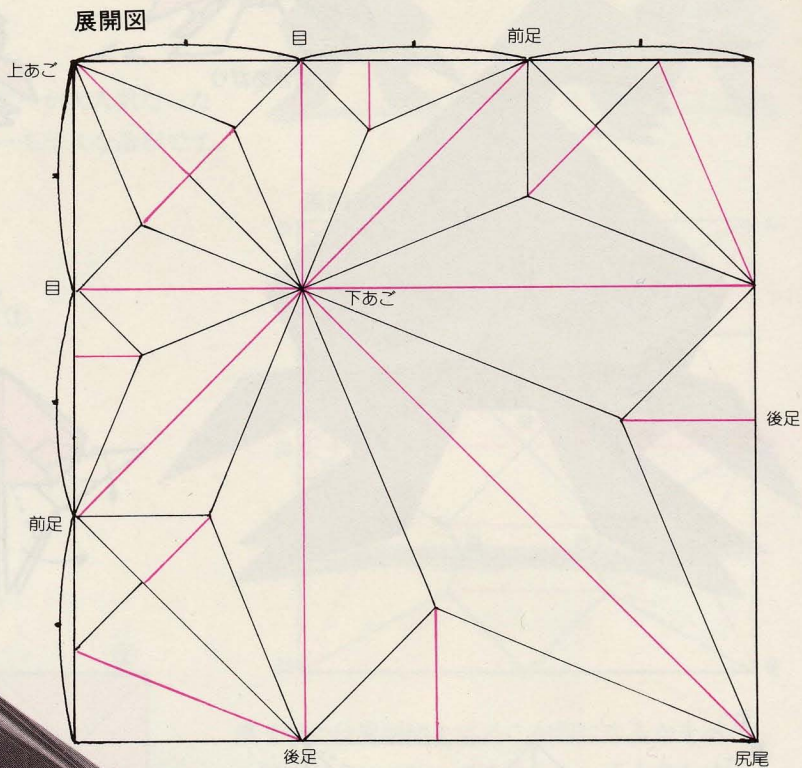

たて、横に3等分の折り目をつけてください。

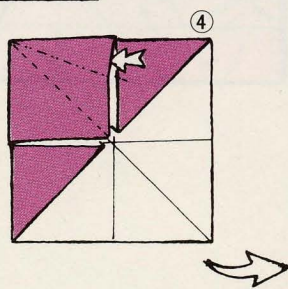
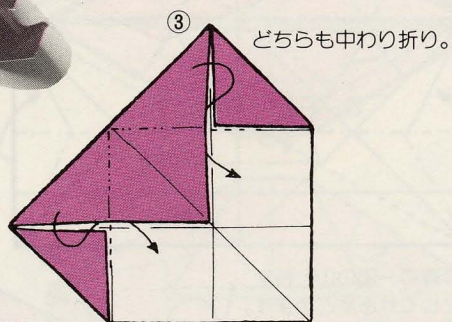
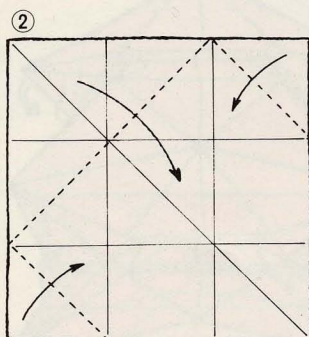

14

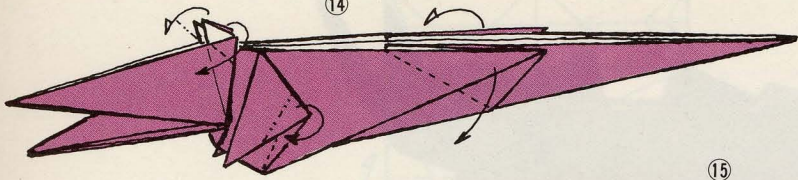

15

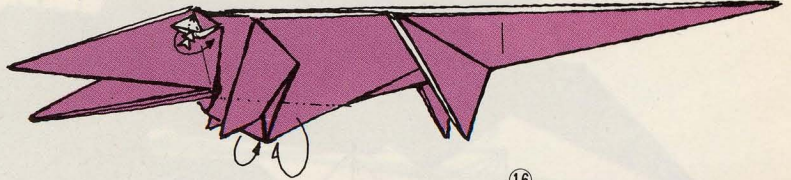

中わり折り



13

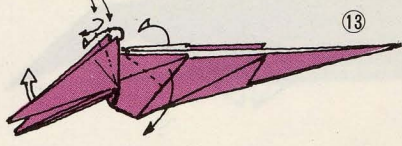

16

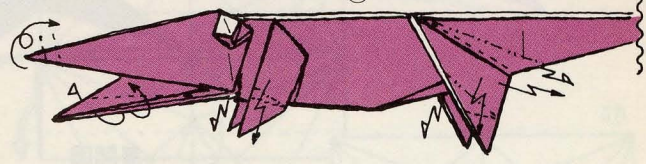

12

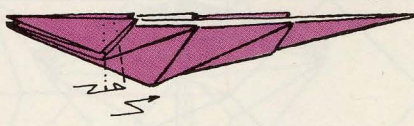

さいごの仕上げは、71ページ及び左の写真をよく見て、迫力ある形にしてください。

11

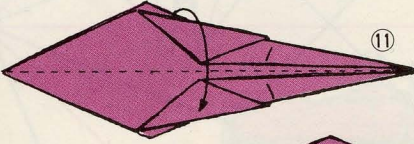

10

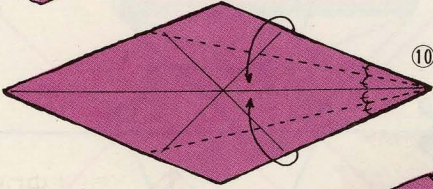

9

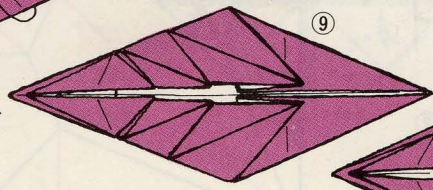

8

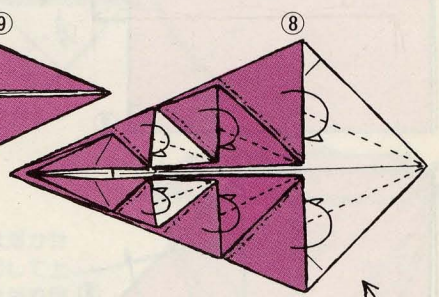

5

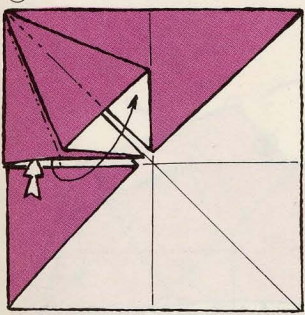

6

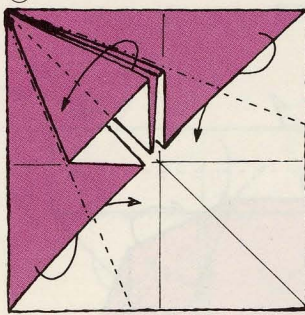

7

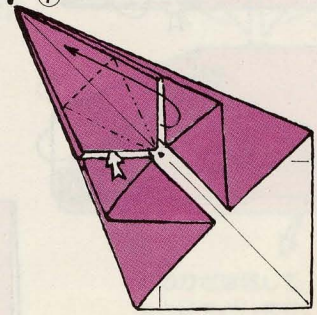

かに

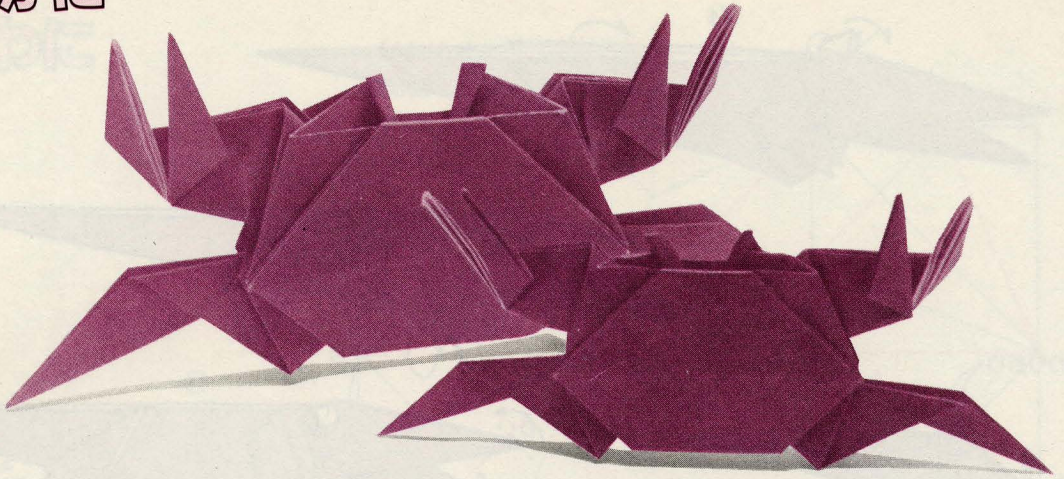

展開図

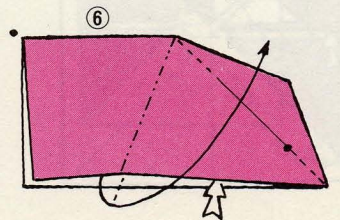
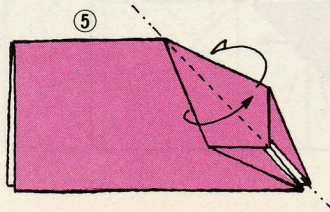
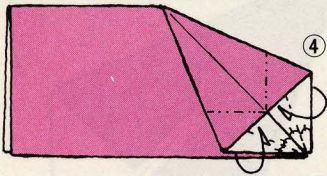
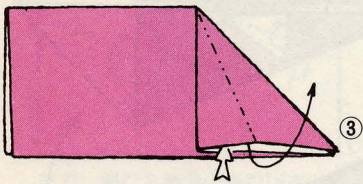
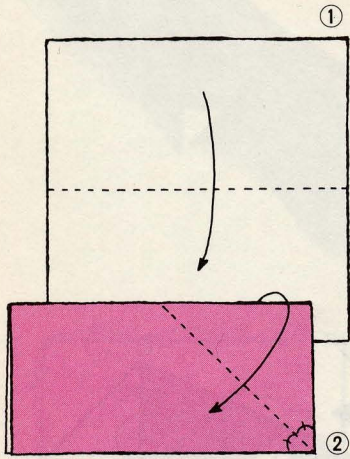
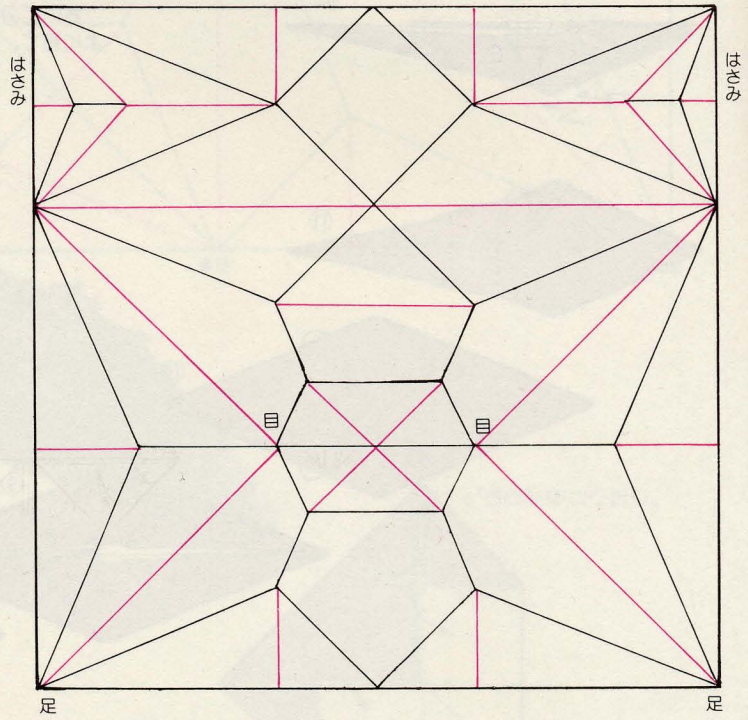

15

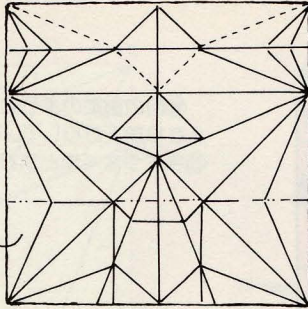

ぜんぶ ひろげます。

14

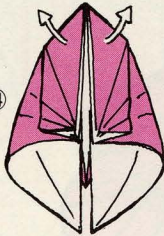

16

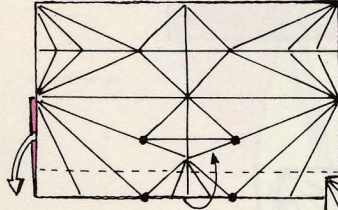

17

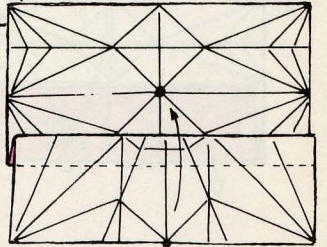

13

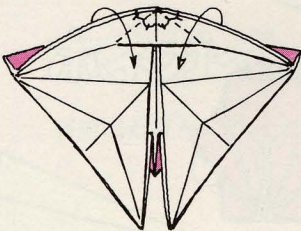

12

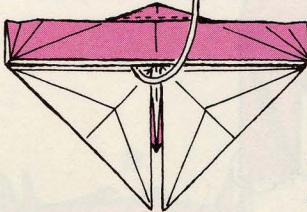

11

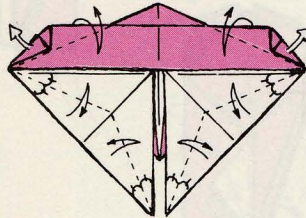

10

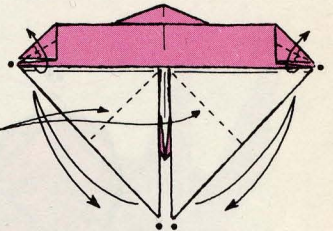

ここは浮かせる様にして上にだけ折り目をつけます。

7

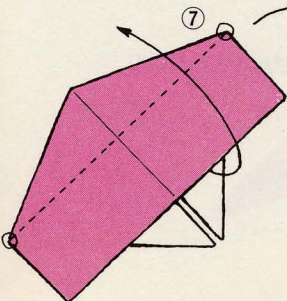

8

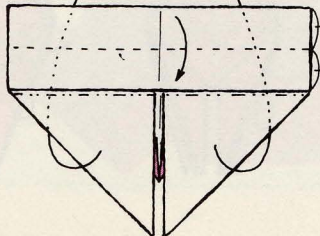

9

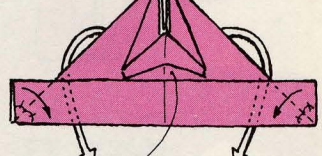

このかどは残してもとにもどします。

19

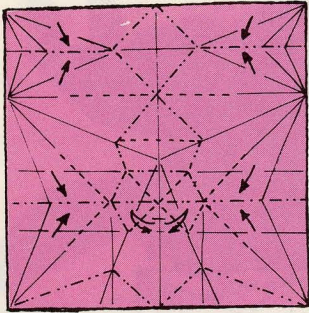

⑱図の指定のように、山と谷の折り目を一部つけ変えたり加えたりして、⑳㉑へとまとめます。ここが難関で、㉑までうまくまとめれば、あとはもう楽です。

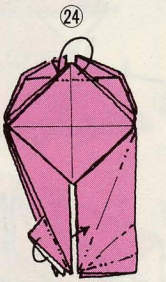
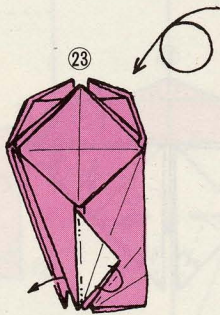
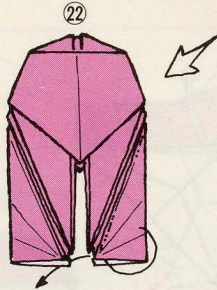
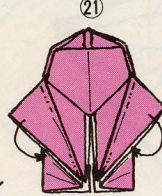
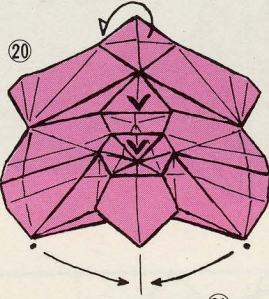
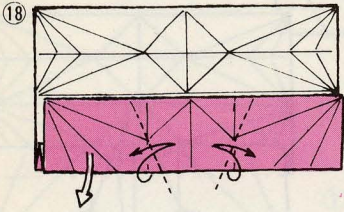
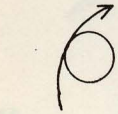

こちらも左側と同じに折ります。

目の間へ折り上げます。

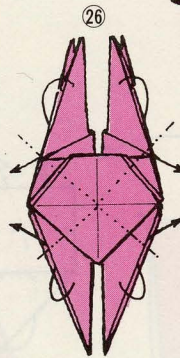
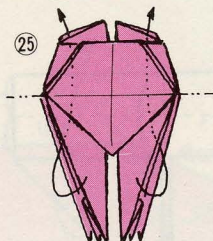

上のかどだけ折ります。

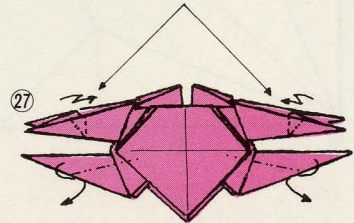

中わり折り

ぜんぶ中わり折り

展開図

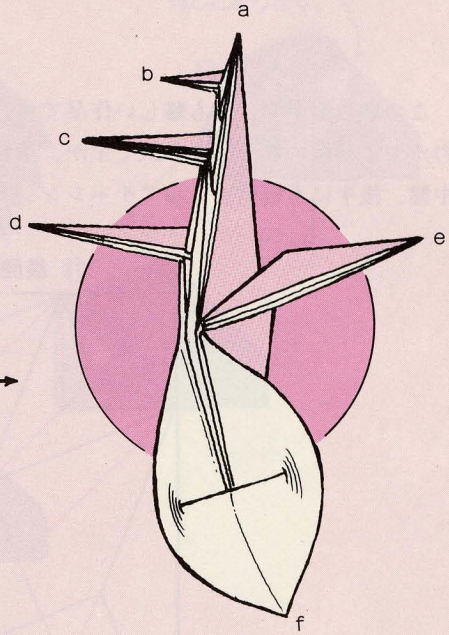
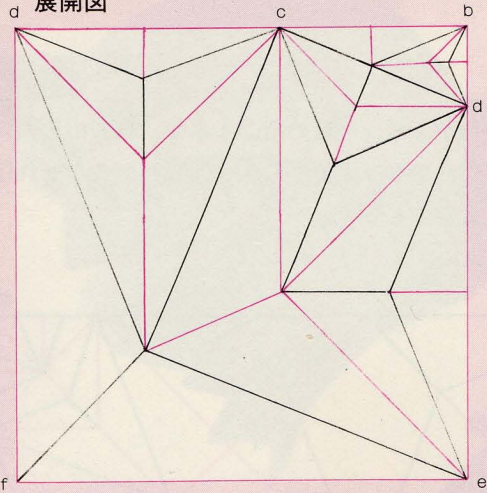

ホネガイ (枯木にもなる)

展開図だけから折ってみましょう。

29

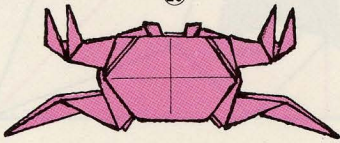

できあがり

28

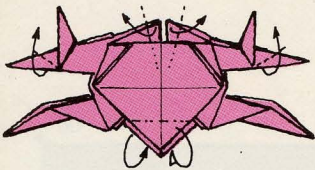

上に展開図で示した作品は、最近作のひとつ。工程を図解するためには間に合いませんでしたので、楽しい問題として紹介してみました。対称性をくずしたところがなかなか面白いでしょう。

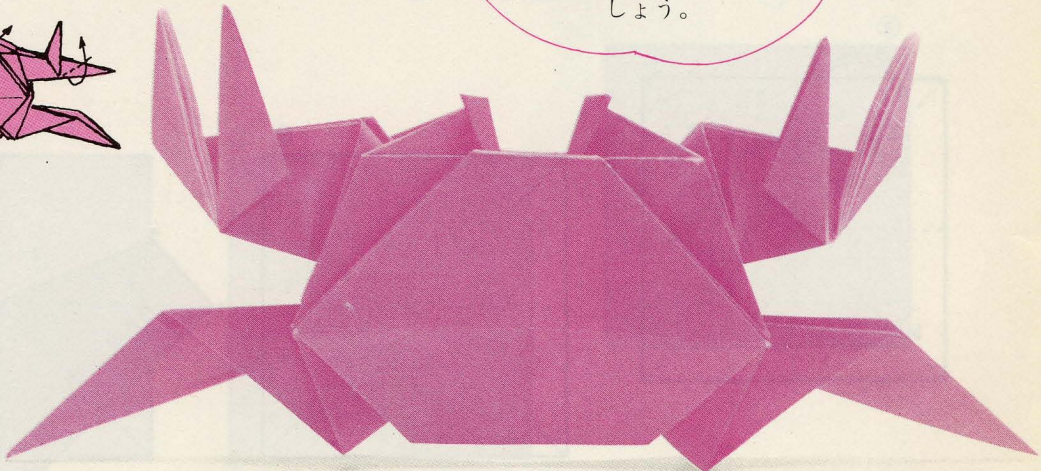

かえる

この章の前半で、最も難しい作品です。前足の指が3本、後足の指が4本で、筑波山の四六のガマより指の数が少ない訳ですが、造形的にはこれでもう十分でしょう。これがこなせれば、中盤、後半にも自信をもってチャレンジしてもらえらるでしょう。

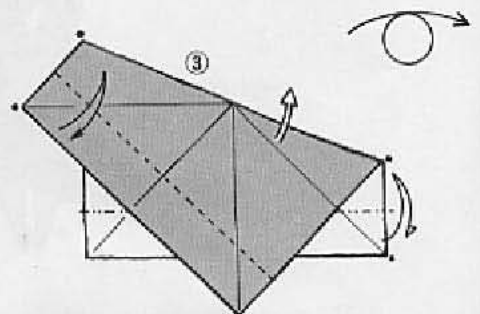
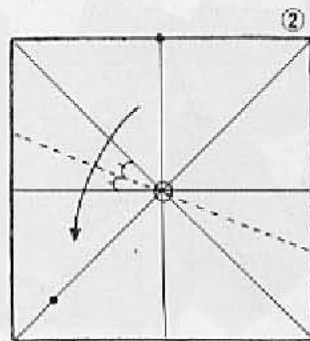
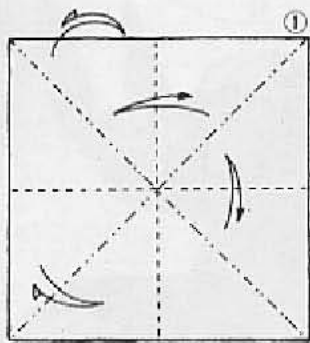
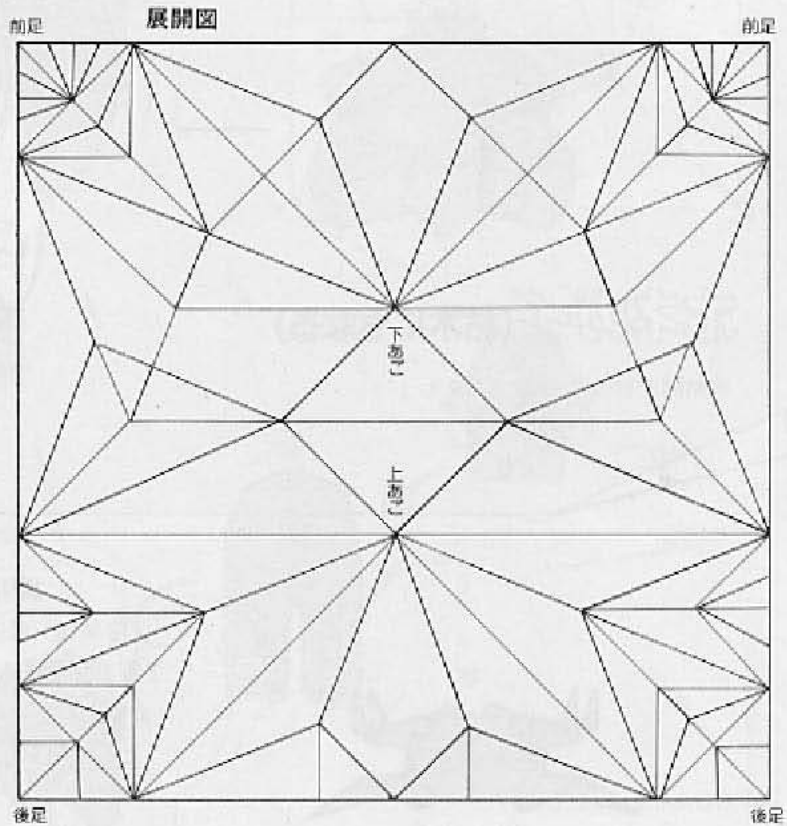

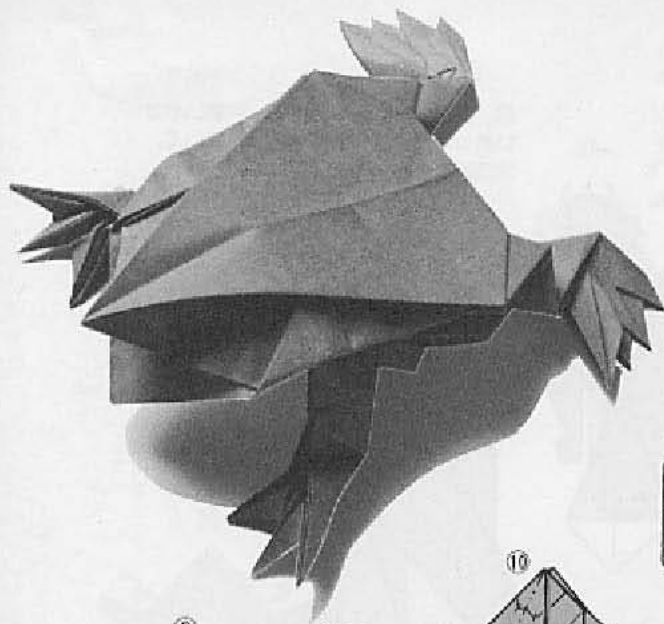

後側もまったく
同じに折ります。

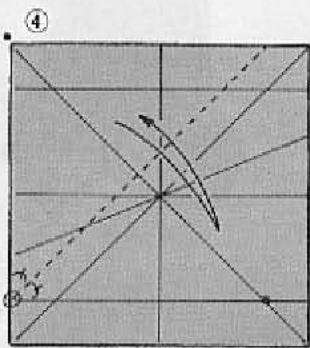
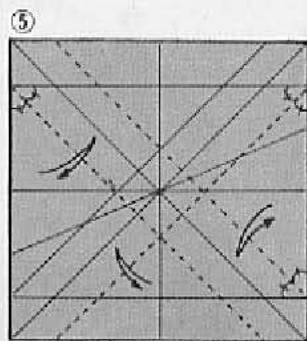
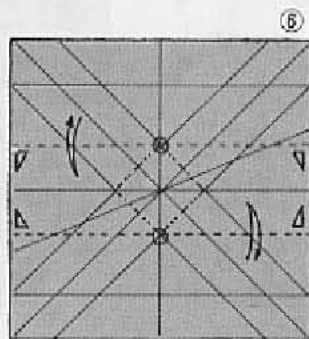
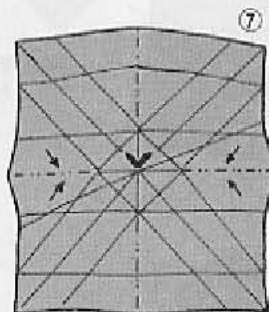
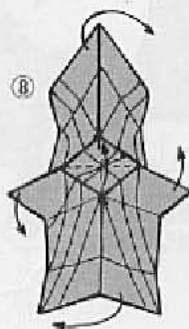
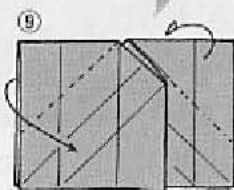
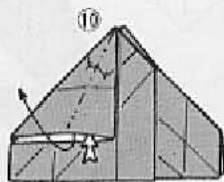
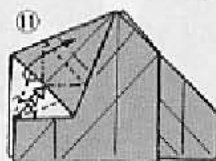
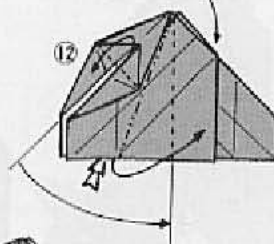

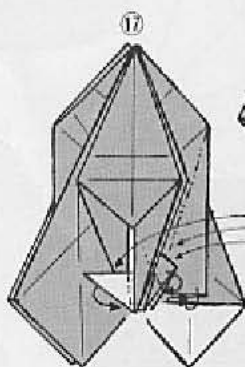
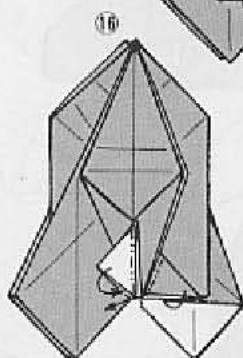
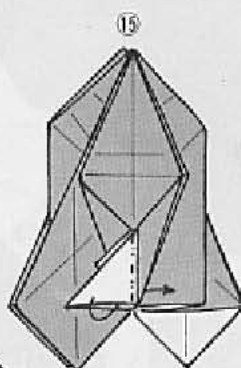
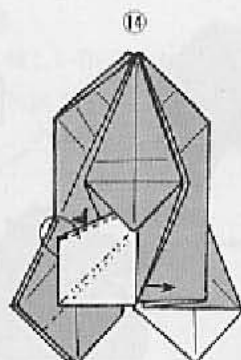
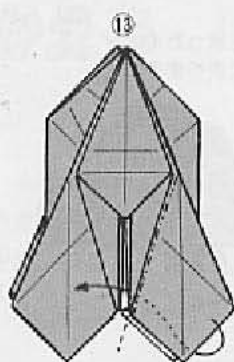

中わり折りを計3回
することになります。

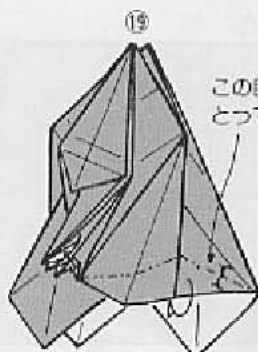
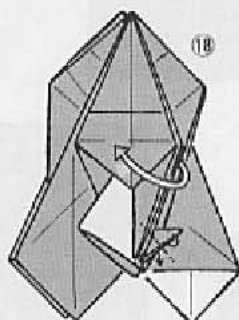

この目安を正しく
とってください。

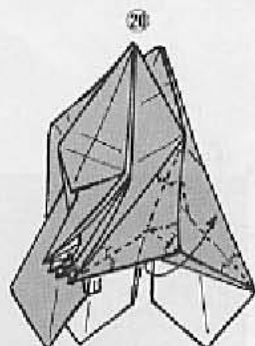

⑭、⑮、⑯～⑳そして㉔と、戸惑いやす
い折りかたが稀きますが、落ち着いて、
次の図をよく見て折り進んでください。

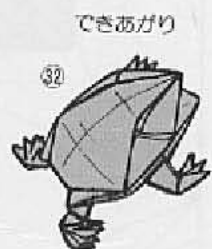

できあがり

中わり折り

27



前足は中わり折り

28

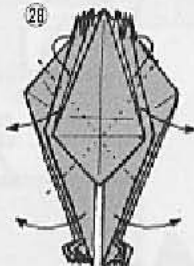

前足の3本指

25

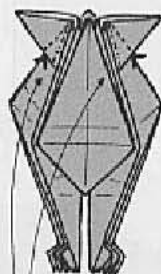

25

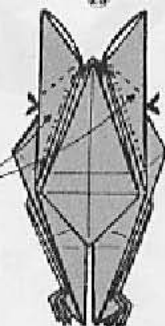

ここはいずれも
中わり折りを
2回します。

29

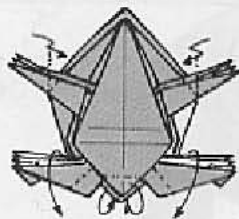

30

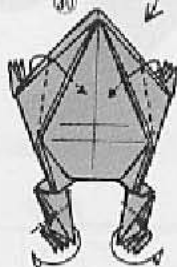

31

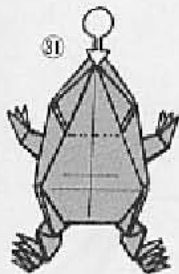

24

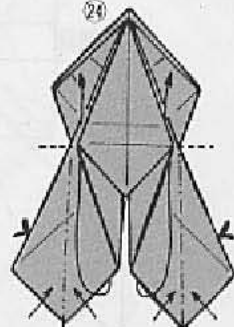

左側も②③と
まったく同じに
折ります。

22

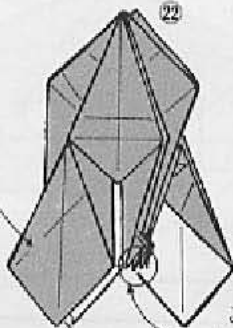

23

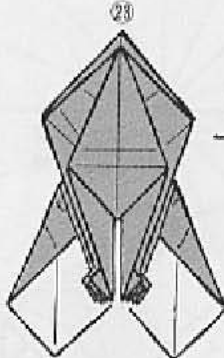

つまんで、いっぱい
に折り上げます。

これが後足です。
指は4本ありますか？

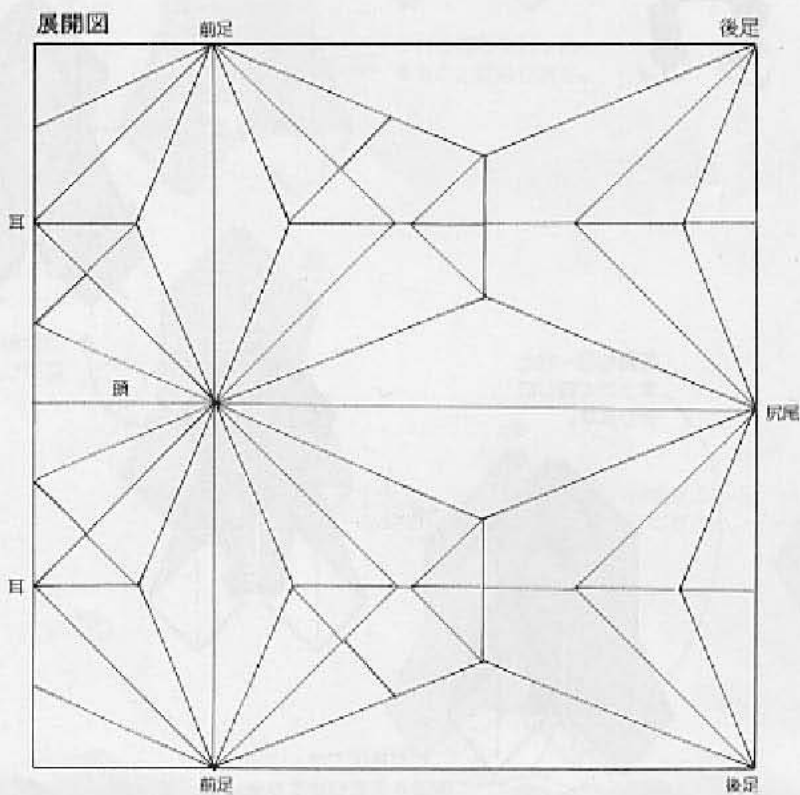
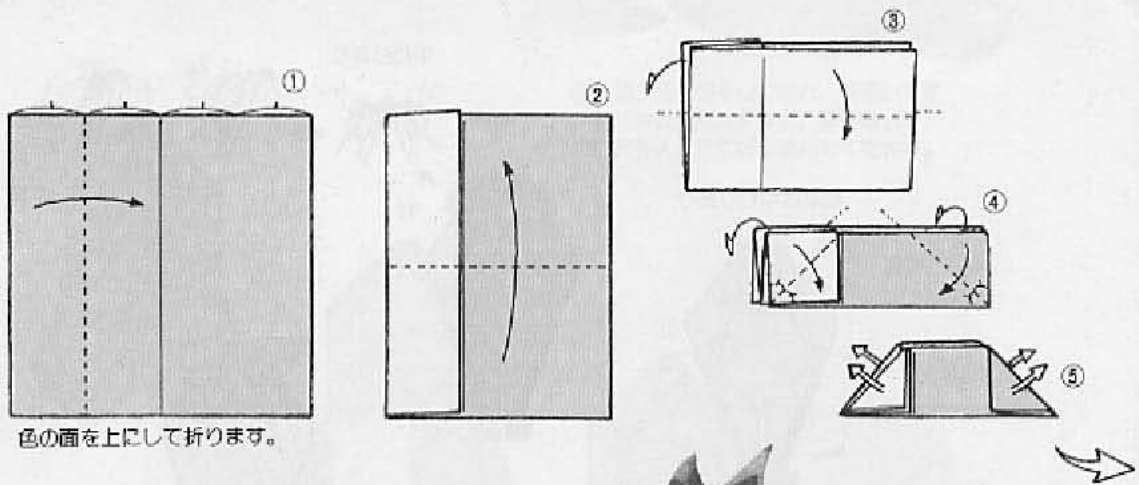

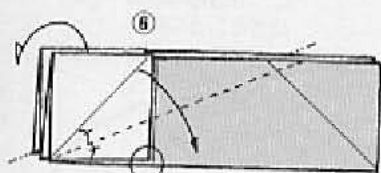

このかどが、ずれないように注意して折りましょう。

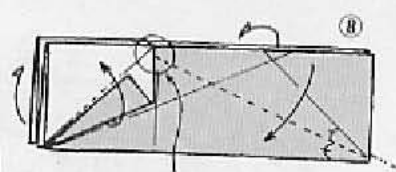
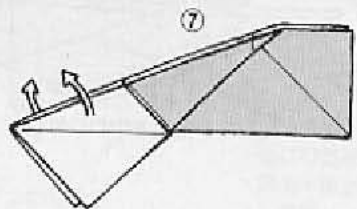

内部で折ります。

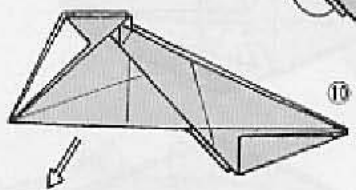
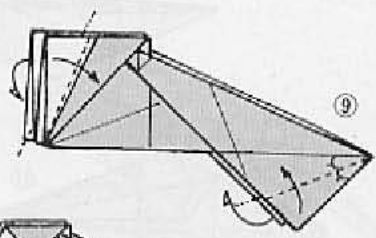

裏を上にして、空を除いてぜんぶひらきます。

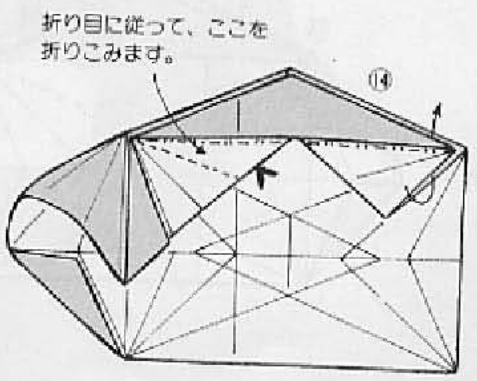
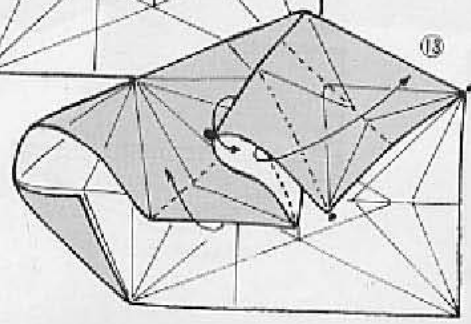
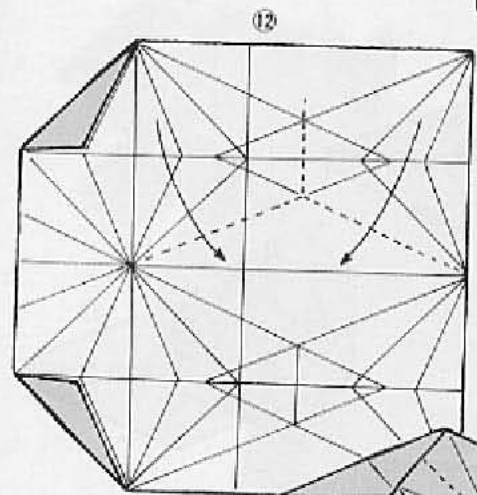
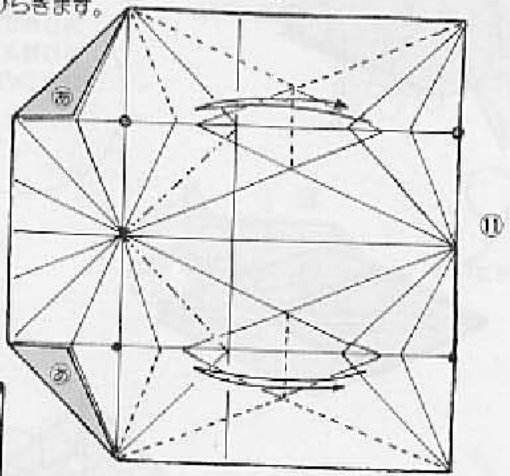

折り目に従って、ここを折りこみます。

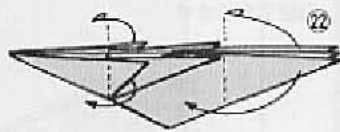

前足を中わり折り。

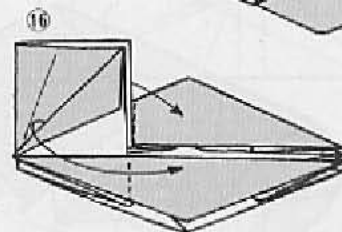
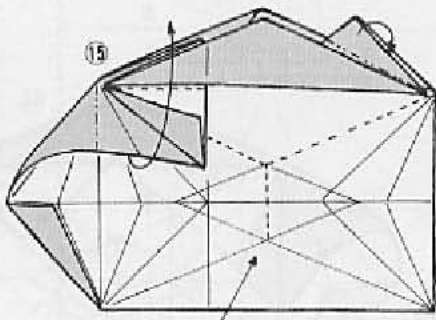
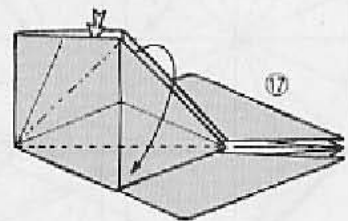
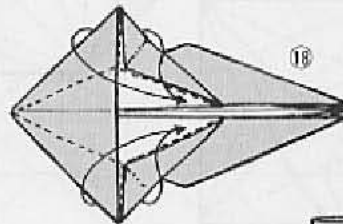
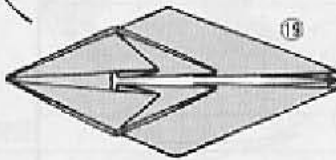
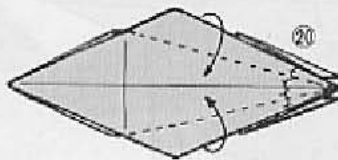
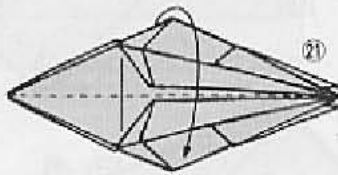

⑳の形まで出来れば、
 頭部、耳そして4本の足と尻尾など、
 すべて4足獣の要素が割り振り良く揃っていることが
 判りますね。ですからこれから先の工程は、虎らしく
 折り整えていくことです。罨解のものは
 ひとつのサンプルに過ぎません。

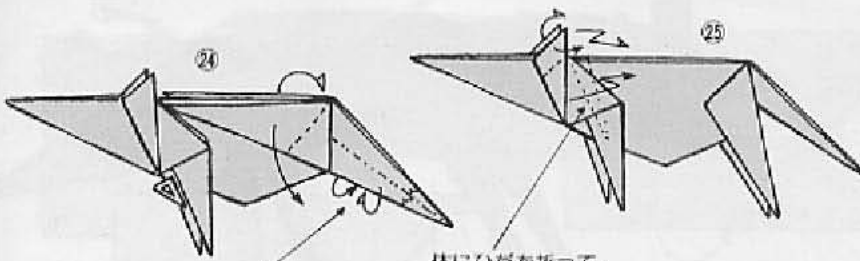

⑭で折った内側の折りに合わせ、つけ根のところをひき寄せて折ります。

体にひだを折って、頭を一段上の位置にします。

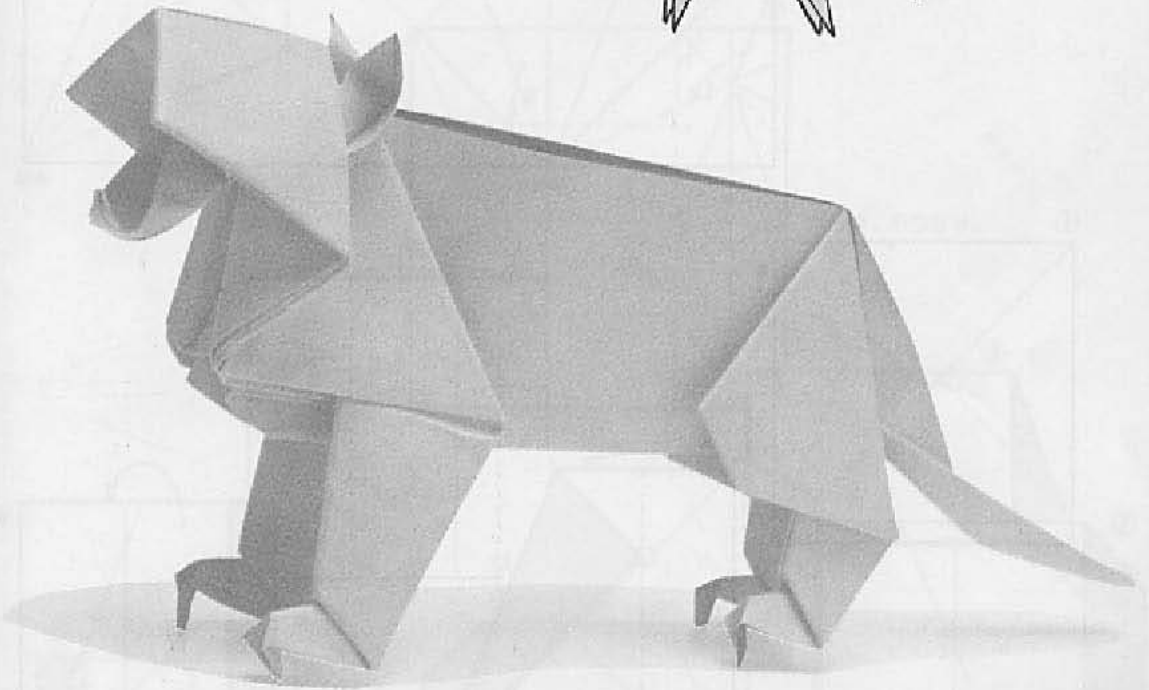
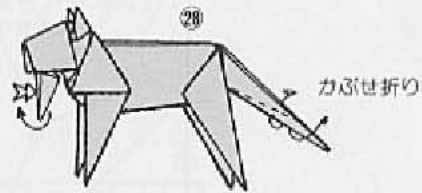
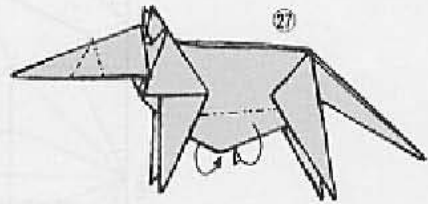
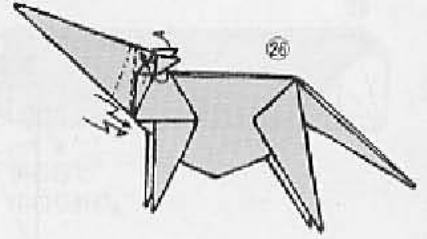

きつね

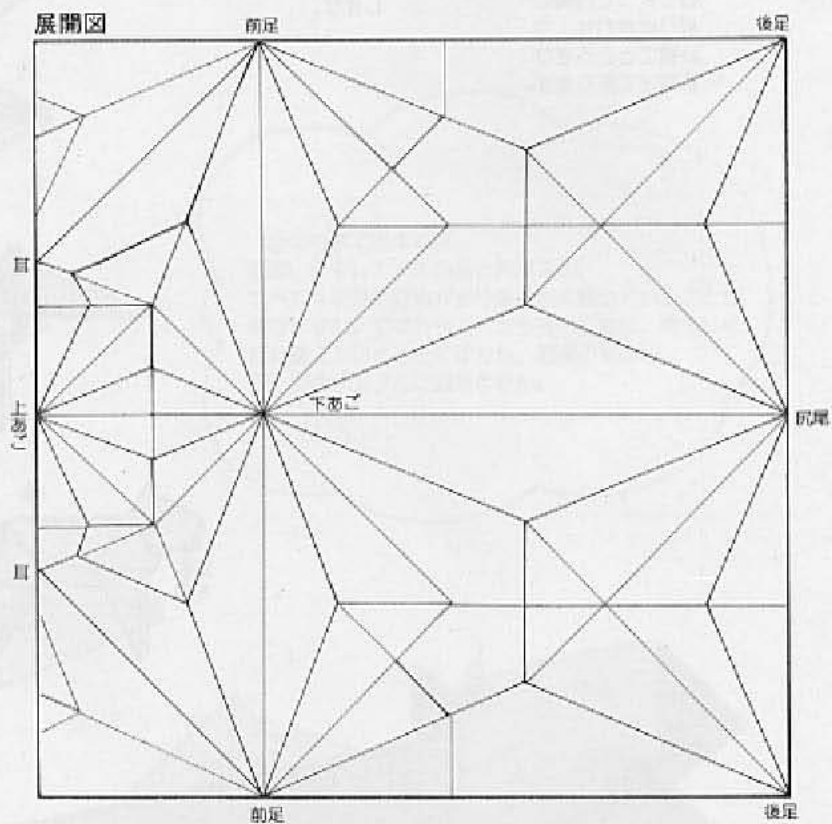
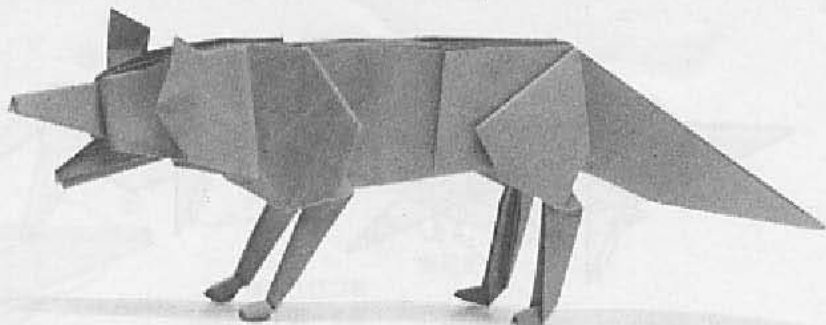

①

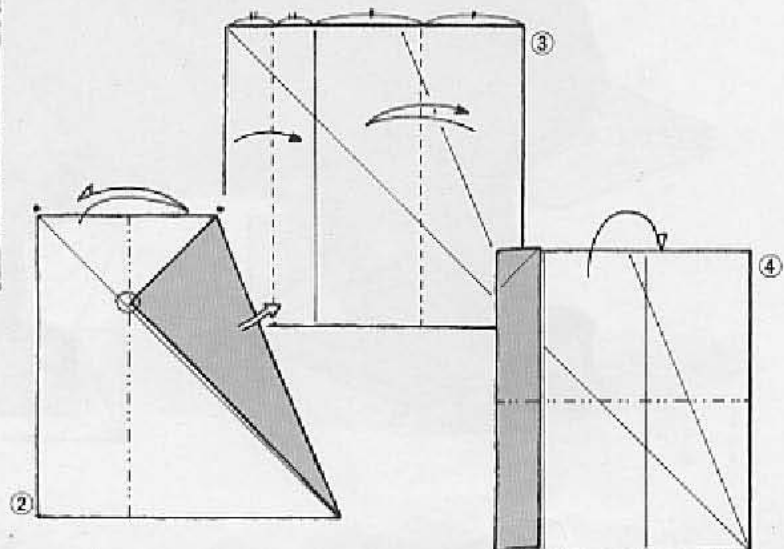
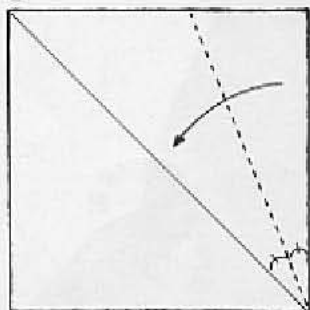

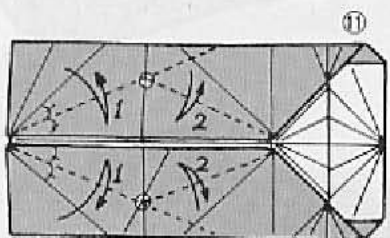
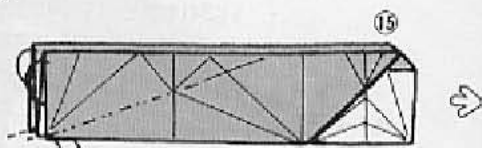
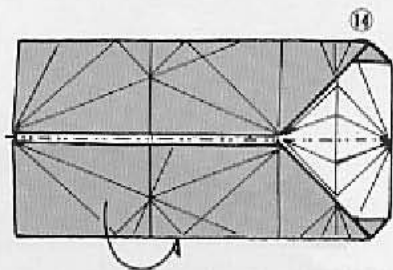
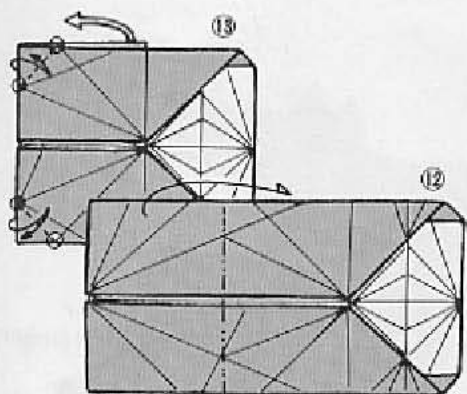

折り目で
中わり折り。

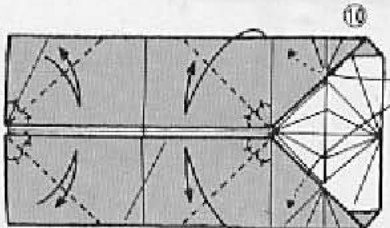

内側のかどがずれない
様に気をつけて②の2
を折ります。

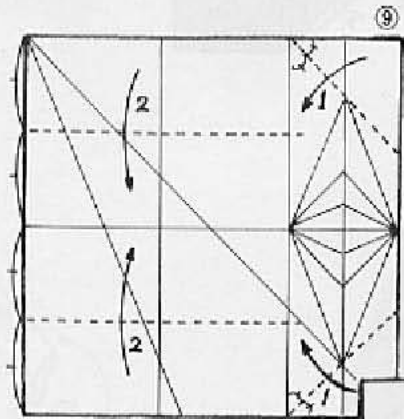

番号順に折ります。

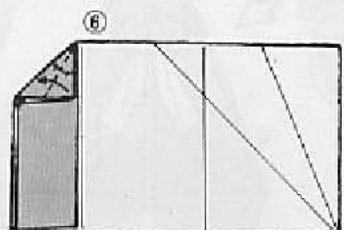
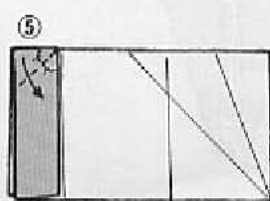
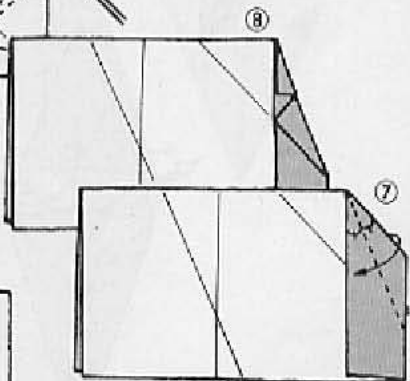

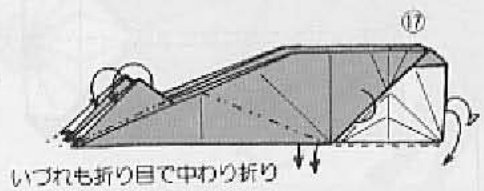

いづれも折り目で中わり折り

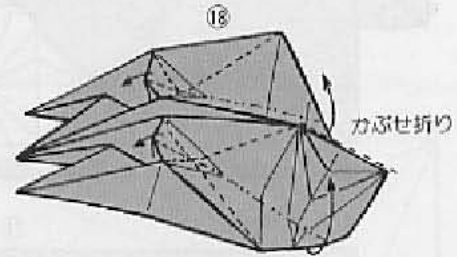
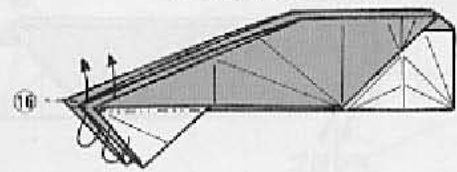

かぶせ折り

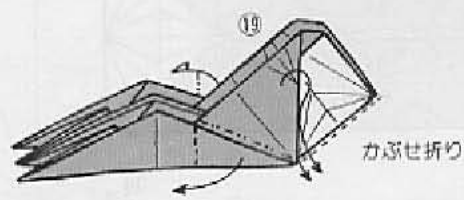

かぶせ折り

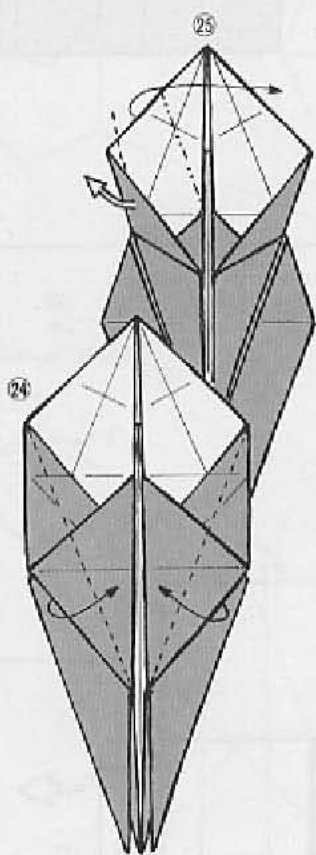
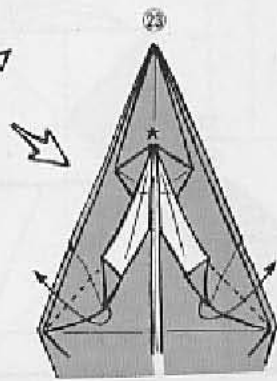
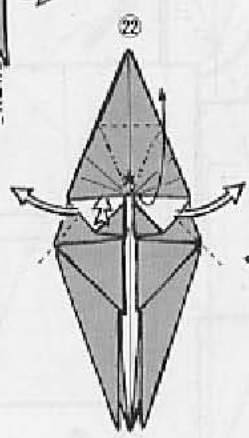
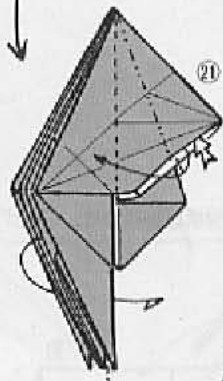
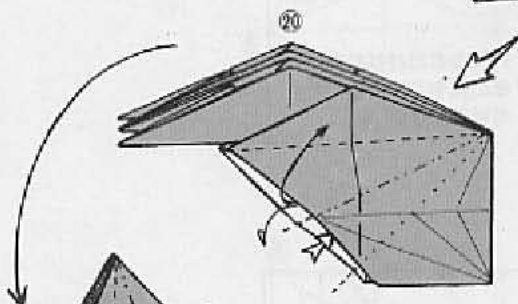

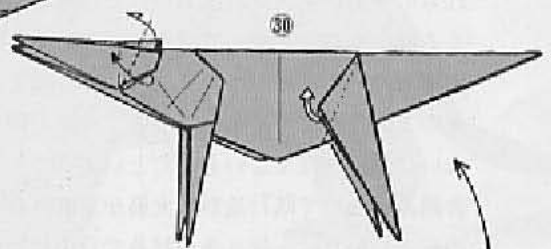
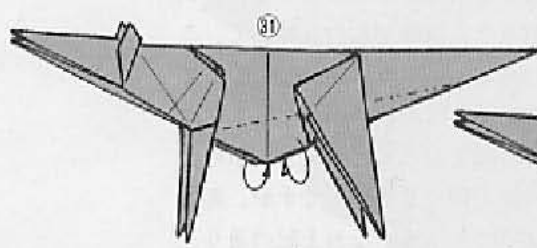
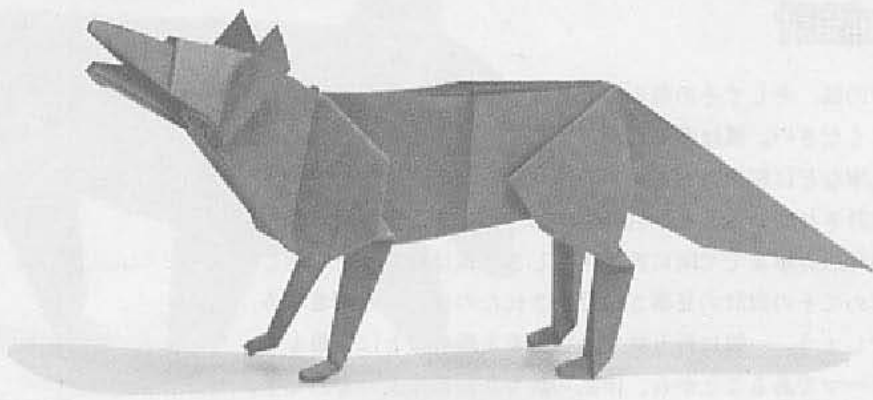

虎と同じく、以下の折りは写真を参考に自由に折ってください。

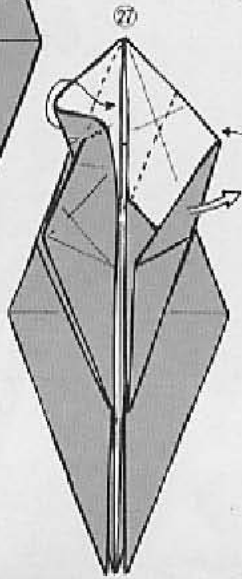
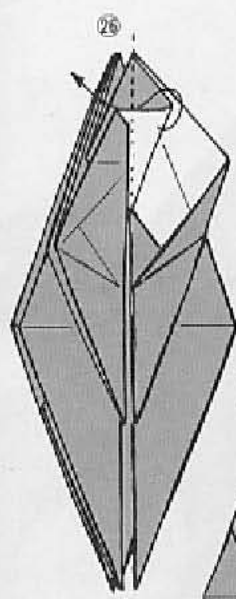

右側も㊸、㊹と同様に折ります。

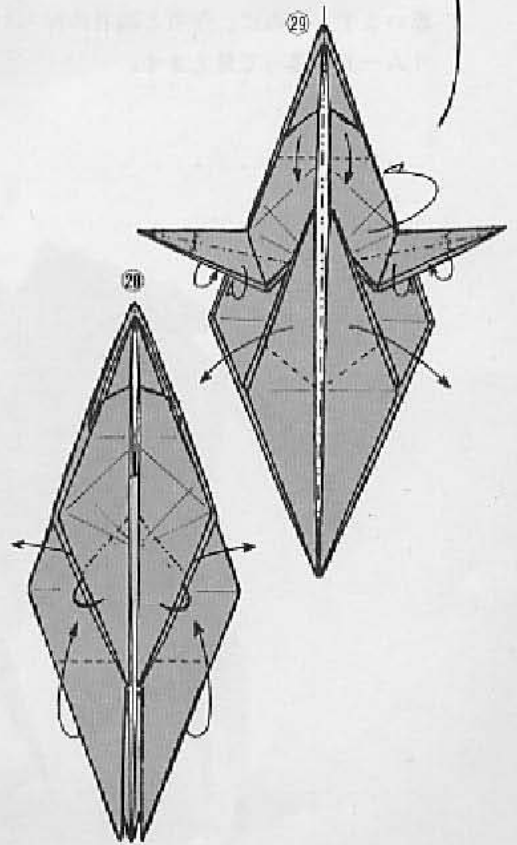

ゴジラ



右上の図は、おりづるの基本形を2つ用いた千野利雄先生の複合作品「ゴジラ」です。それを一枚で折ってみたものですが、展開図を見れば、おりづるの基本形2つの合体の設計が判りますね。

あらかじめ図中の折り線をつけておく。

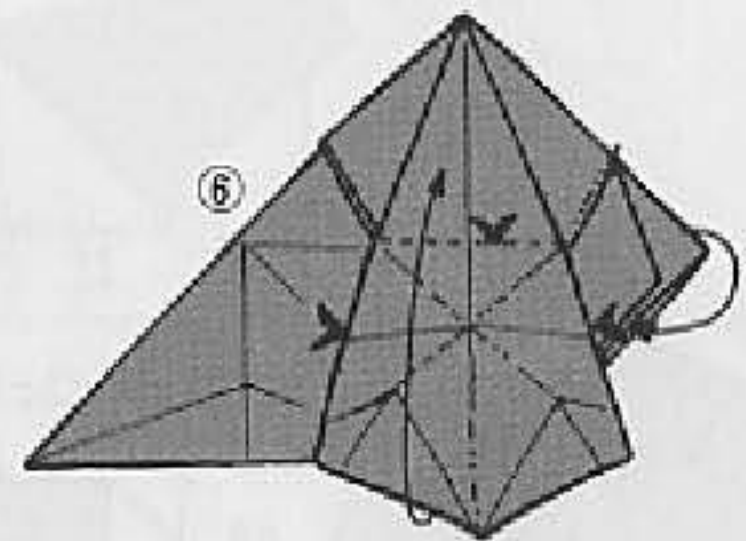
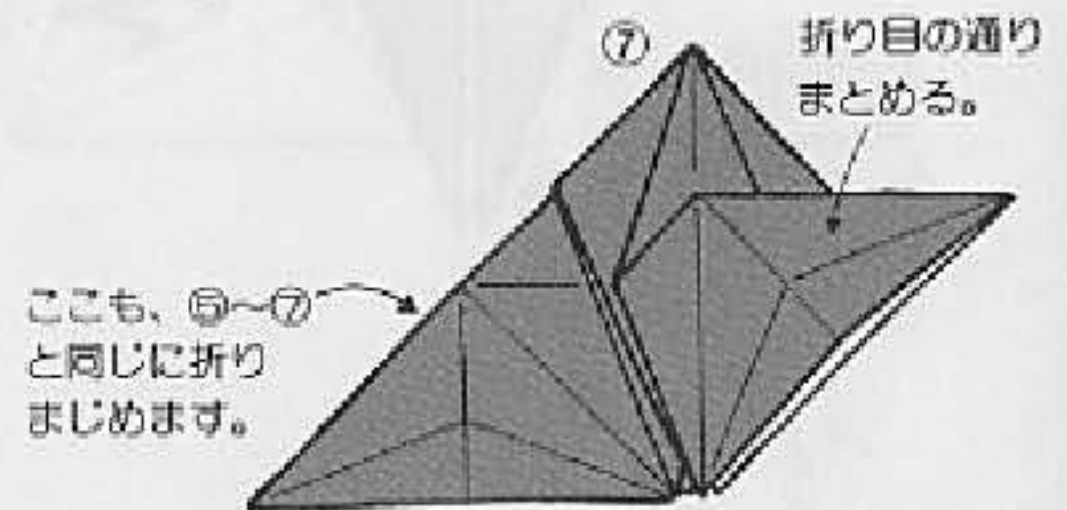
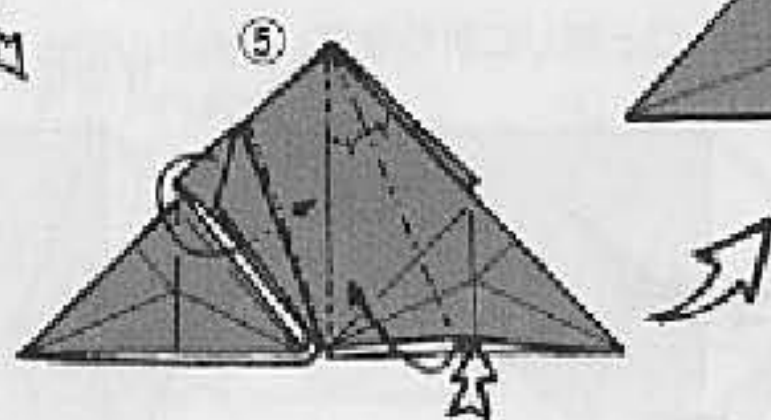
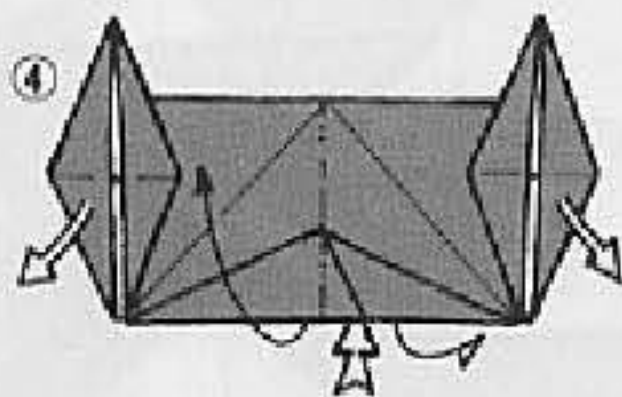
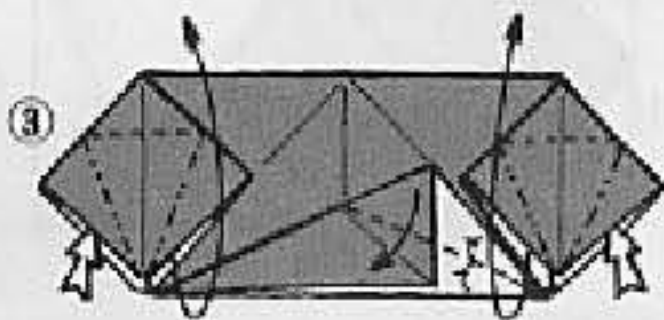
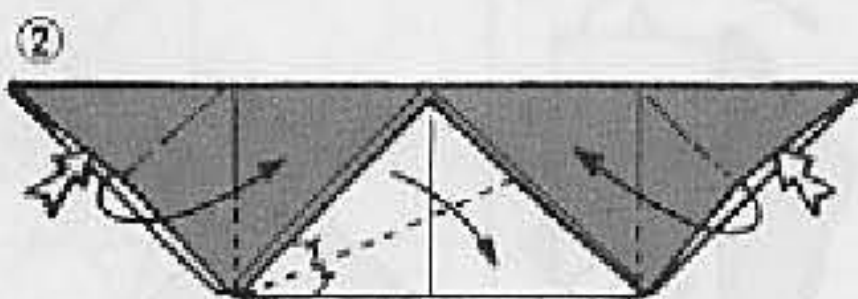
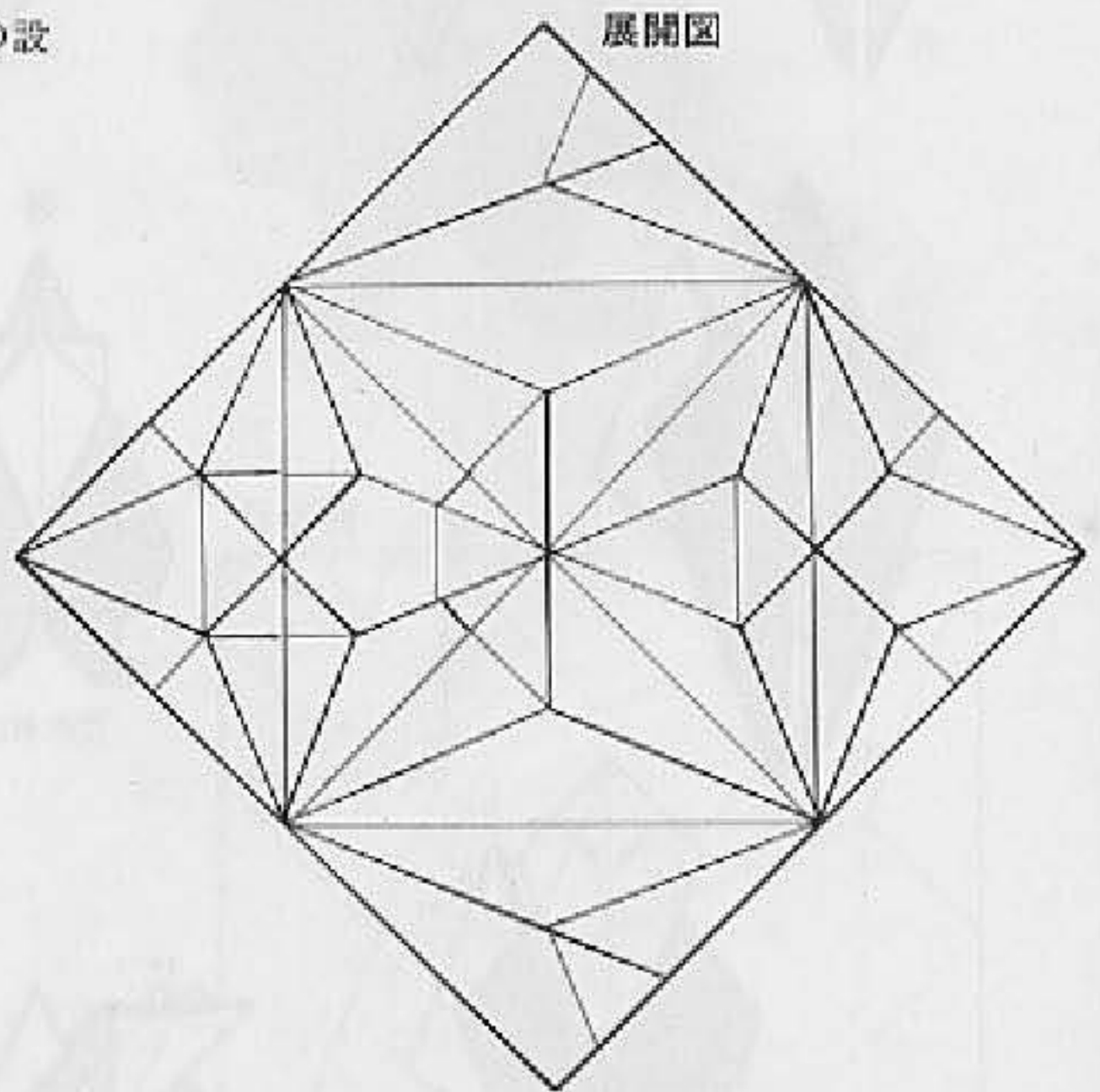
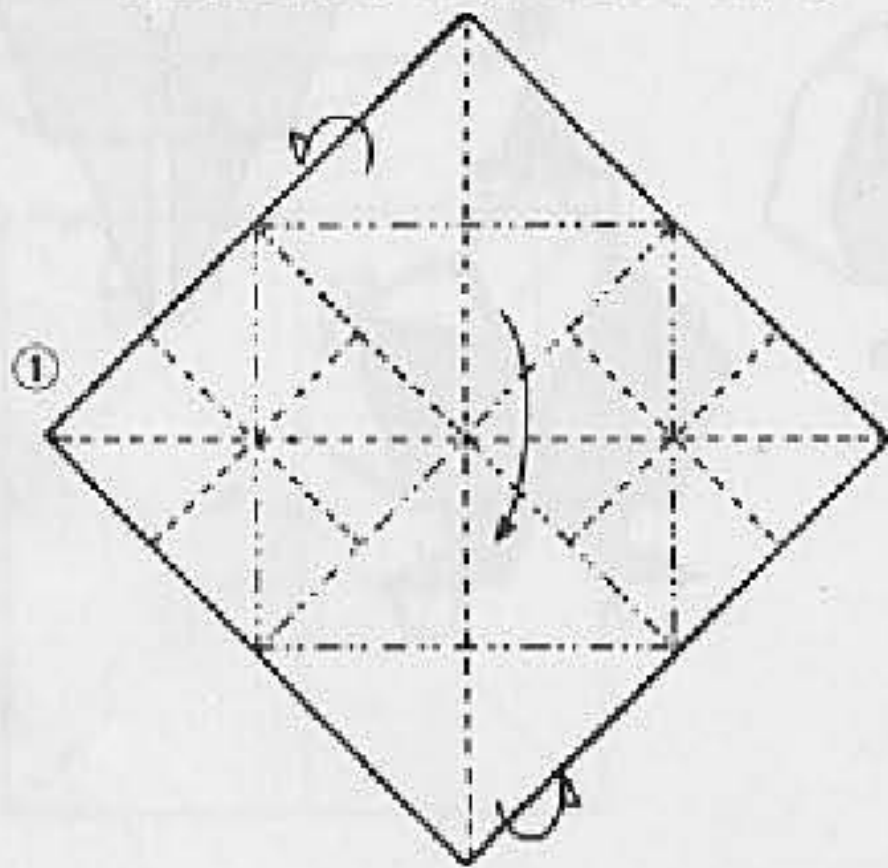

aのかどを中わり折りとかぶせ折りによって
下あごにすることも可能です。

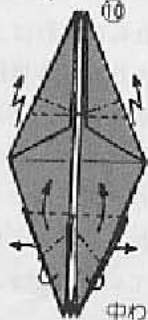
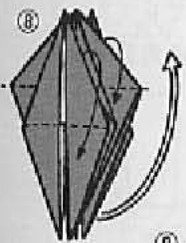
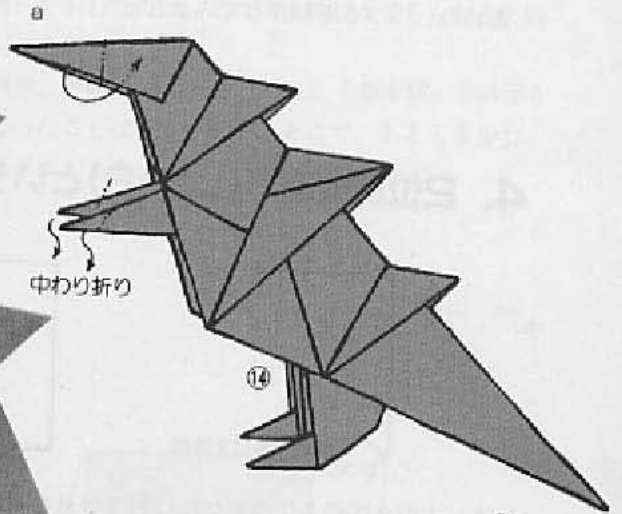
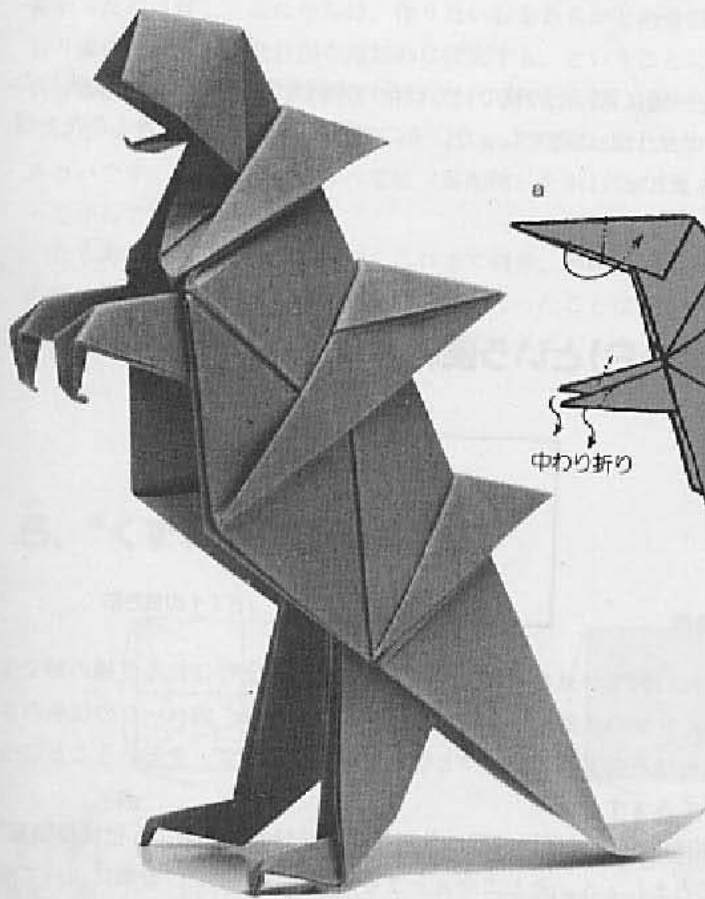

中わり折り

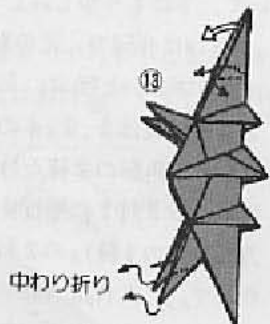

中わり折り

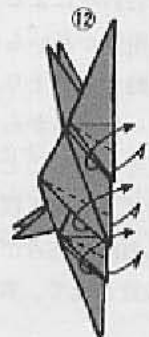

ぜんぶ
かぶせ折り



上・下

らくだ

前ページの写真でご覧いただいた、ふたこぶらくだです。さぞかし複雑な折り線構成だろうと思いきや、何とそのシンプルなこと！

ふたつのこぶは技法で解決されているのです。

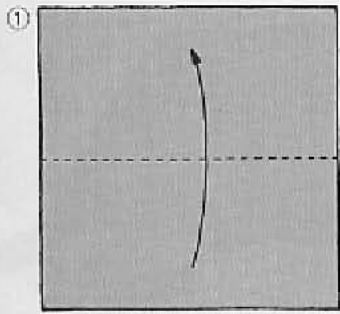
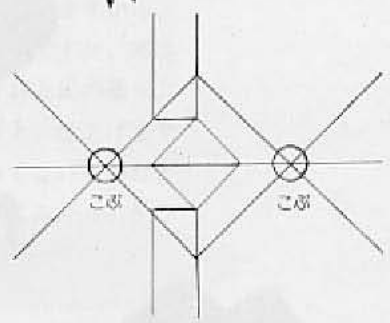
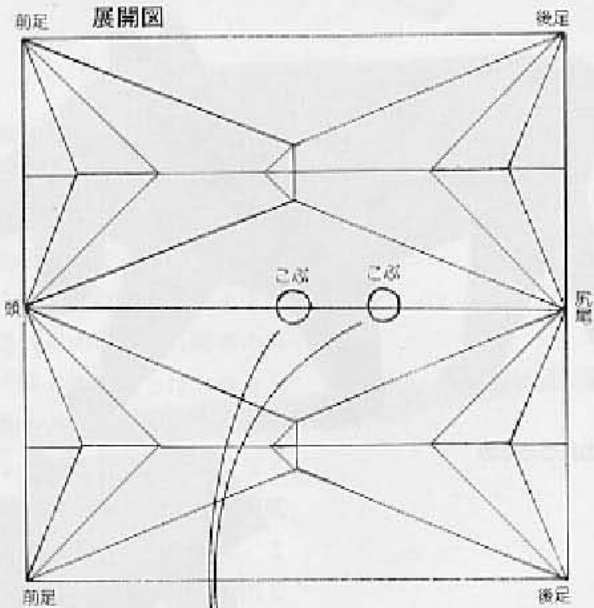

色の面を上にして折ります。

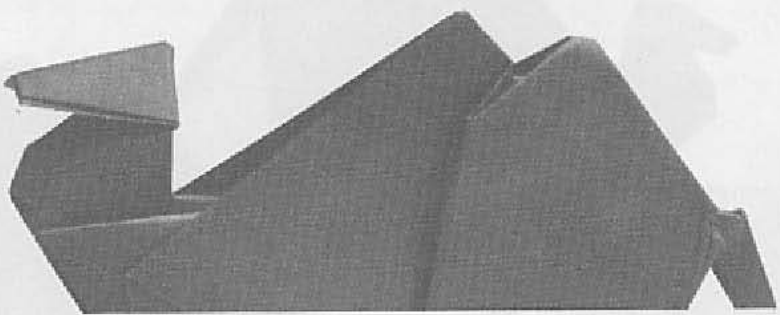
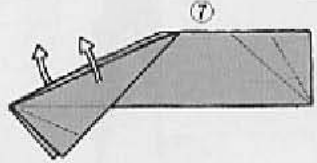
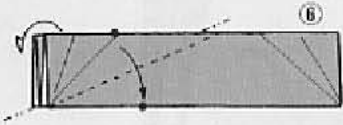
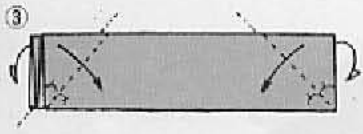
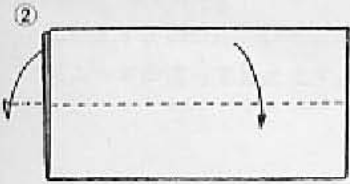

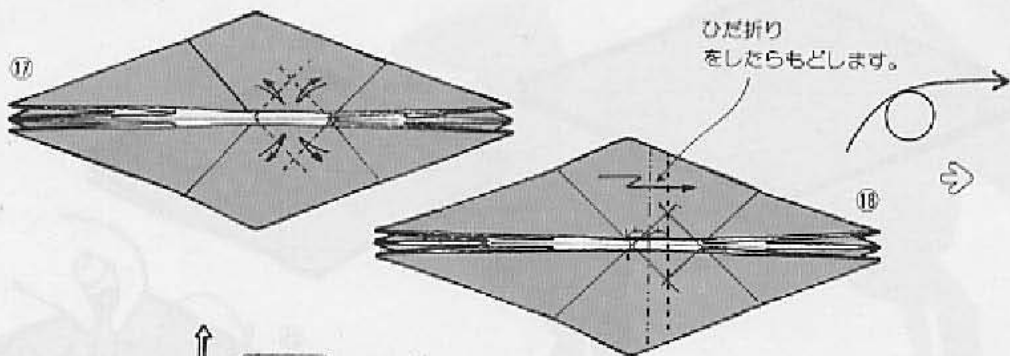

ひだ折りを
をしだらもどします。

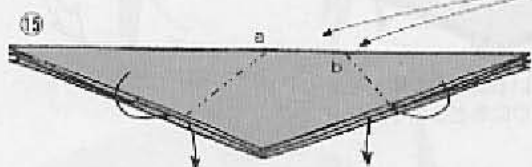
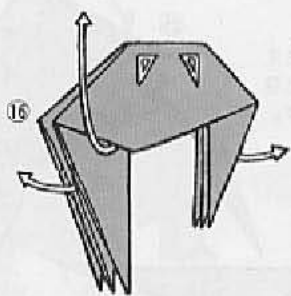

a点は辺の
中点、b点は
紙の厚みに
差のある点
を目安とし
て中わり折
りをしてくだ
さい。

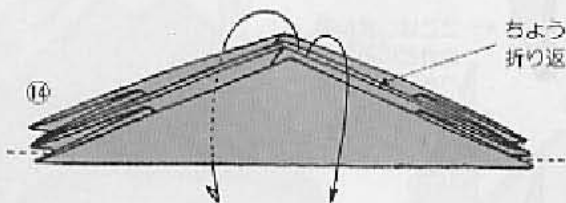

ちょうどま
ん中で折
り返します。

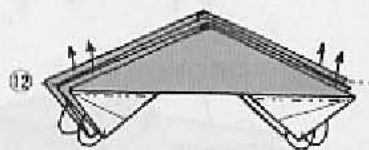
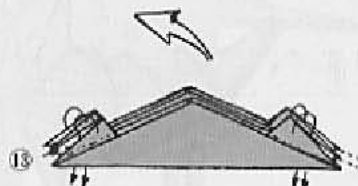

⑨～⑫まで（⑩を除く）は、いずれも
ついている折り目で中わり折ります。

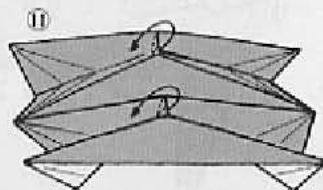
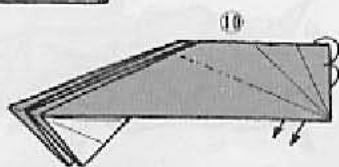
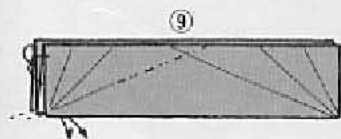

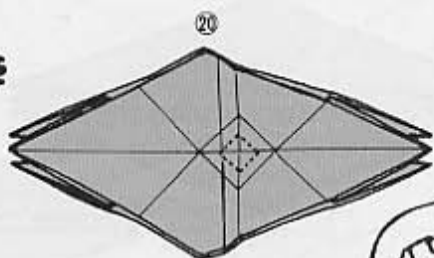
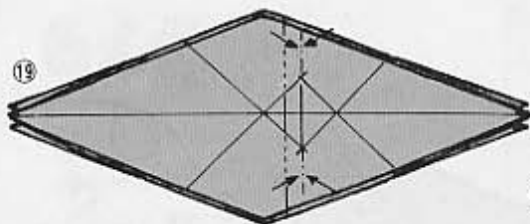

⑲の特殊な折りかたさえ
うまくいき、⑳の形とな
れば後はかんたんです。

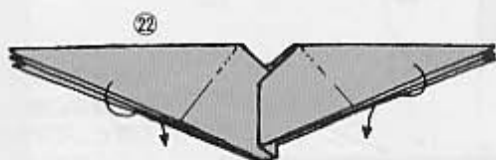
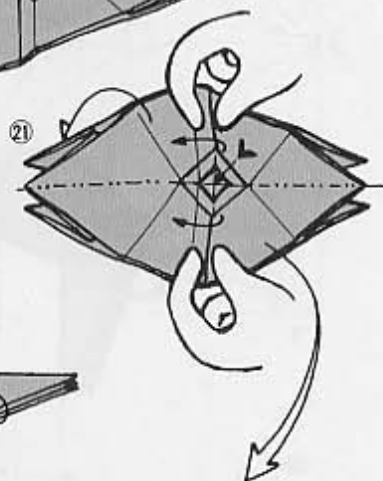

ついている折り目で中
わり折りにもどします。

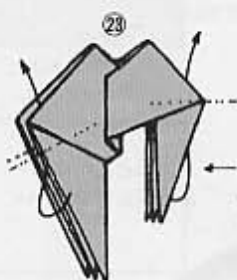

←ここは、まん中
のかどのみ中わ
り折りします。

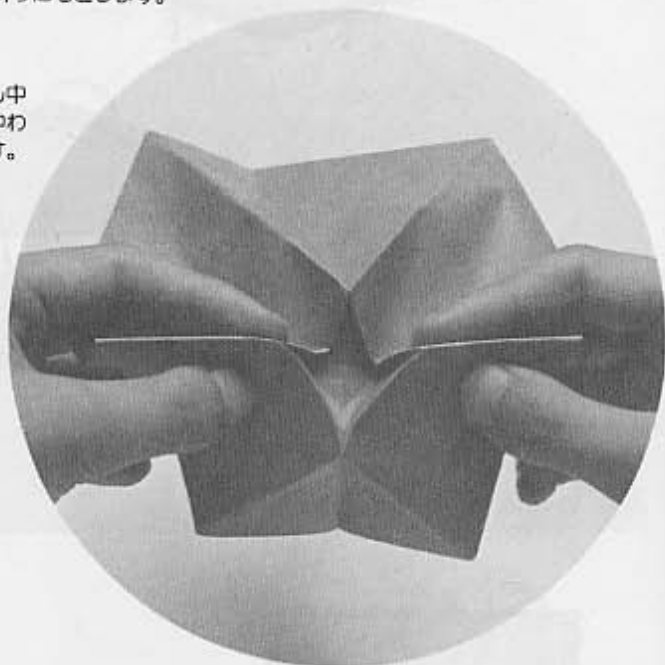
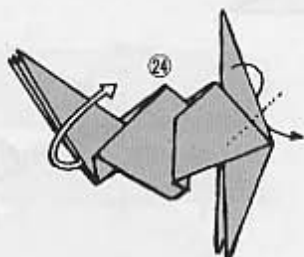

中わり折り

このかどのつけ根の
ところで折ります。

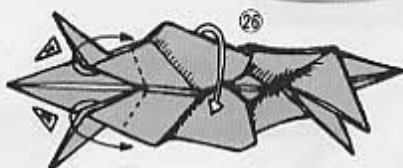

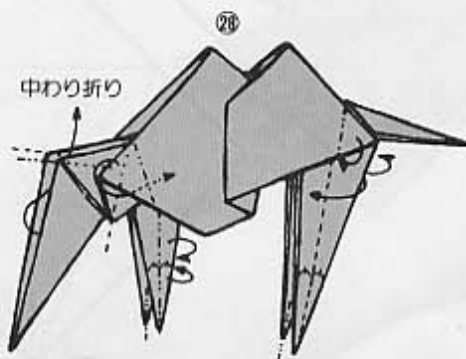
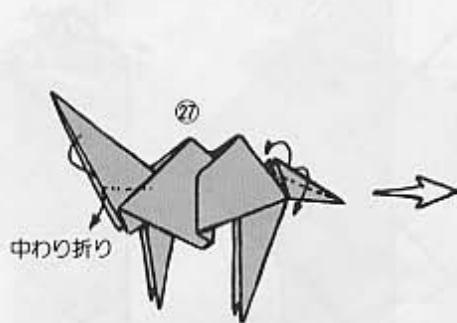
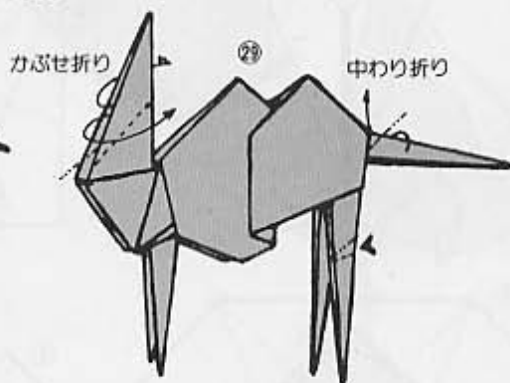
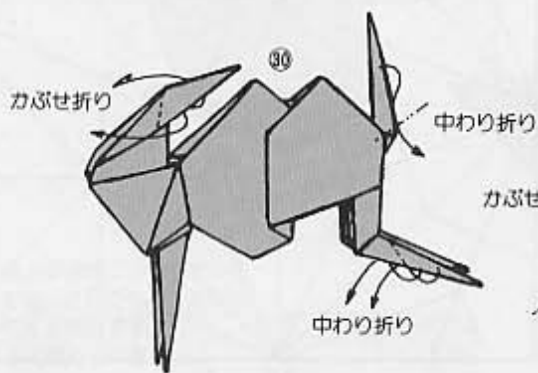
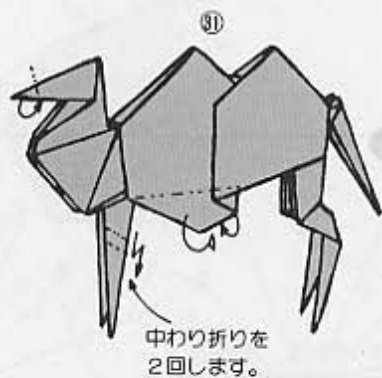
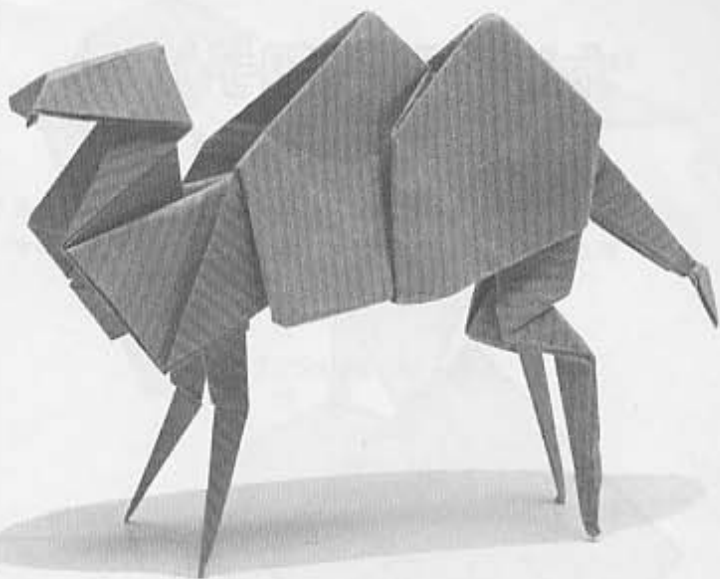

カンガルー(親子)

ママのお腹から、ちょこんと顔をのぞかせた赤ちゃんカンガルー。その赤ちゃんまで1枚の紙から折り出されています。薄い紙を用いると折りやすいでしょう。

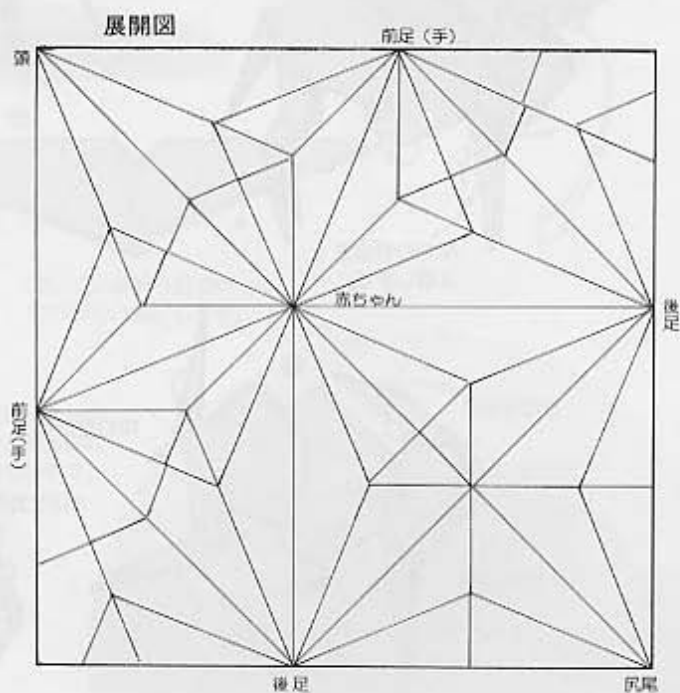
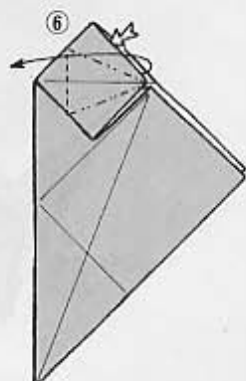
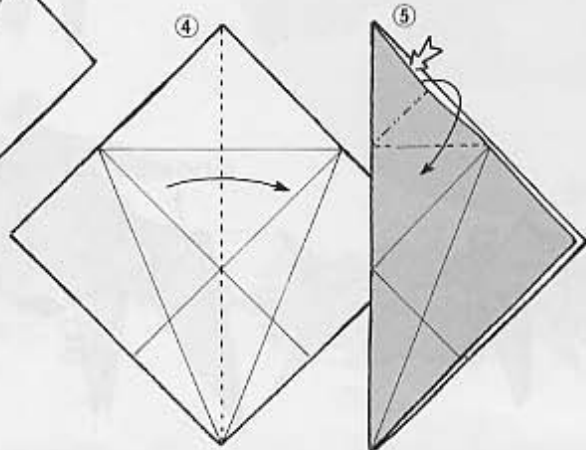
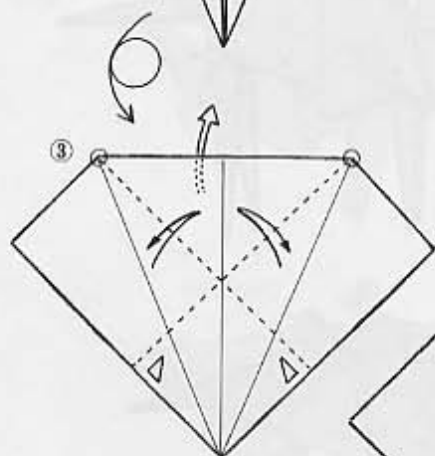
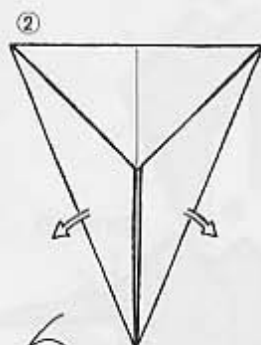
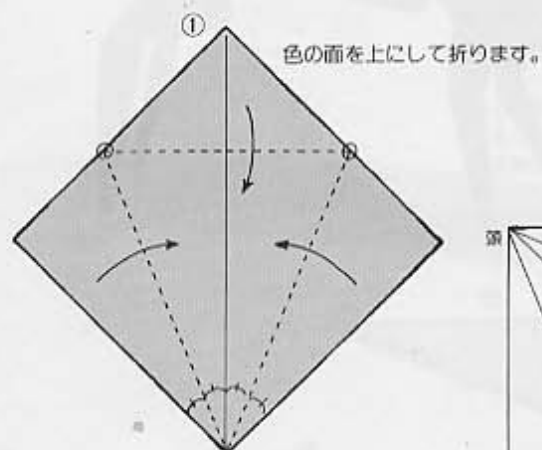

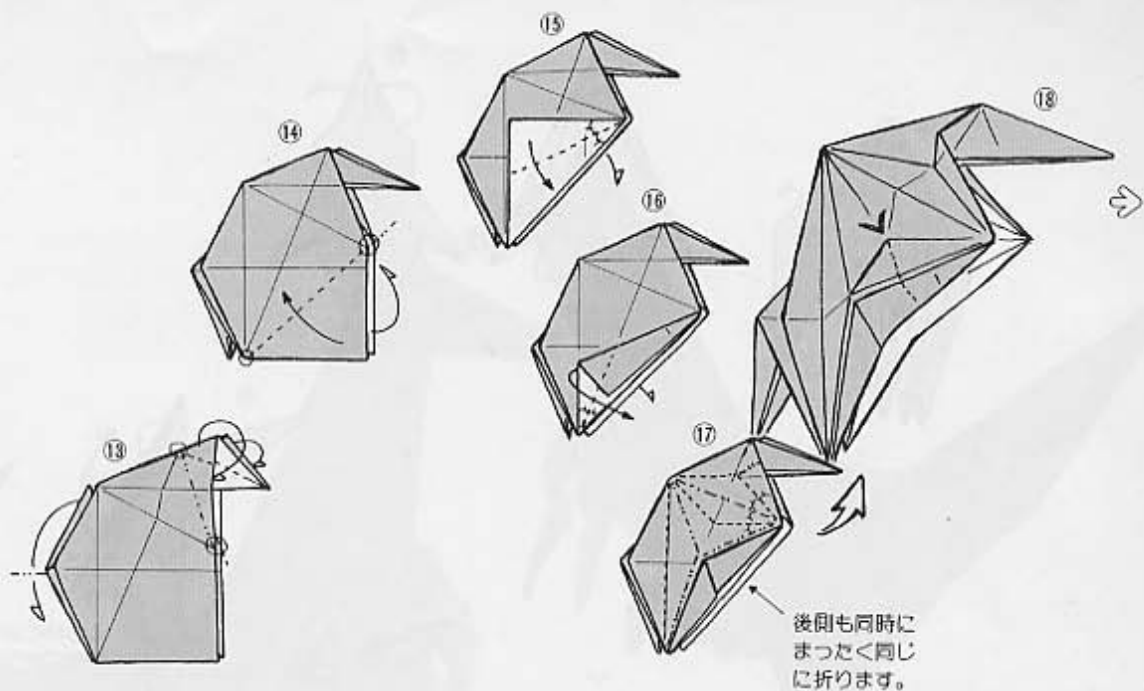

後側も同時に
まったく同じ
に折ります。

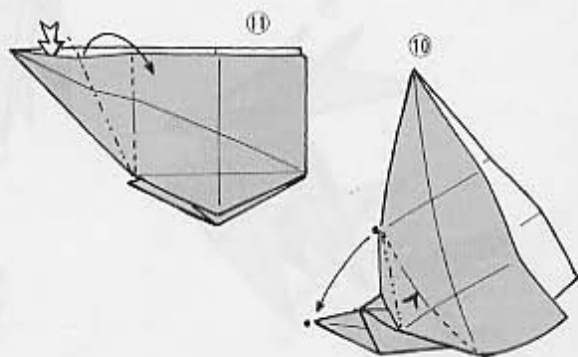
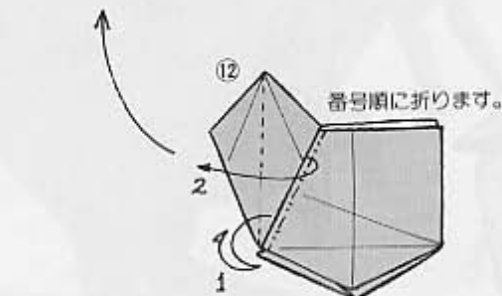

⑦から⑩までの様な折りか
たは、これからたびたび出
てくるものです。
よく慣れてください。

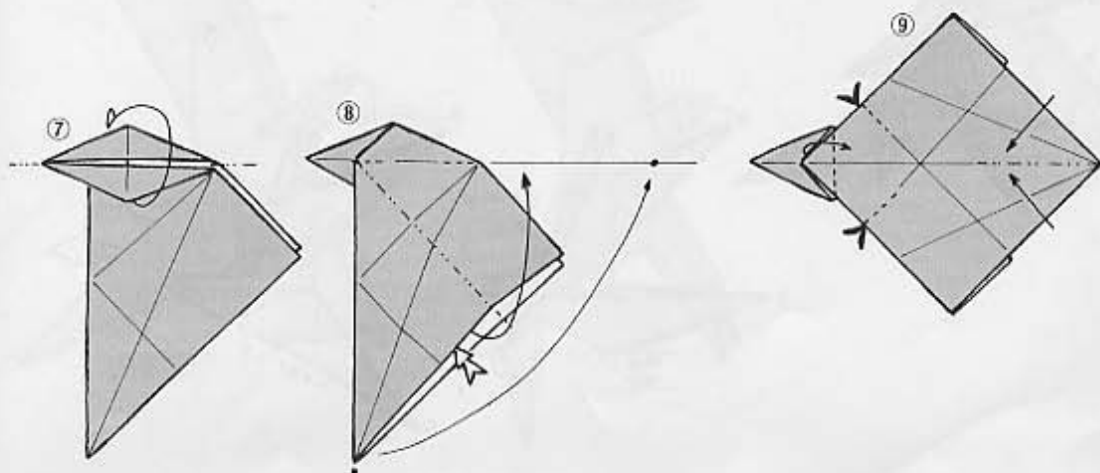

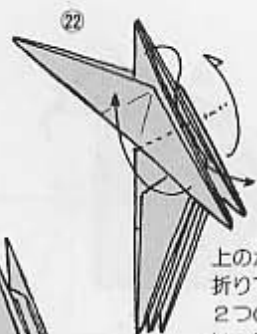
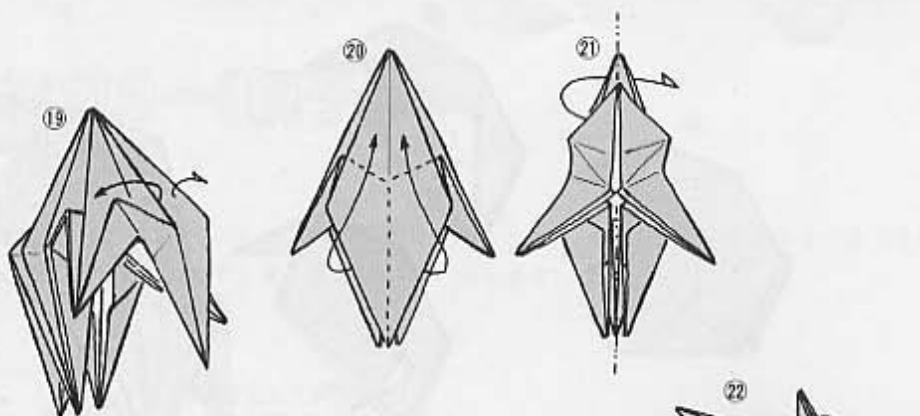

上のかどは中わり折りで折り下げ、2つのかどは上へいっぱい折り上げます。

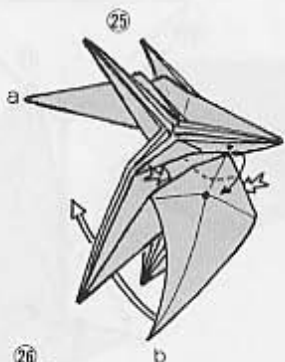
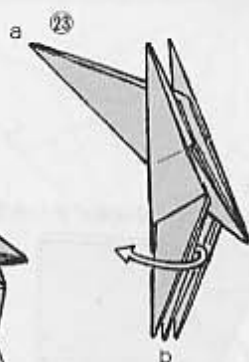

②③～②⑥までa、bのかどの動きを間違えない様に、よく確かめて折ってください。

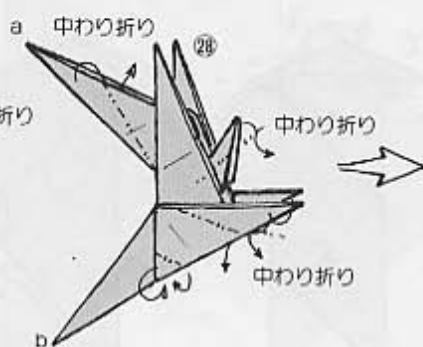
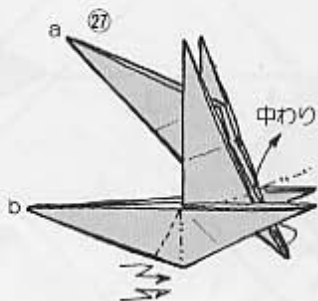
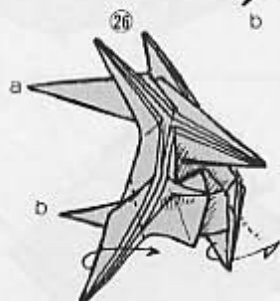

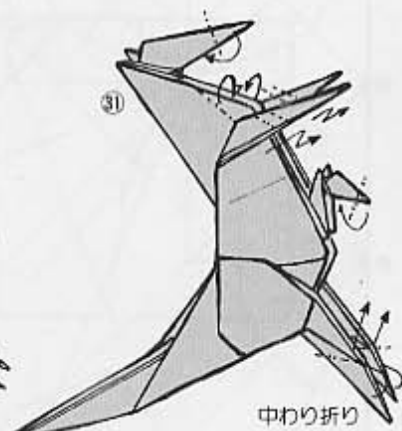
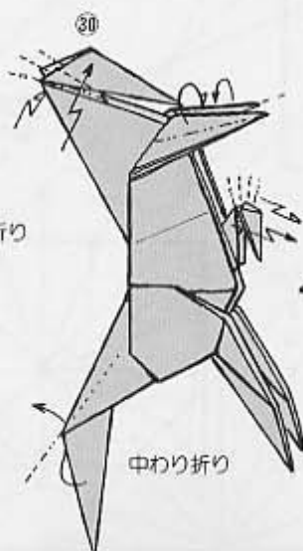
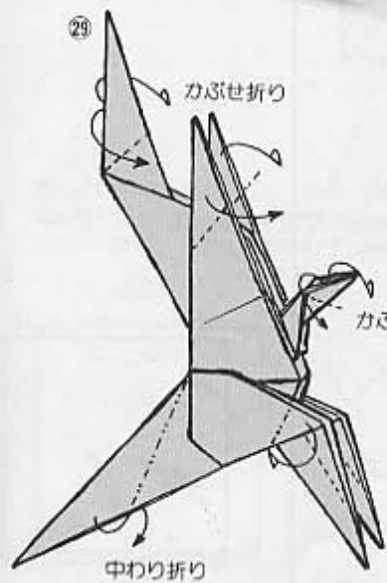
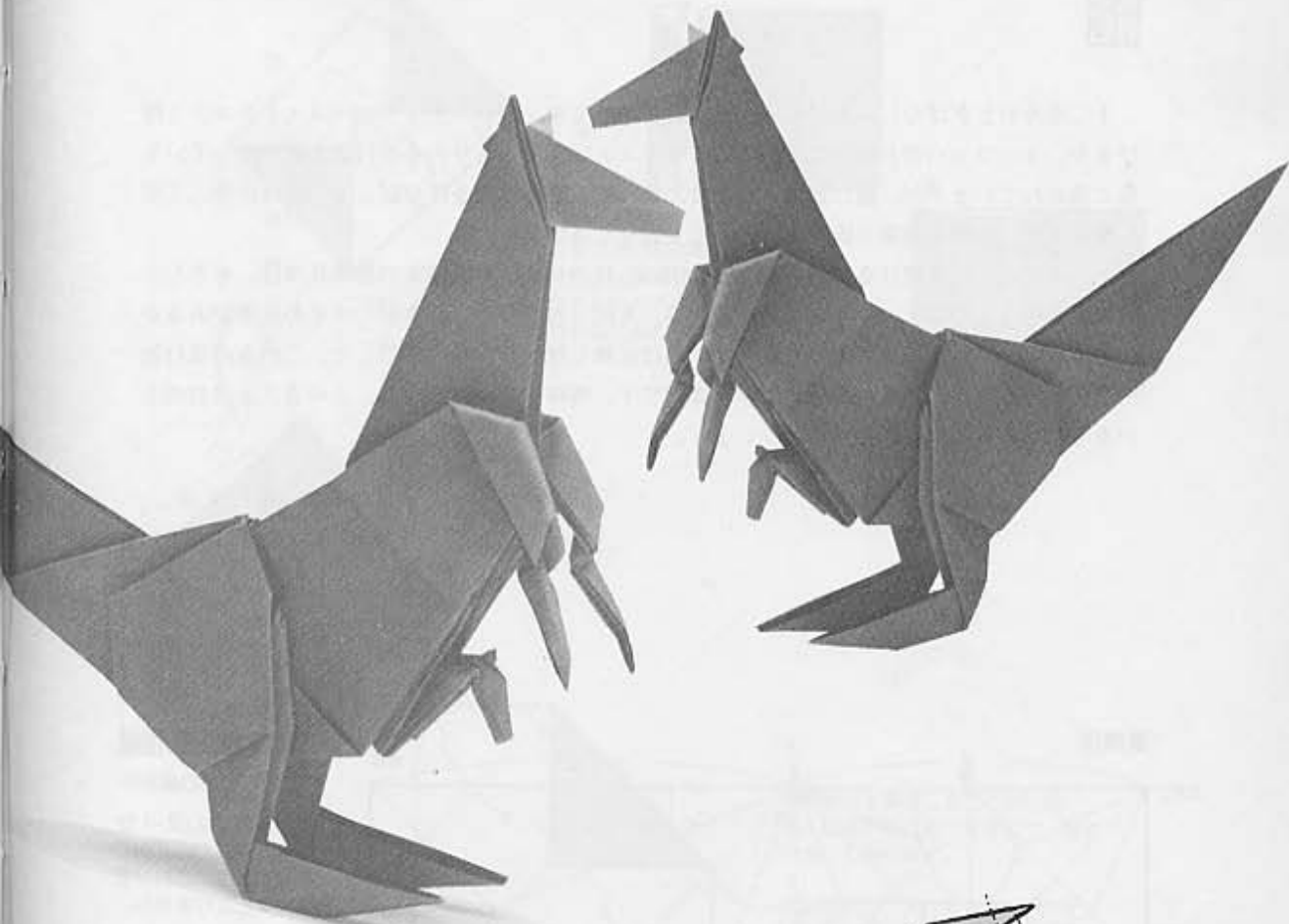

龍

十二支やおとぎばなしに出てくる龍は中国生まれです。だからチャイニーズ・ドラゴンと呼ばれます。ヨーロッパのおはなしに出てくるドラゴンは、こうもりのそれに似た翼をもっている様に描かれていますが、龍に翼はありませんね。でも雲や風雨を呼び起こし、それに乗って空を飛びます。将棋の飛車の成りごまとしてもおなじみですね。

ところでそんな講釈はさておき、ここで用いられている折り線構成の基準比率は、やさしく見えて高級なものです。やさしく見える訳は、A図（おりづるの基本形）にその比率があるからですが、そこに出てくる余分を取り除くのは高級な幾何パズルの様でした。この本の進行途中で、作者自身が発見したものが①から③図です。興味を抱かれた人は、この方式とは別のものを考えてみると大変面白いことでしょう。

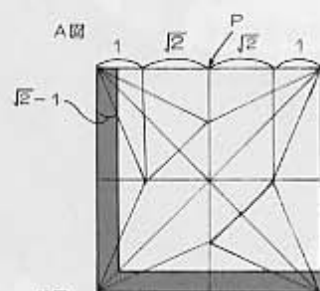
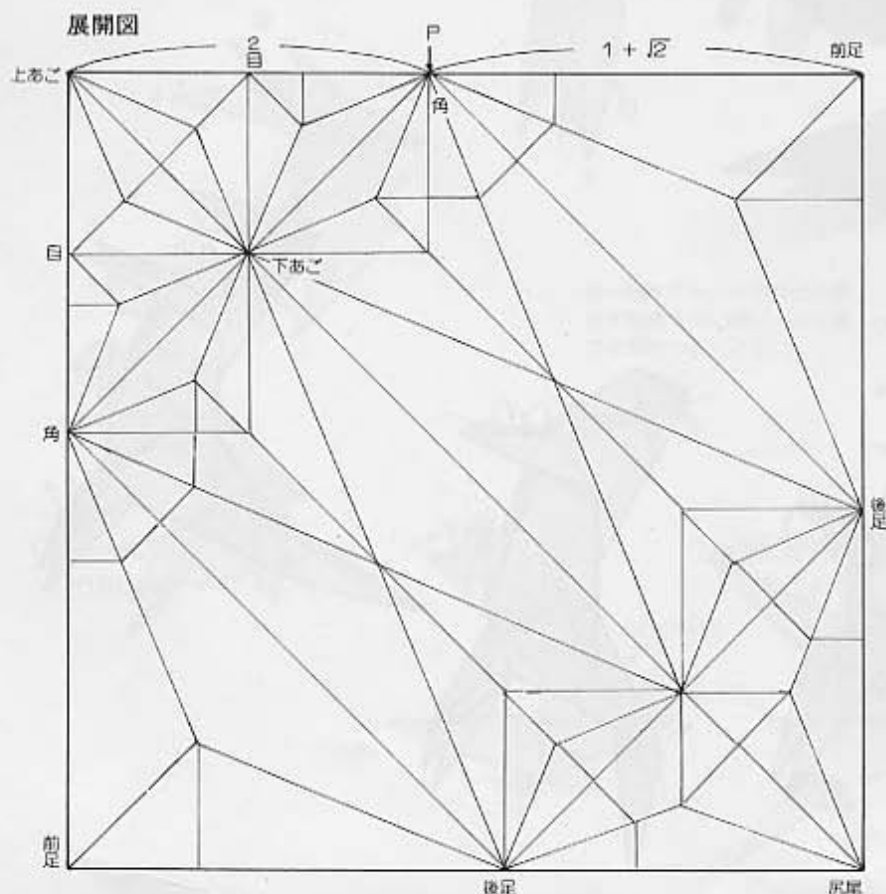

おりづるの基本形

上のA図では、 $\sqrt{2}-1$ 分を切り取ればP点が出てくる訳ですが、これは面倒な作業となりますね。

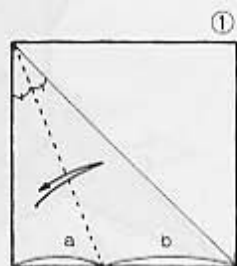

a = 2とすれば
b = $2\sqrt{2}$

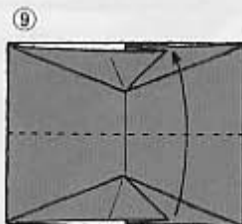
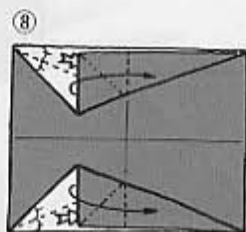
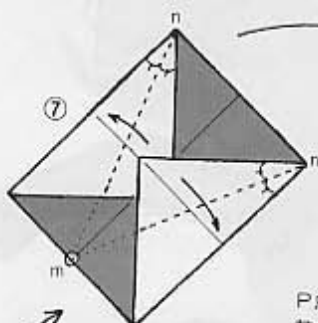

P点にやっかいな比率が必要となった訳は、⑦図でnの2等分線がぴったりとm点(中点)となるための比率だったのです。

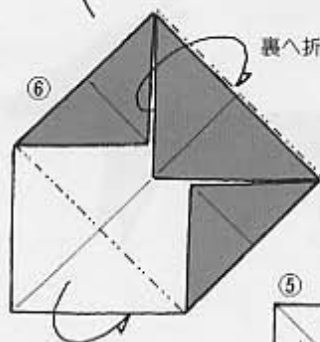

裏へ折り直します。

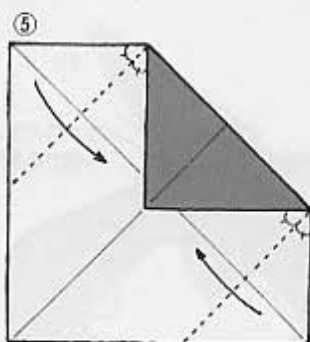

無事役目を果たしたこの折り線は、以後不用となりますので、図では消してあります。

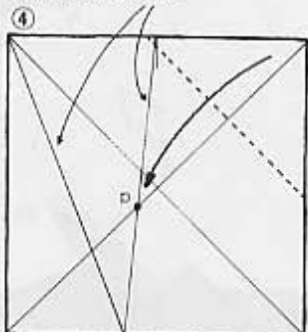

おことわりするまでもなく、左ページ展開図で辺上のP点は、①～③の解法では対角線上に移されています。この方が折りやすいからです。

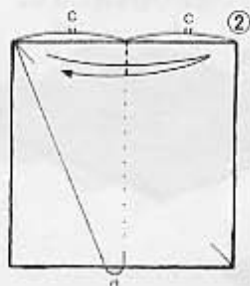

①より $c = 1 + \sqrt{2}$, $d = \sqrt{2} - 1$

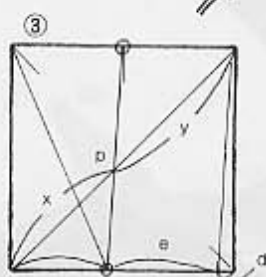

①、②より
 $e = \sqrt{2} + 1$
 従って
 $x : y = 2 : 1 + \sqrt{2}$

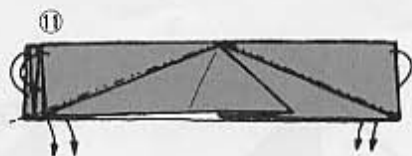
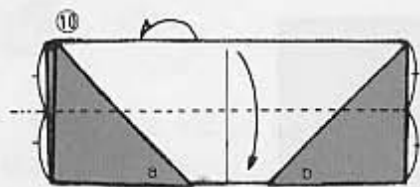

⑩～⑬まで、いずれも
中わり折りです。



⑩図に見えるa、bの
かどをそっと引き出します。

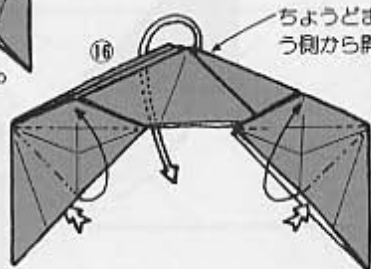
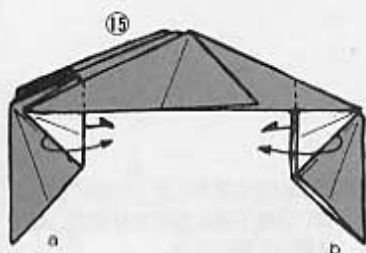

ちょうどまん中で、向こ
う側から開いてください。

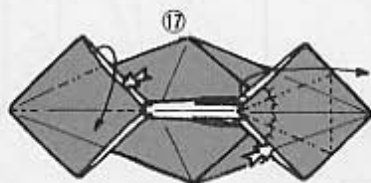

ついている折り目を用います。

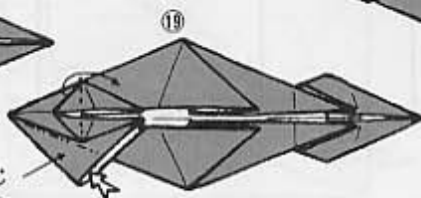
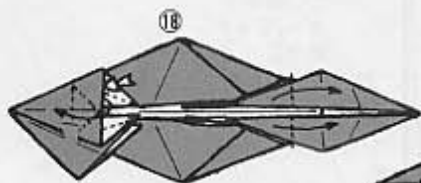
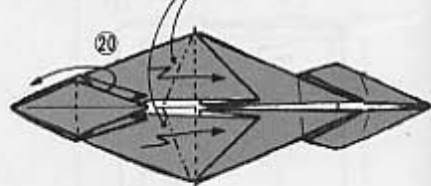

下側も同じ
に折ります。

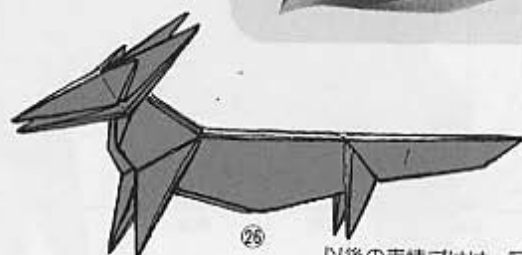
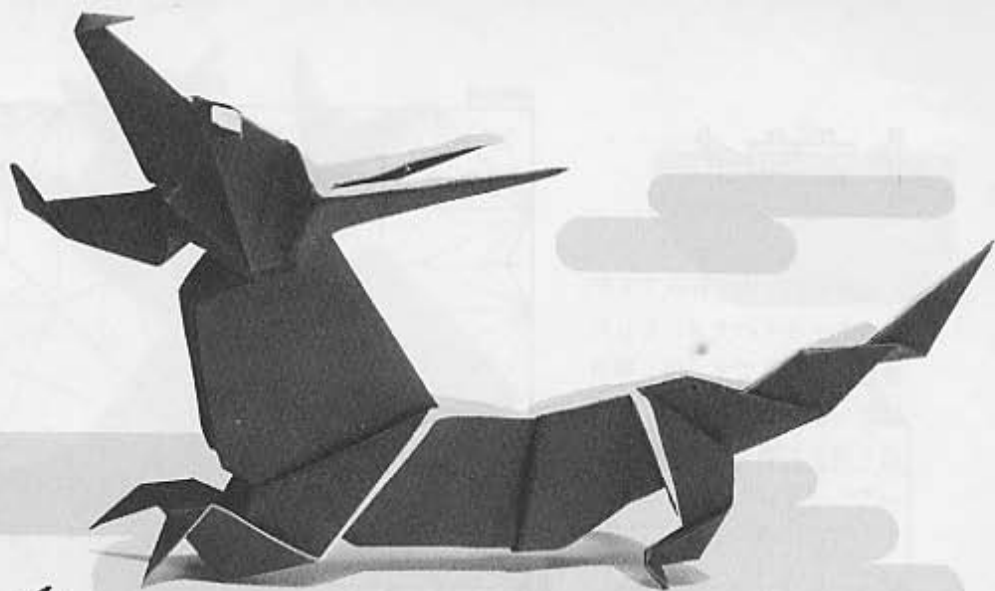

26

以後の表情づけは、写真を参考にしてください。

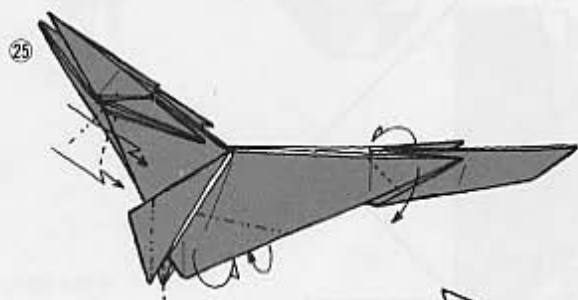

25

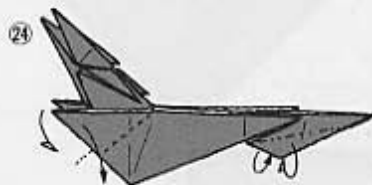

24

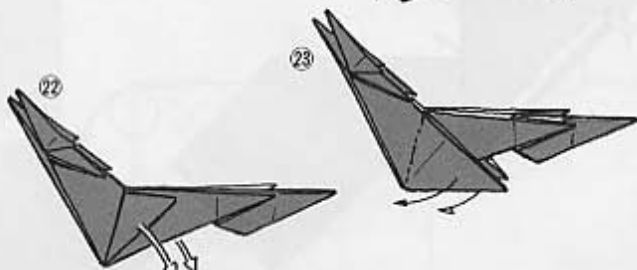

23

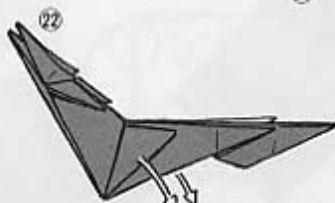

22

引き出します。

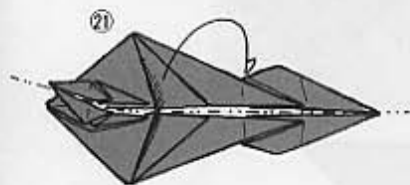

21

トナカイ

編者の個人的な好みですが、このトナカイのモッコとした造形が大好きです。但し相当厚ぼったくなりますので、やはり薄手の紙を用いるのがよいでしょう。

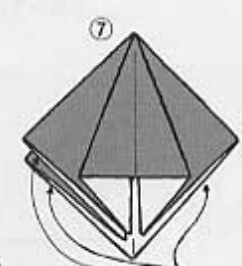
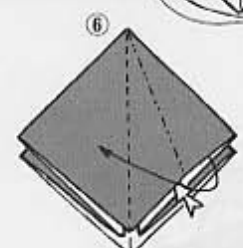
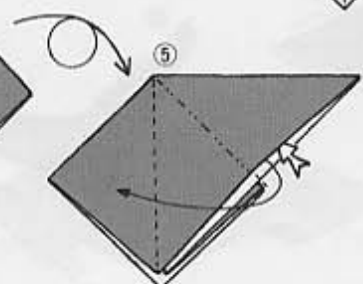
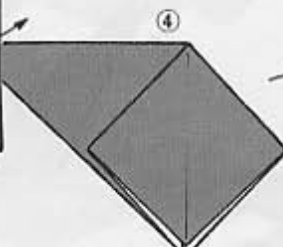
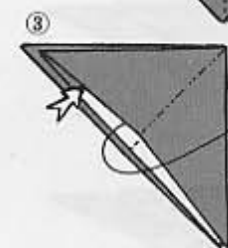
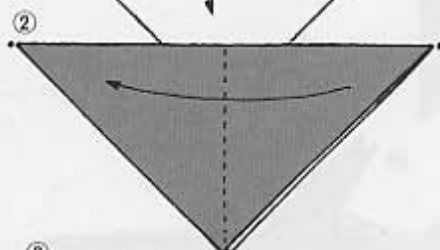
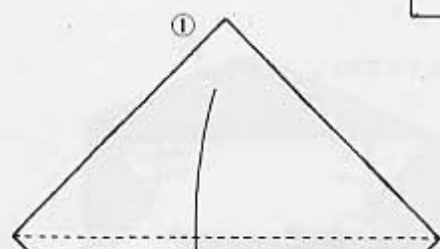
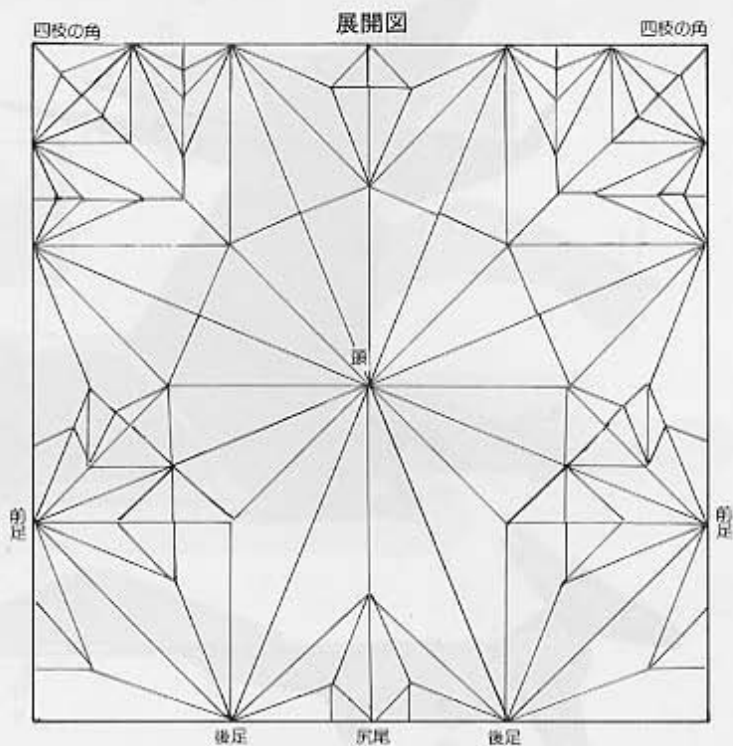

残りの3つのポケットも同様に
つぶします。

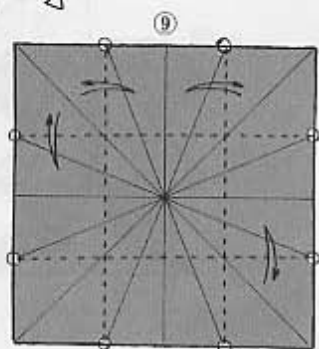
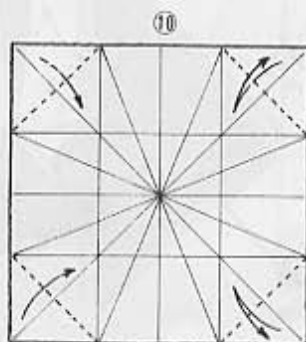
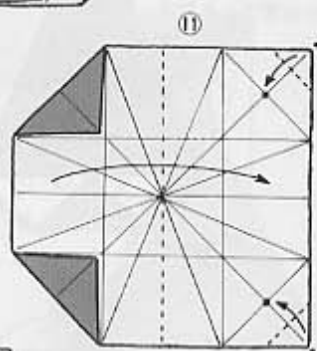
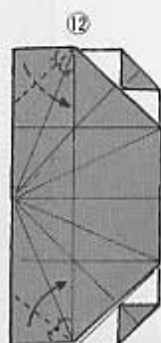
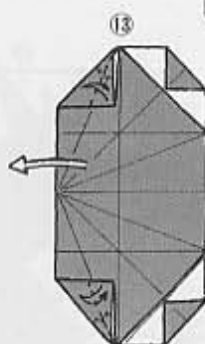
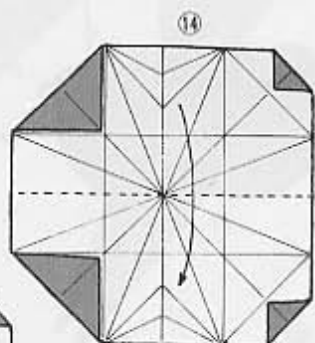
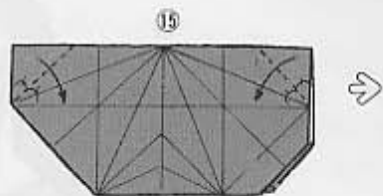
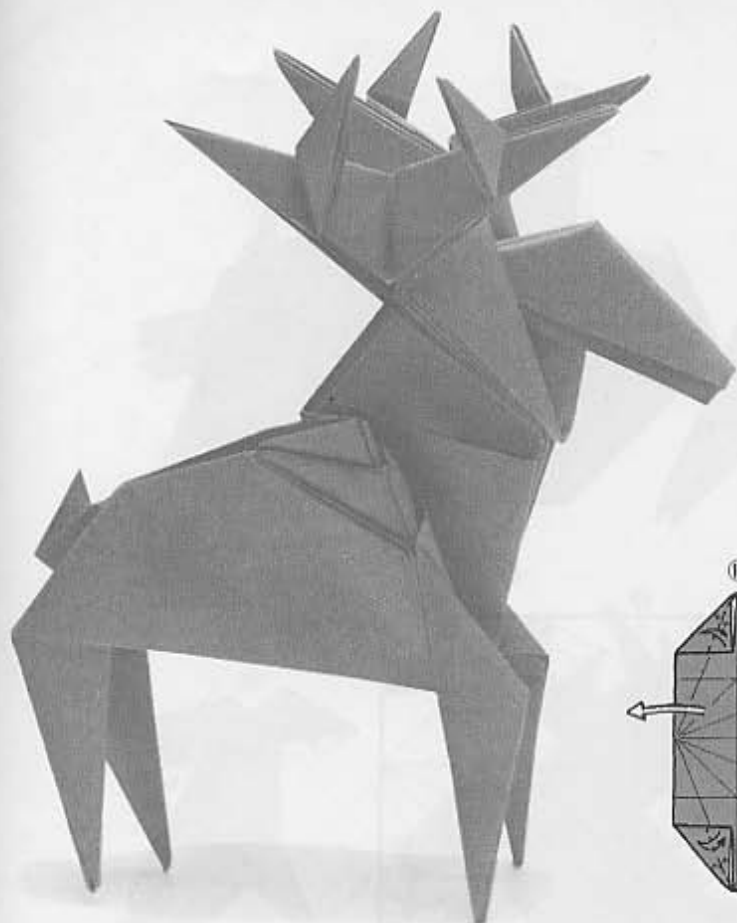

表を上にして、ぜんぶ開きます。

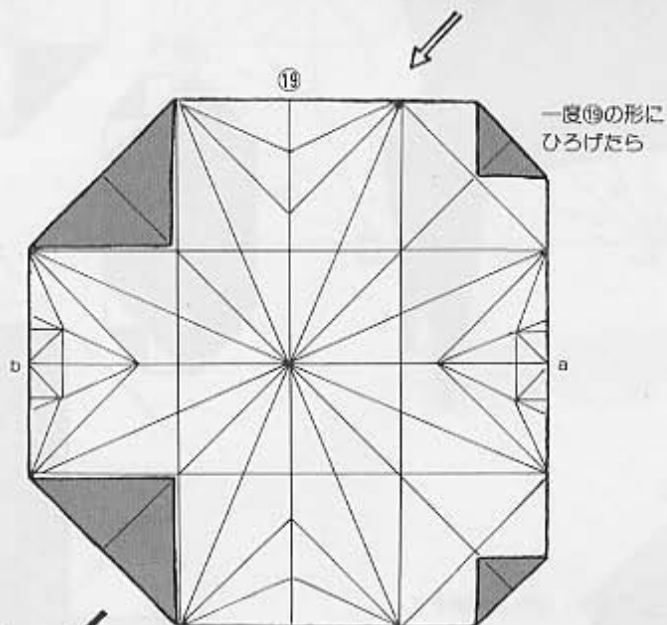
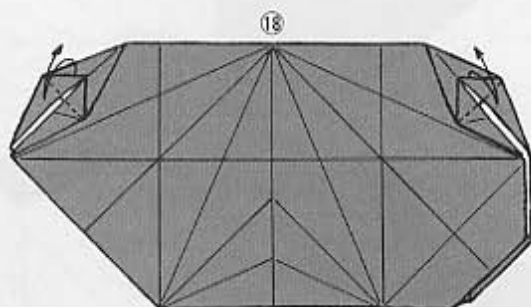
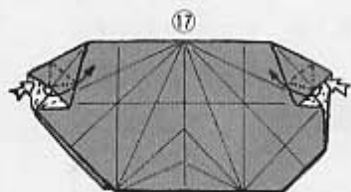
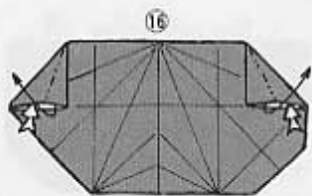

一度⑨の形に
ひろげたら

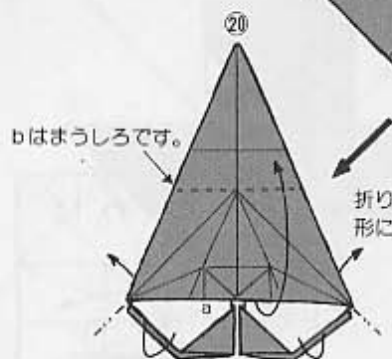

bはもうしろです。

折り目に従って⑩の
形にまとめ直します。

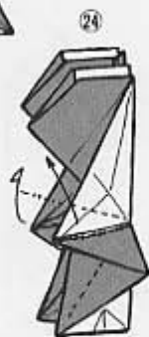
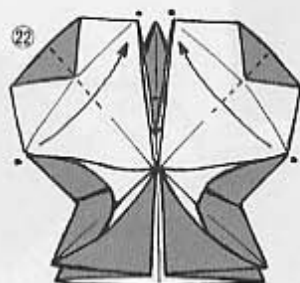
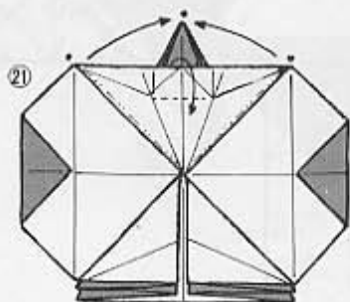
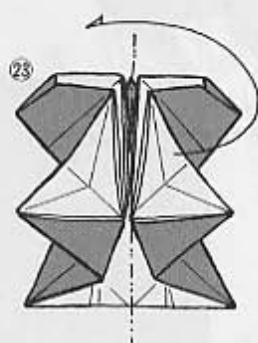

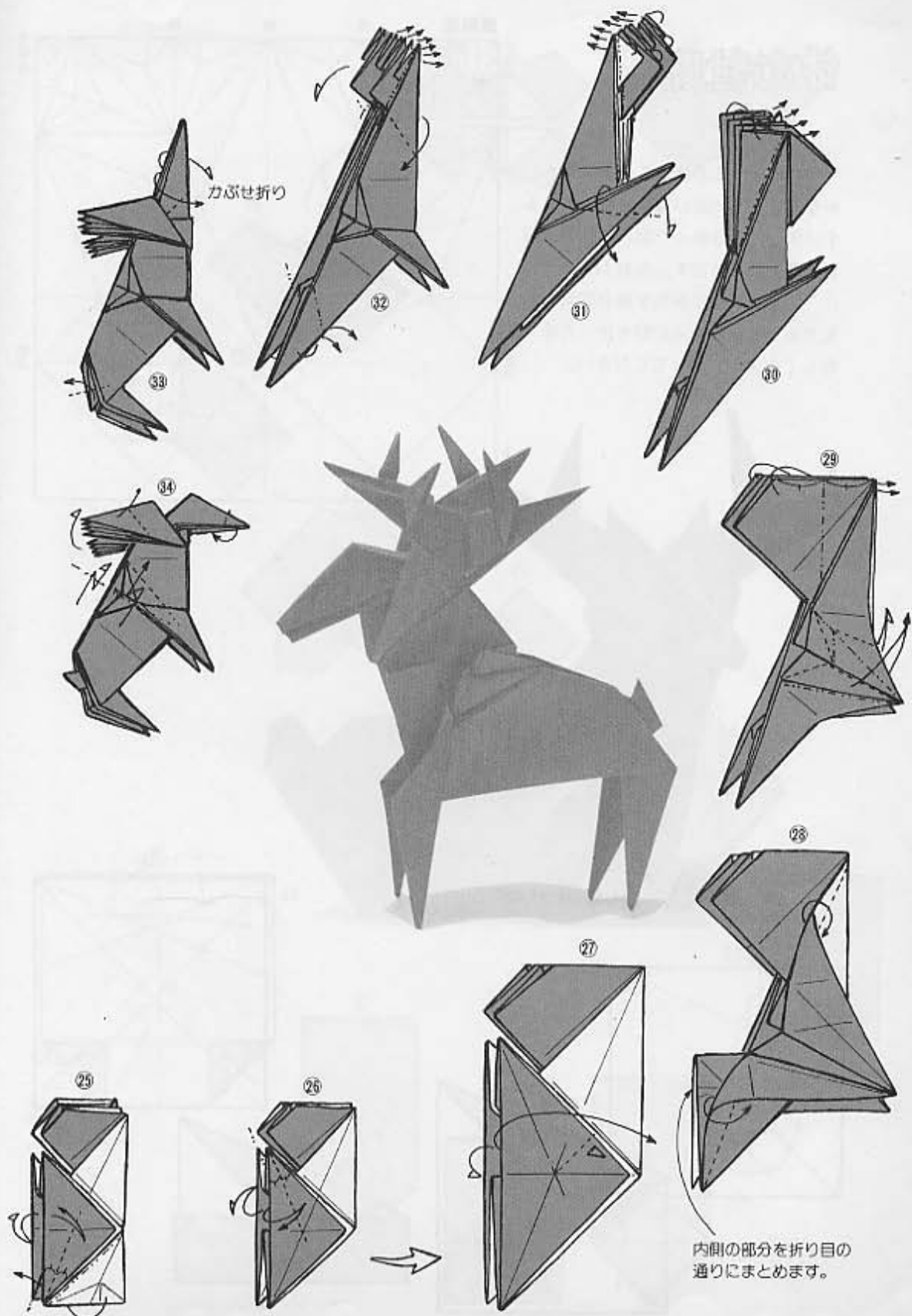

休む牡鹿

前のトナカイとはおもむきを変え、かなり写実度の高い造形になっています。"休む"とは坐った形のこと、編者の勝手な命名です。なお115ページに、四足形の作りかたを複合方式で示してあります。坐った形を作った後で楽しくチャレンジしてください。

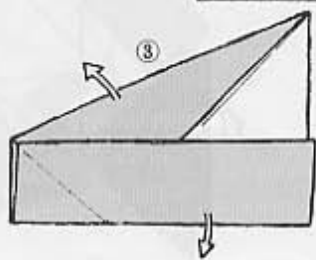
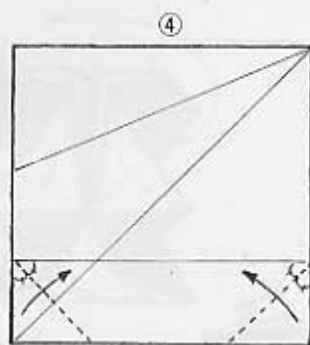
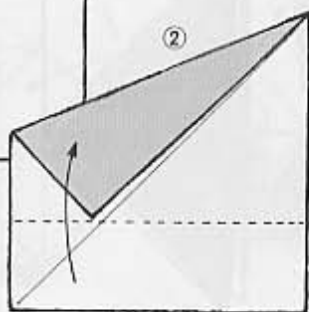
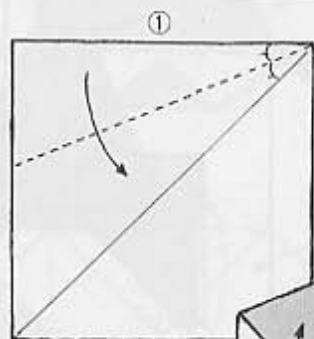
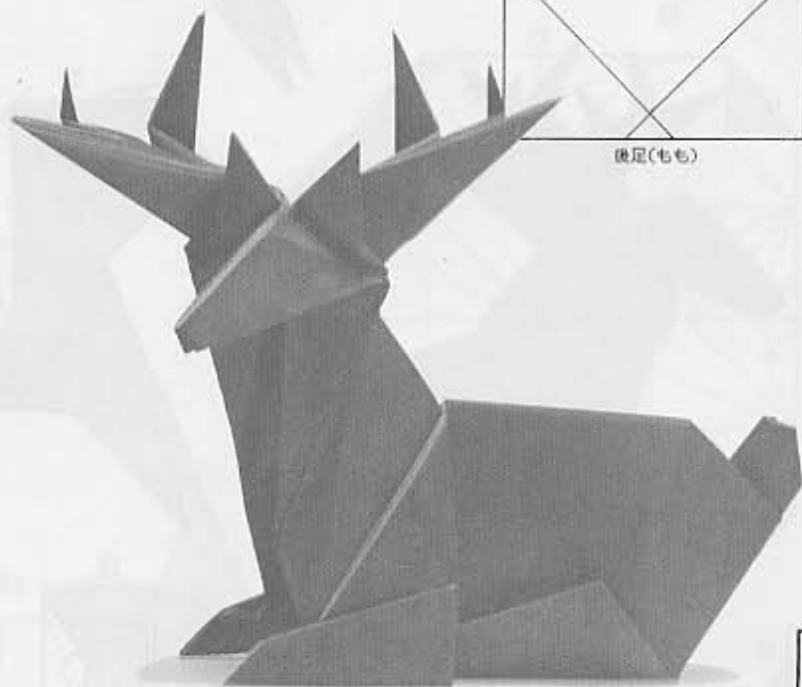
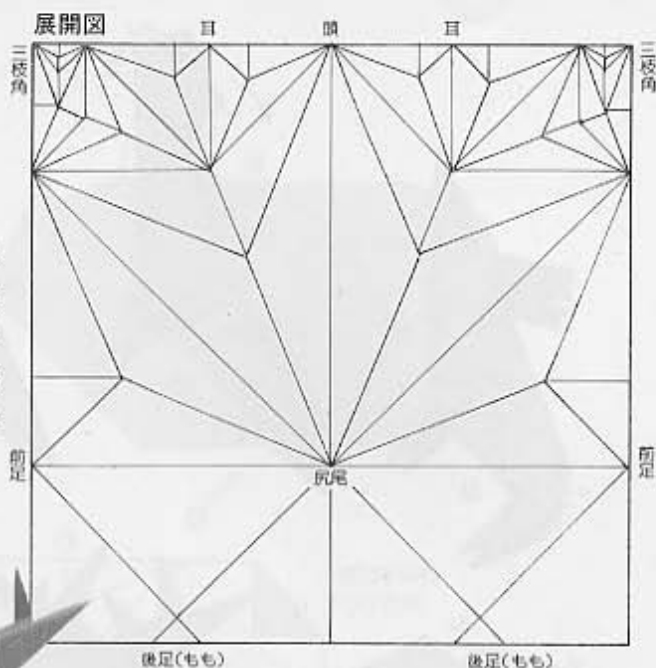

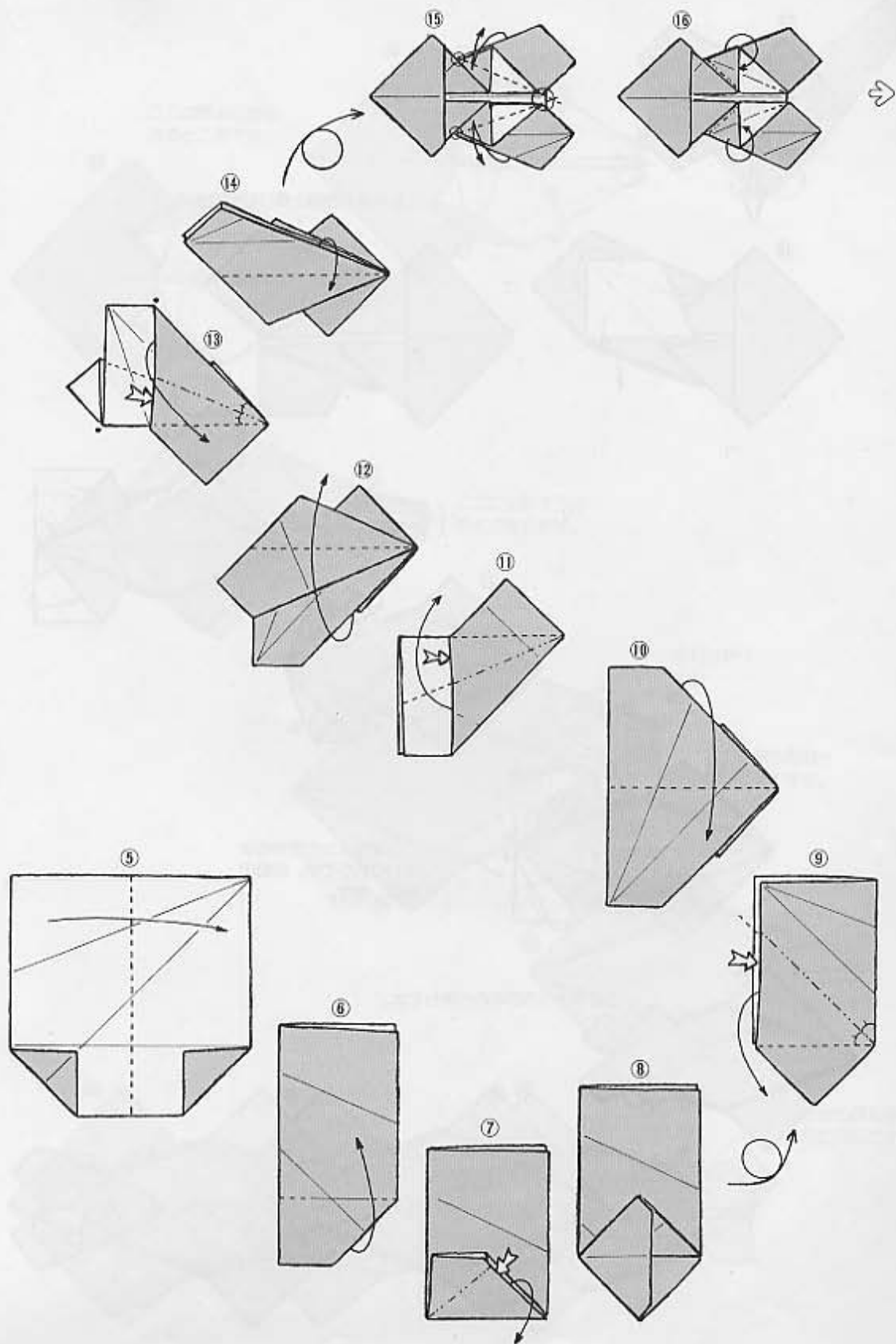

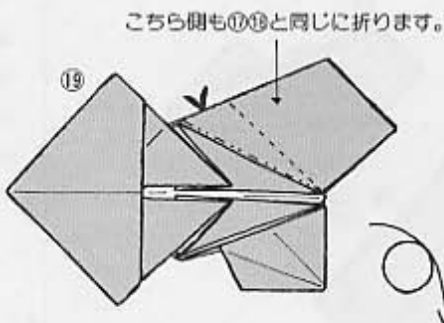
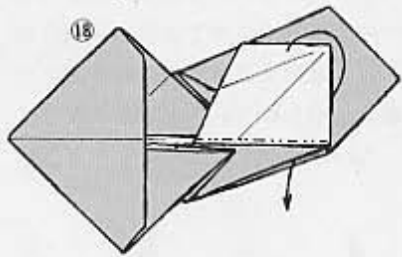
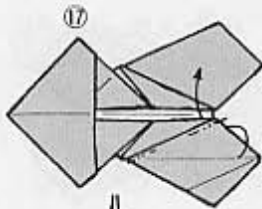

こちら側も⑬と同じに折ります。

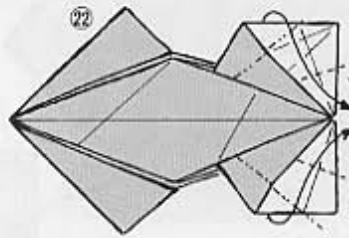
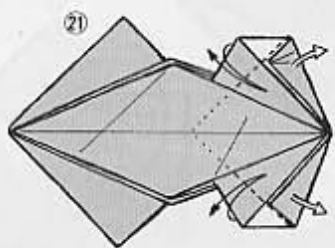
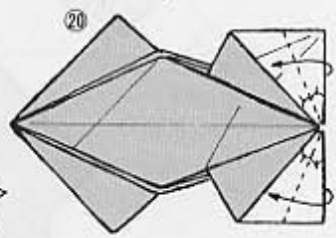

ここはちょっと変則的な中わり折りです。⑳図の様にします。

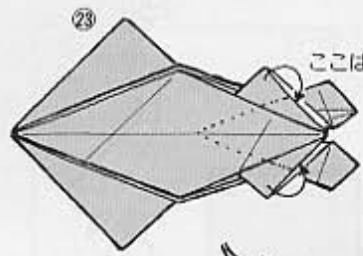

ここはふうふうの中わり折りです。

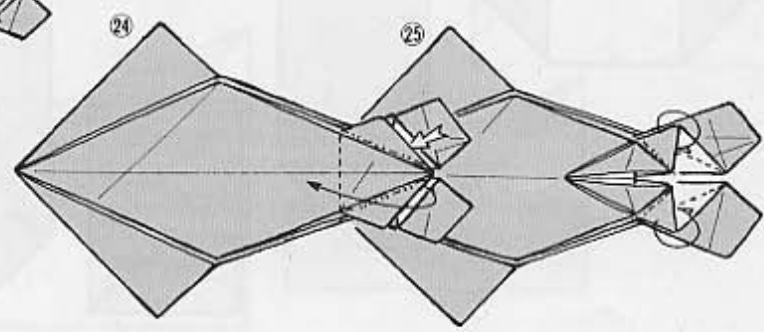

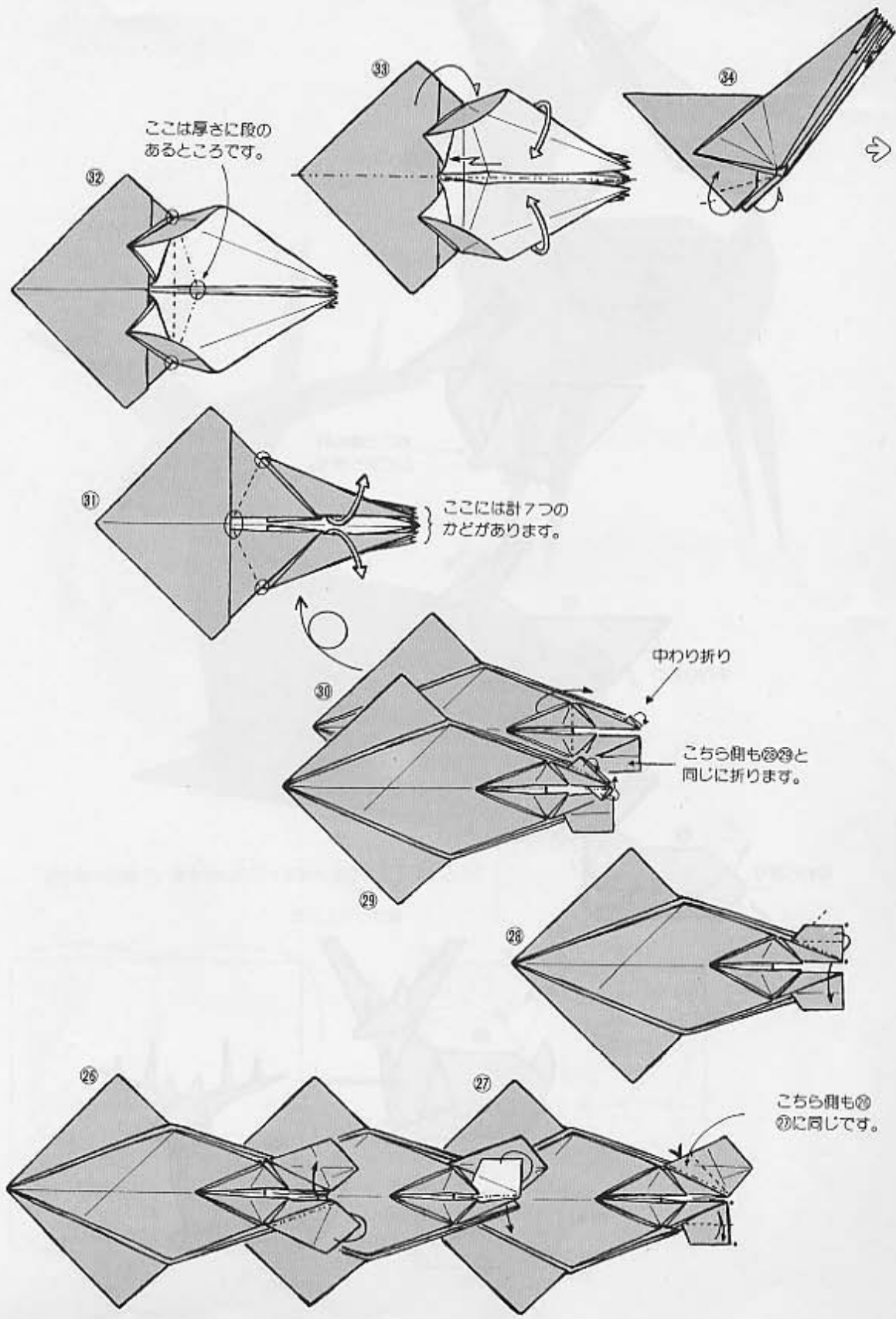

ここは厚さに段のあるところですよ。

ここには計7つのカドがあります。

中わり折り
 こちら側も◎◎と同じに折ります。

こちら側も◎◎と同じです。

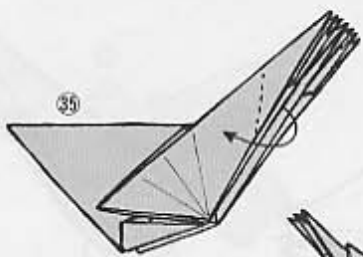

35

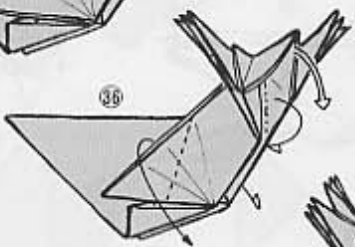

36

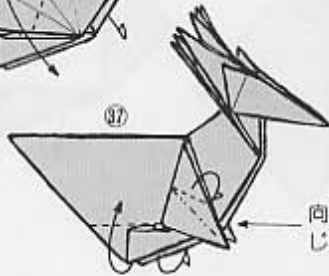

37

向こう側も同じに折ります。

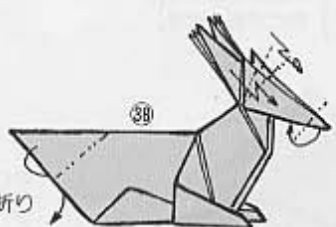

38

中わり折り

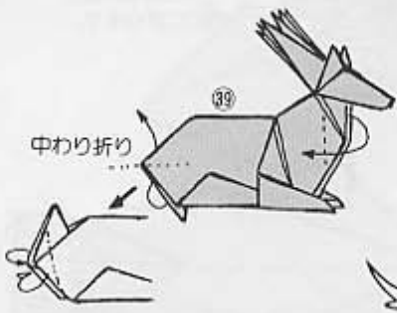

39

中わり折り

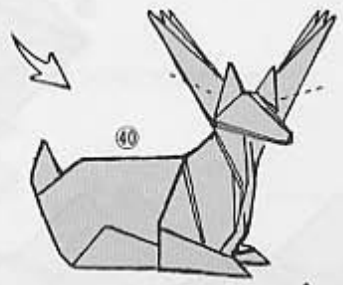

40

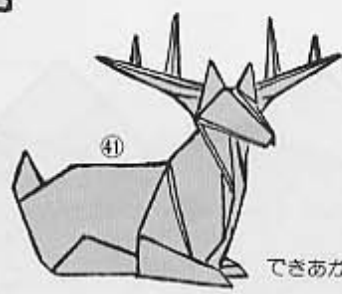

41

できあがり



長方形の用紙で、複合ではない1枚折りを考えてみましょう。

立ち上がった姿

展開図

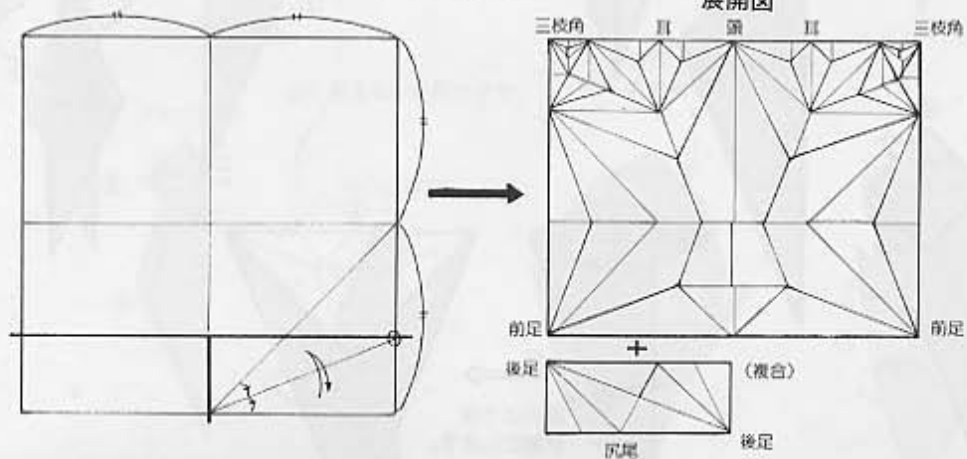

きりん

さあ、本書収録作品中1、2を争う難度の高いものです。とくに頭部が難しいので、まずこの部分のみ折ってみることから始めましょう。これは作者自身の会心作でもあります。



頭部のみの練習

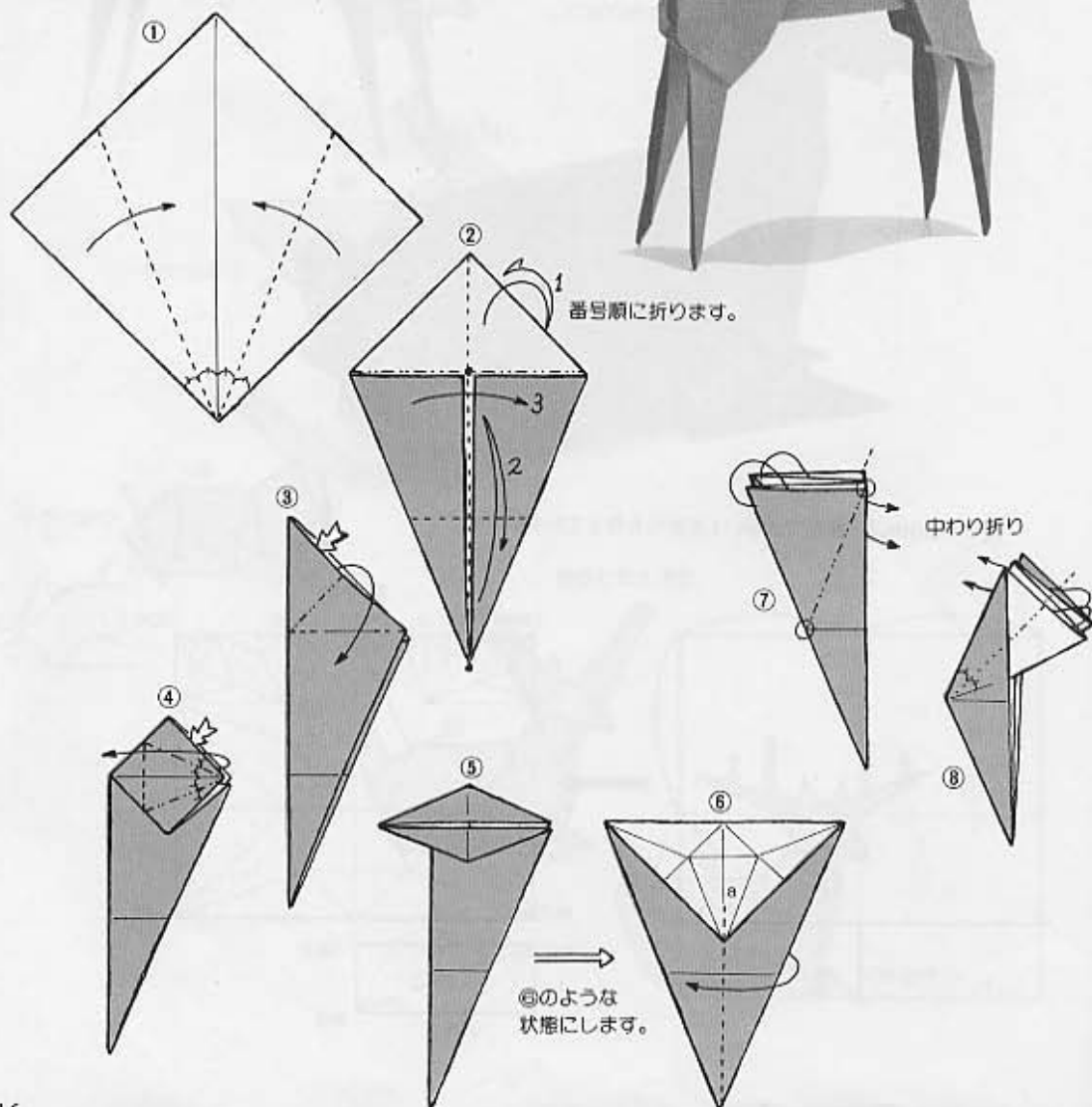

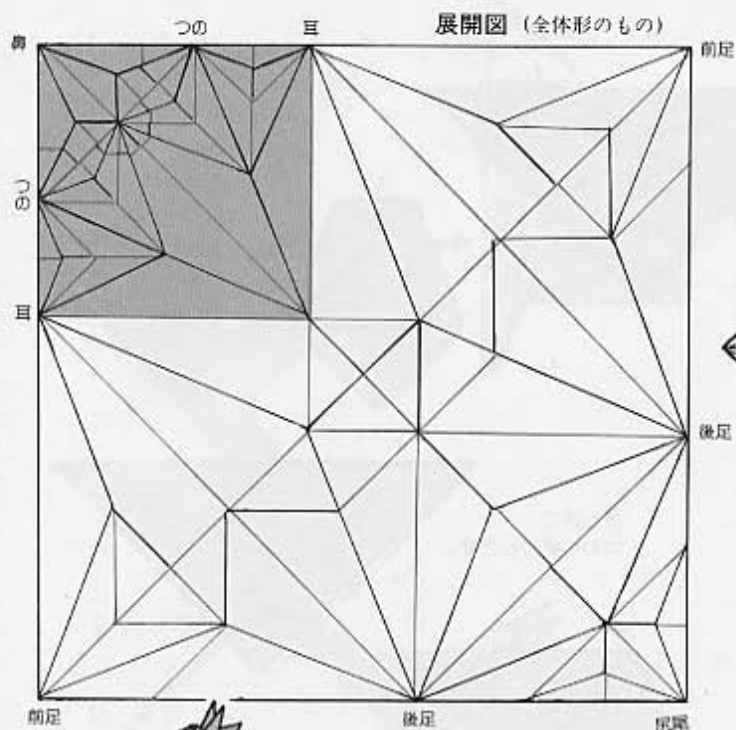

全体形の本番

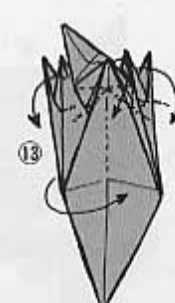
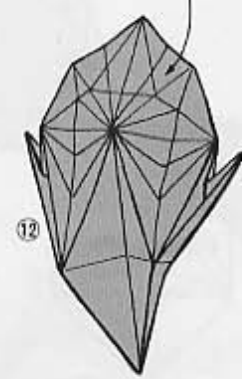
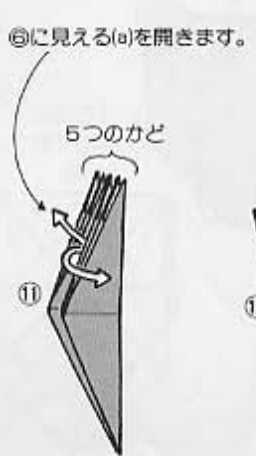
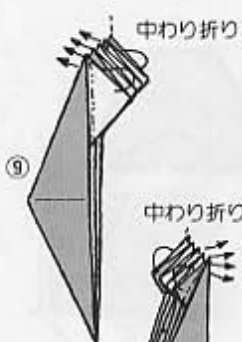
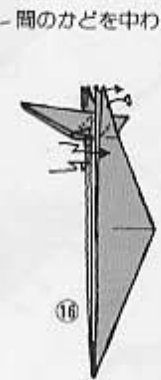
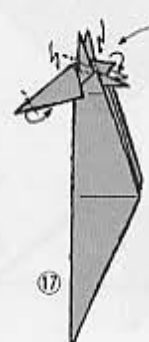
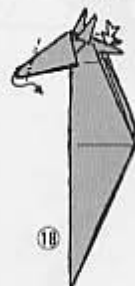
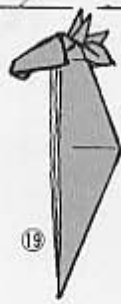
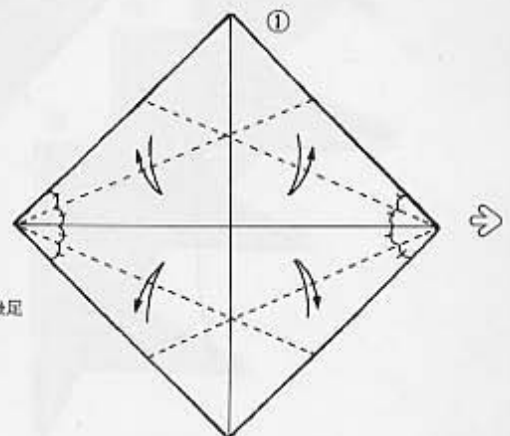

間のかどを中わり折りします。

中わり折り

中わり折り

⑩に見える(a)を開きます。

5つのかど

おりづるの基本形の折り線であとめめます。

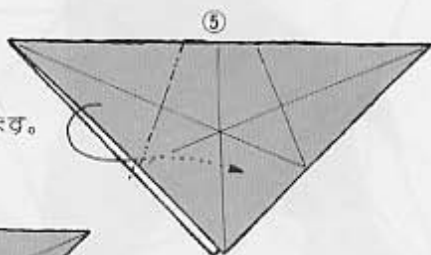
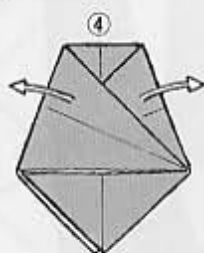
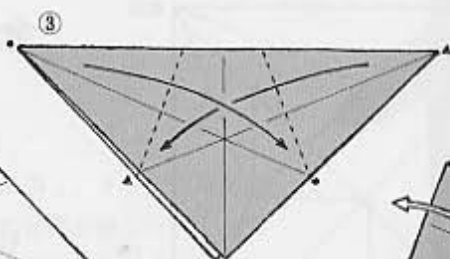
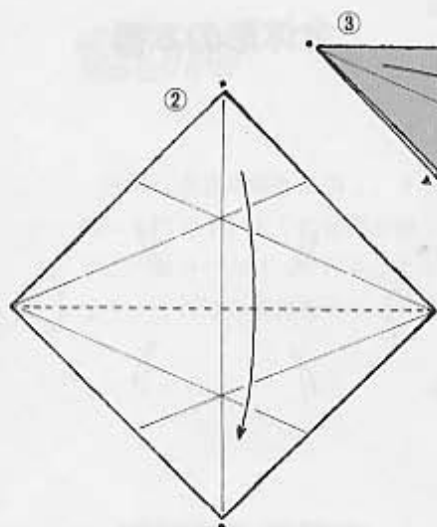

折り目で
中わり折ります。

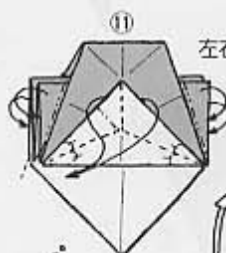
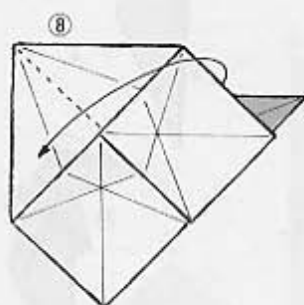
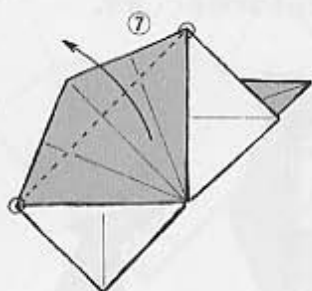
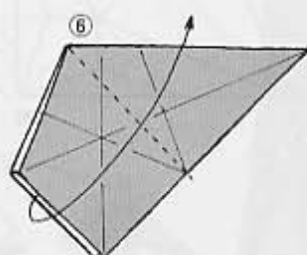

左右で計4回中わり折ります。

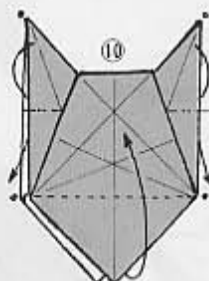
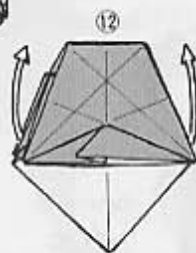

左右共に
中わり折り。

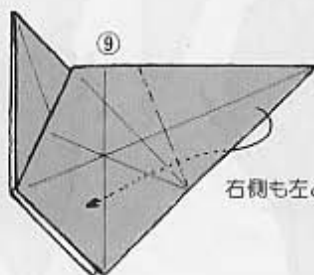

右側も左と同じに。

中わり折り

21

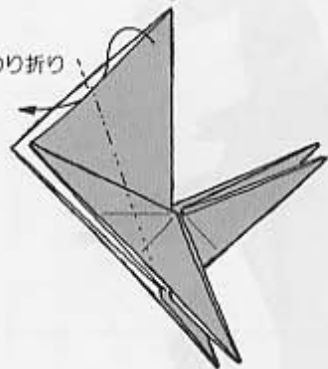

22

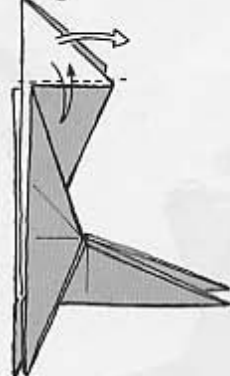

25

24

23

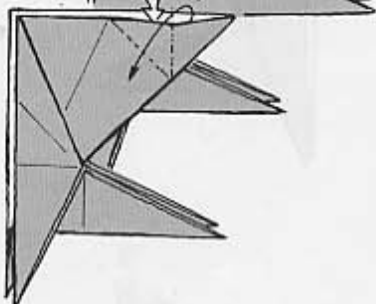

中わり折り

20

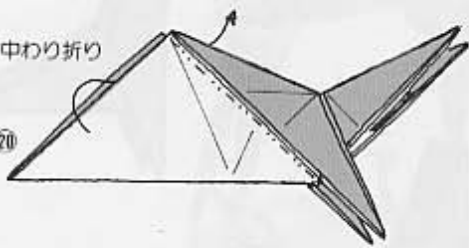

19

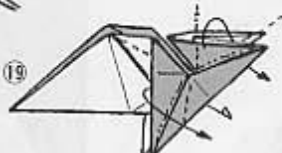

18

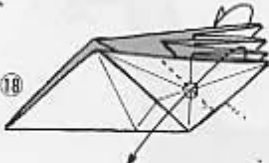

17

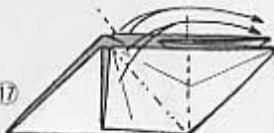

13

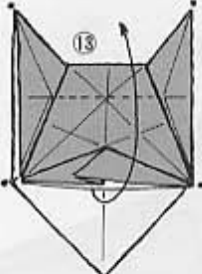

14

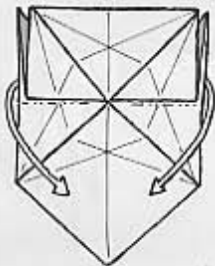

15

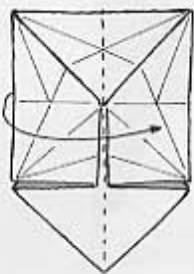

16

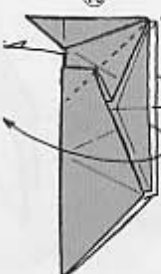

カぶせ折り

番号順にかぶせ折りと
中わり折りをします。

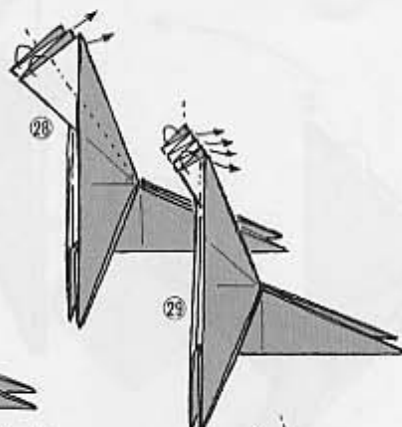
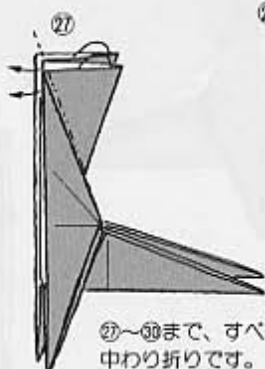
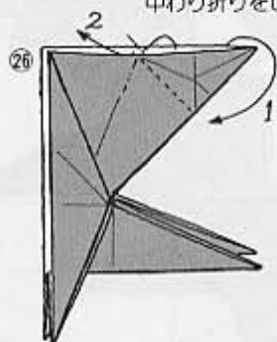

②⑦～③⑩まで、すべて
中わり折りでです。

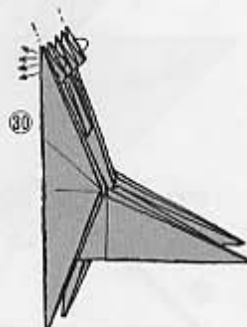

頭部の練習の
通りに折ります。

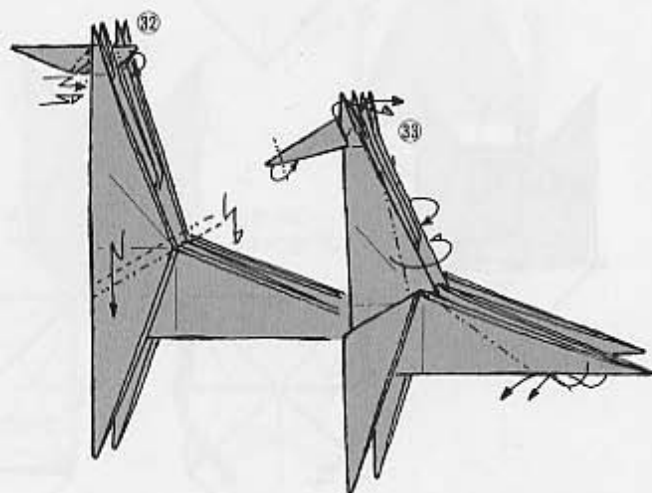
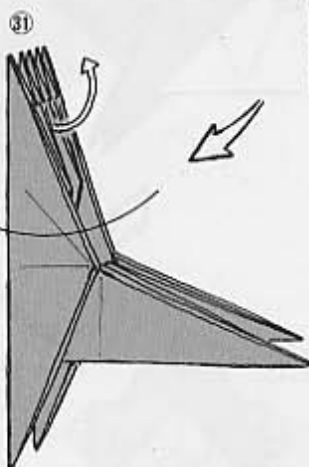
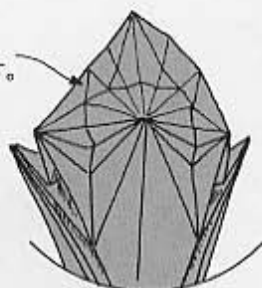

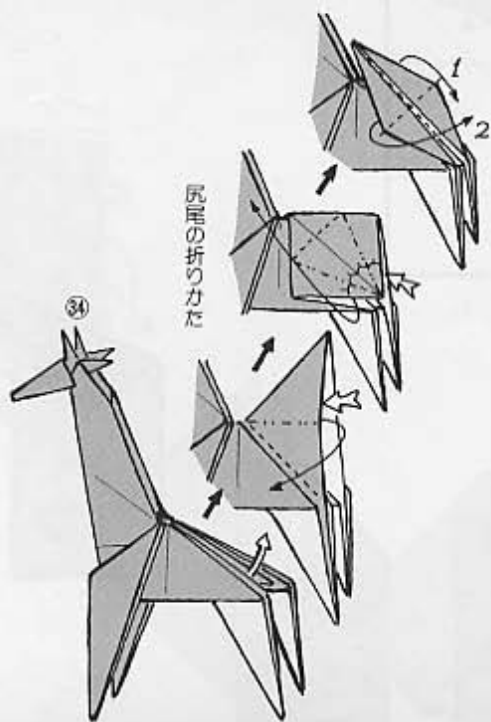
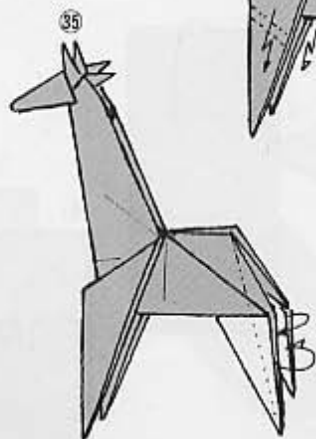
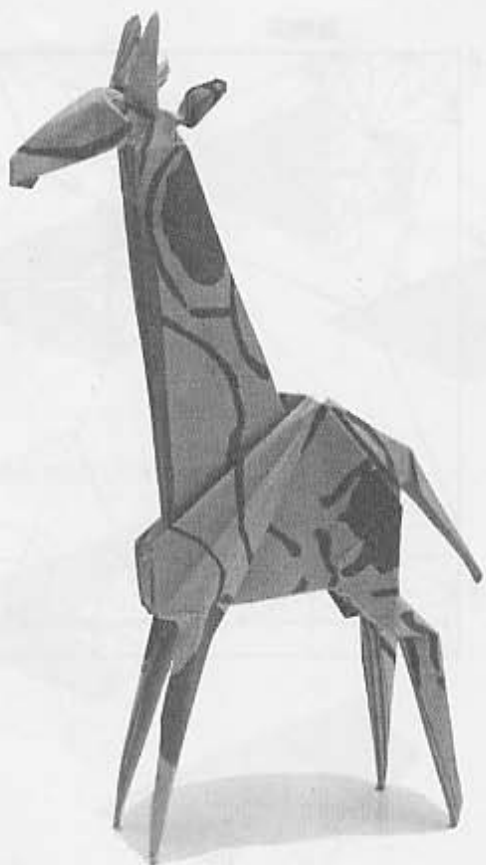

ヤモリ

1982年の夏に工夫されたばかりの
会心作です。作者はオランダの版面
家エッシャーのファンですが、この
造形にもそんな趣向が見事にでて
いますね。
(完成形の写真は、第2章の扉と125
ページです)

展開図

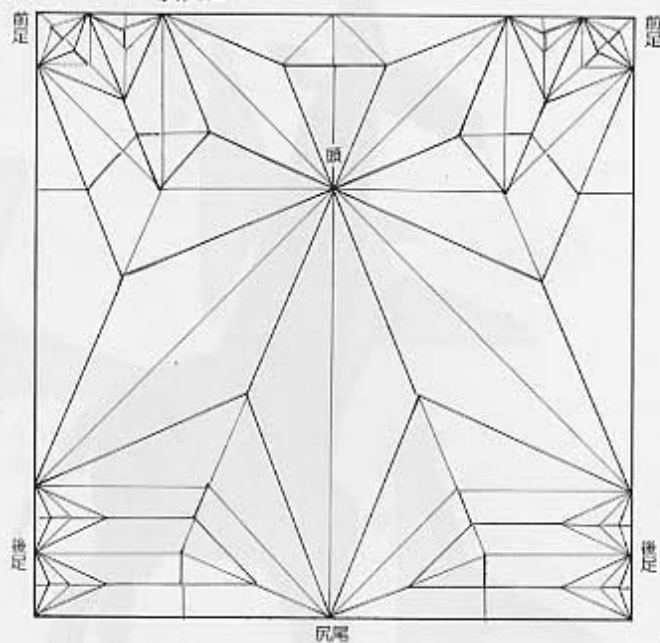

①

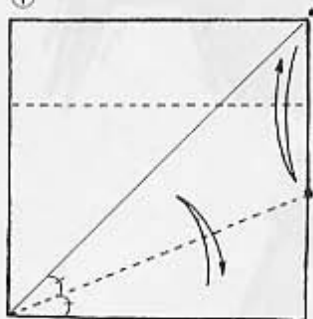

②

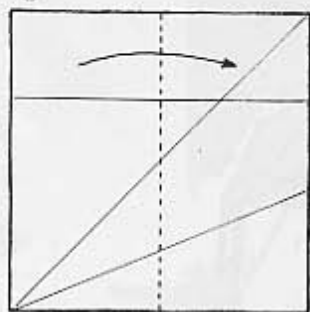

③

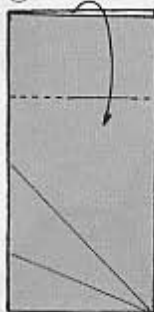

④

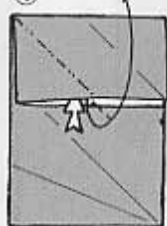

⑤

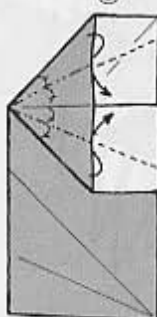

⑥

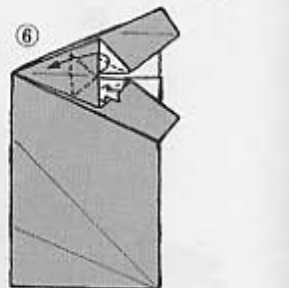

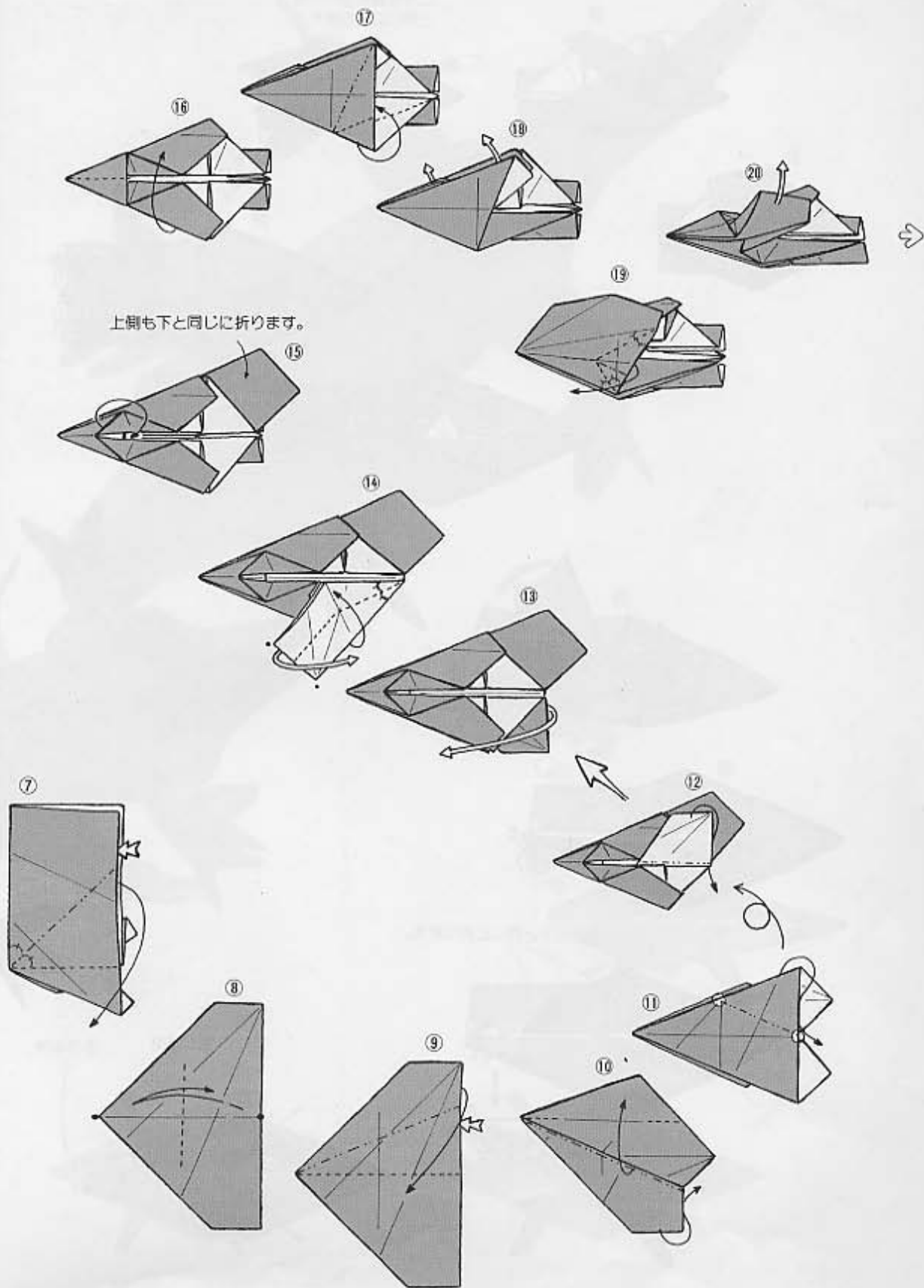

上側も下と同じに折ります。

こちら側も⑮から⑳と同じに折ります。

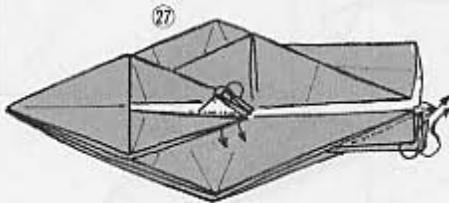
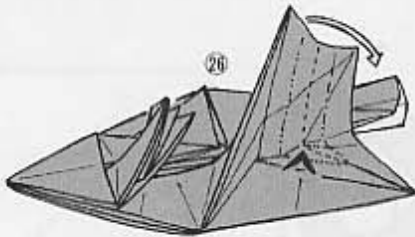
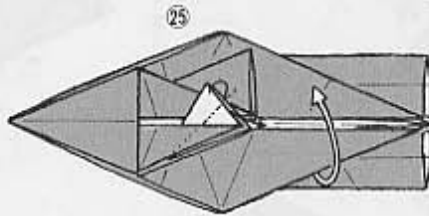
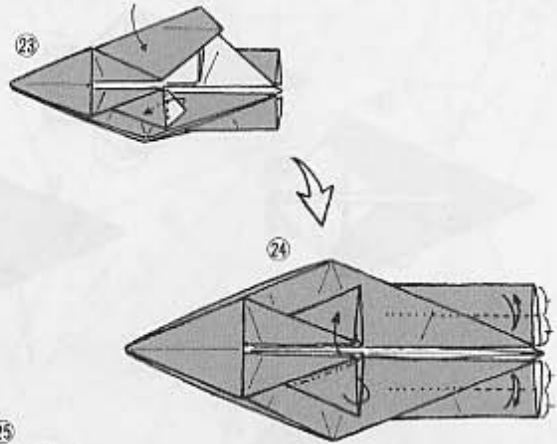
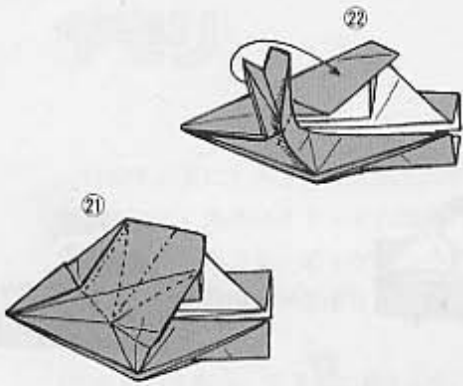

この2箇所も下と同じに折ります。

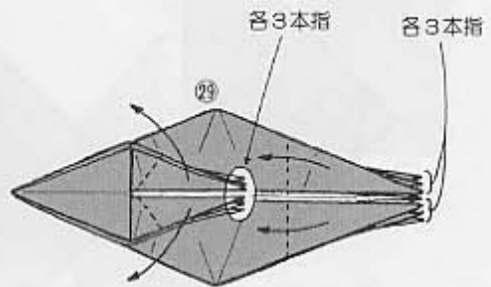
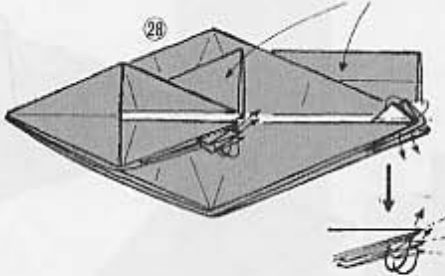

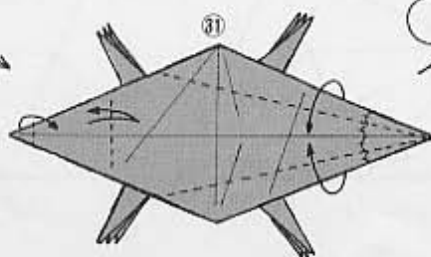
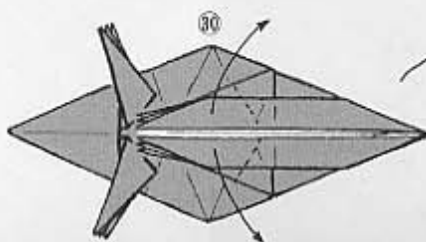
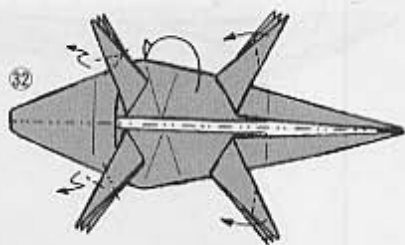
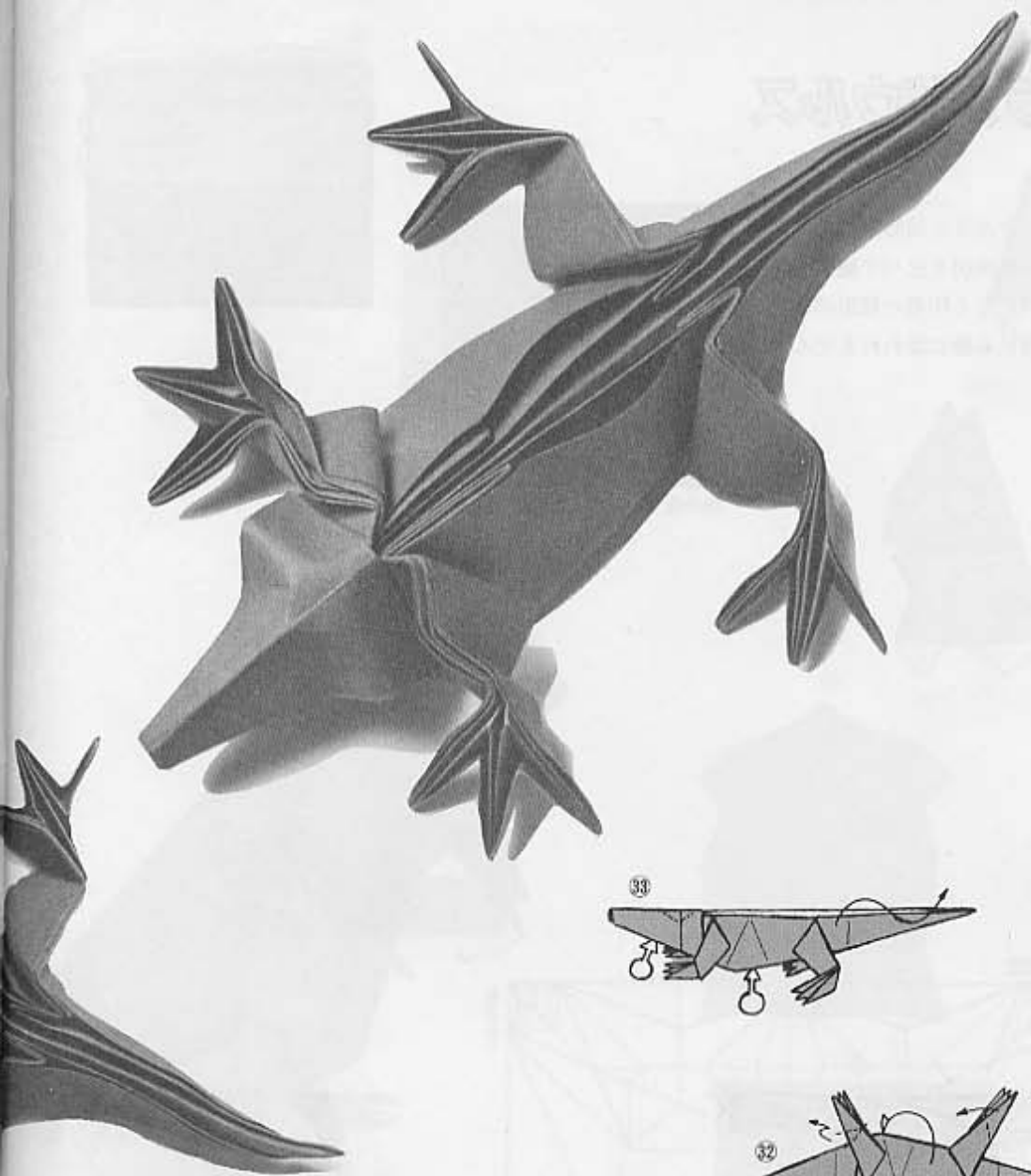

チラノザウルス

前作のヤモリと同時期の作品です。
ふたつの展開図を比べて観察してみ
ると、何となく作者の発想の経路が
かい間見れる様に思われませんか。

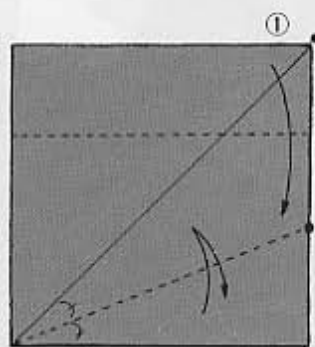

色の面を上にして折ります。

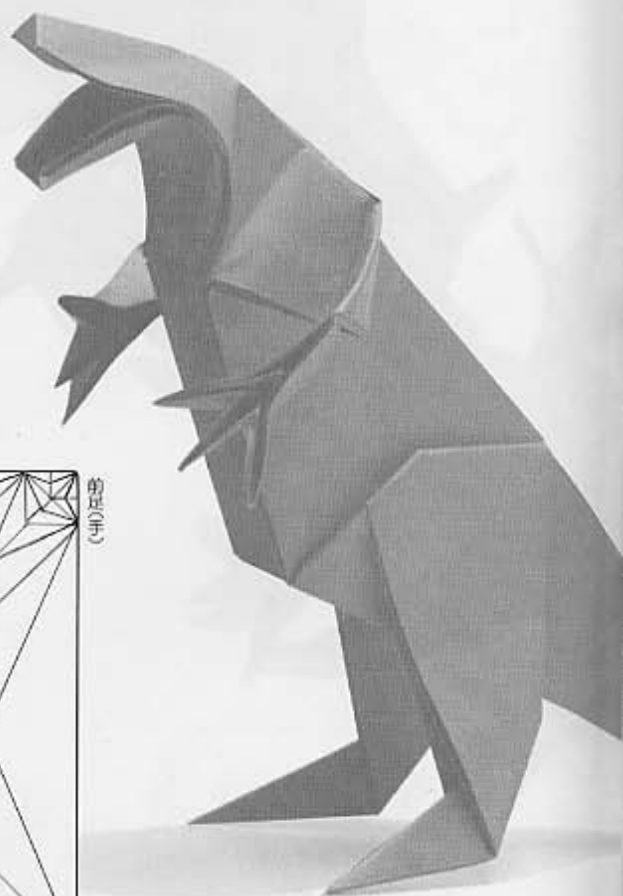
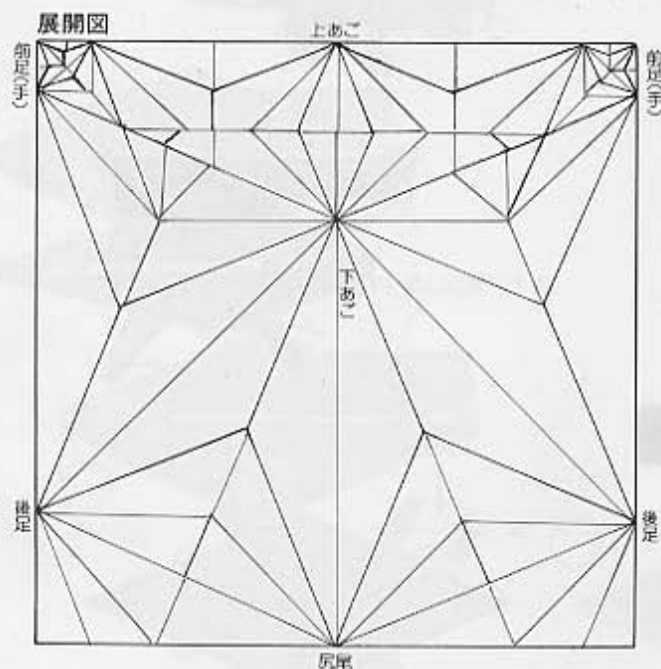
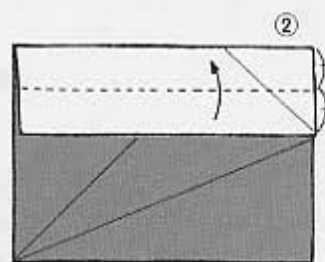

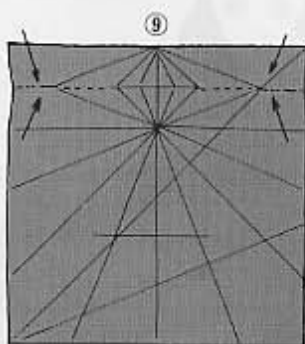
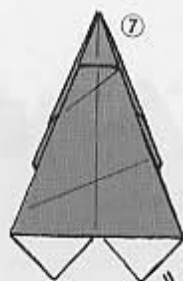
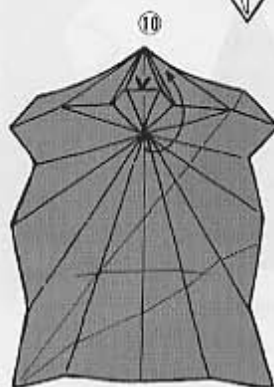
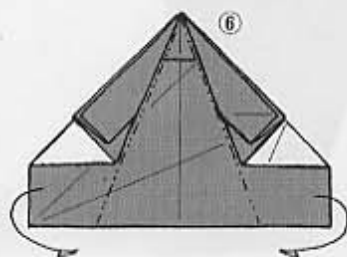
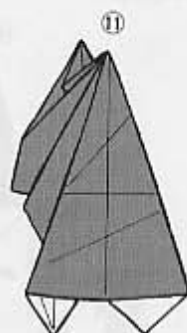
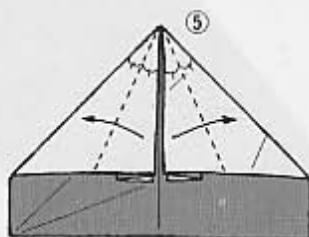
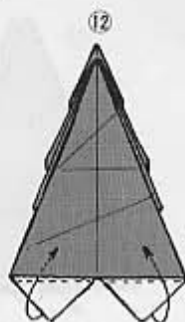
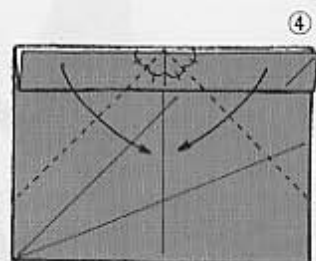
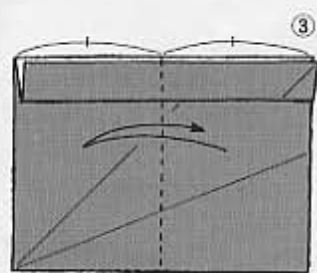

色の面を上にして開きます。⑧

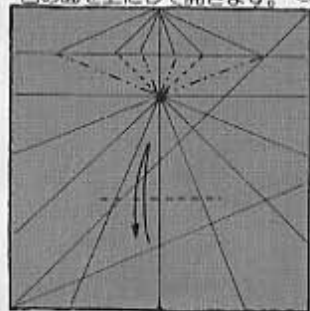

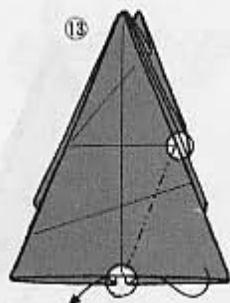

中わり折り

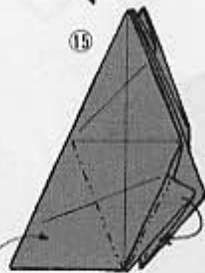
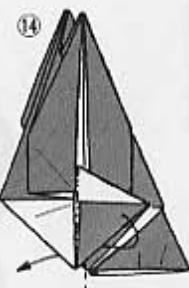
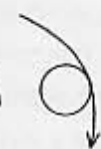

こちらも右側と同じに折ります。

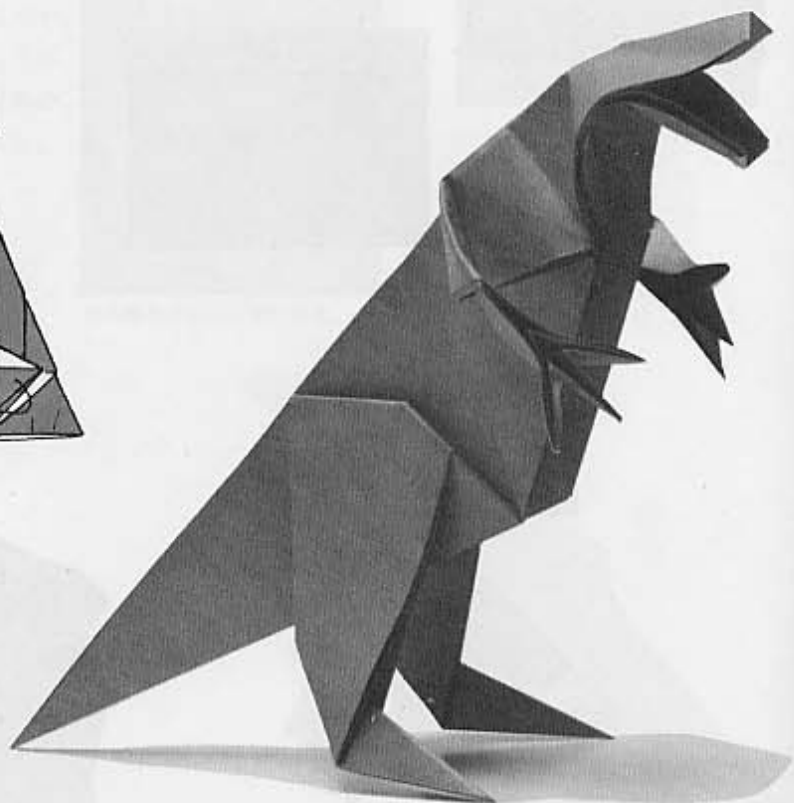
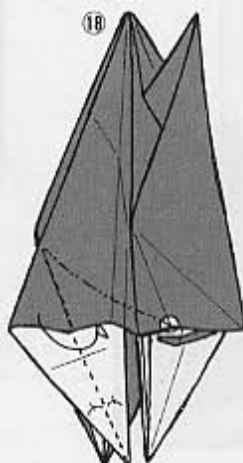
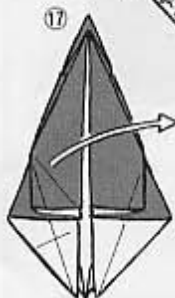
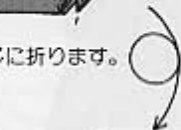



できあがり



26



25

中わり折り

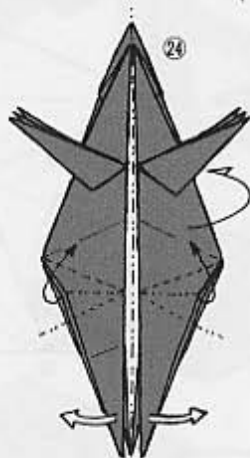

24

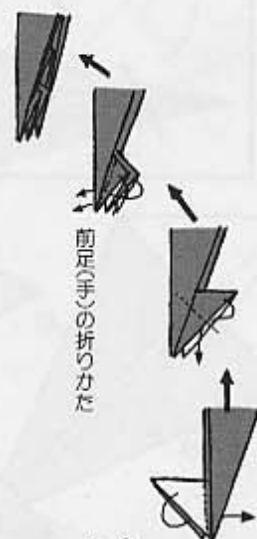

前足(手)の折りかた

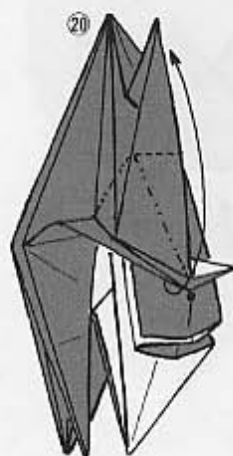

20

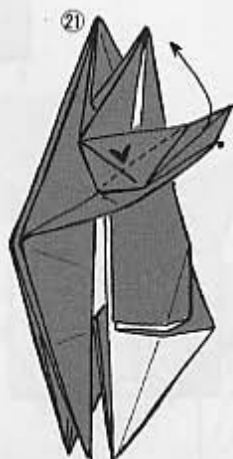

21

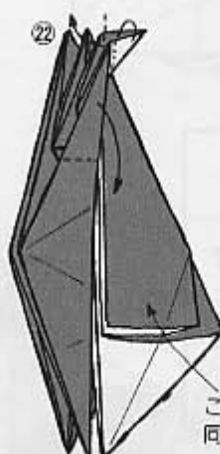

22

ここも⑩から⑫と同じに折ります。

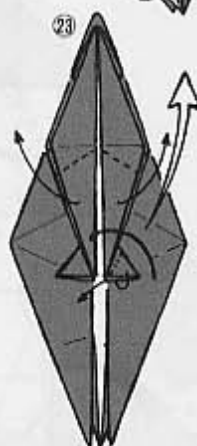

23

とんぼ

これまでで四足の動物の姿を一通り楽しんでいただきました。では今度は昆虫の姿を2点お目にかけましょう。

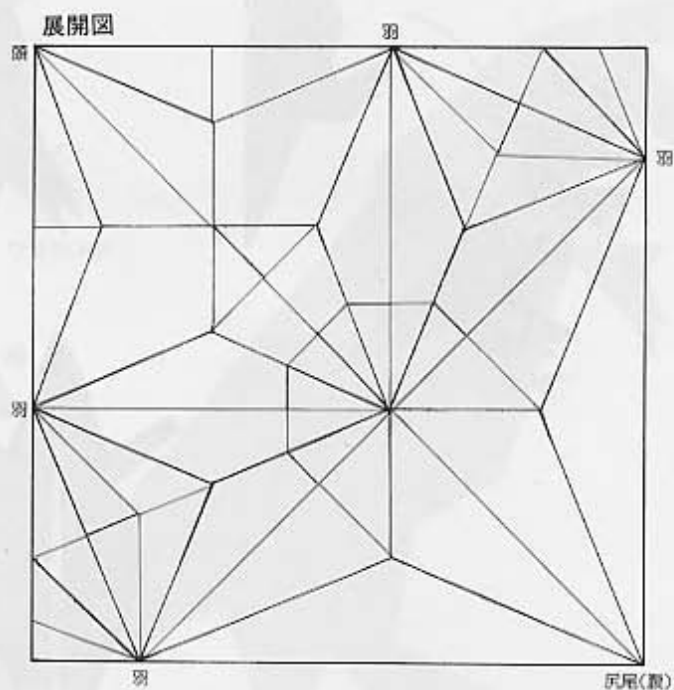
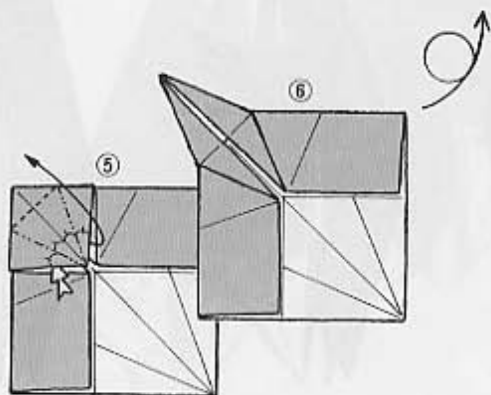
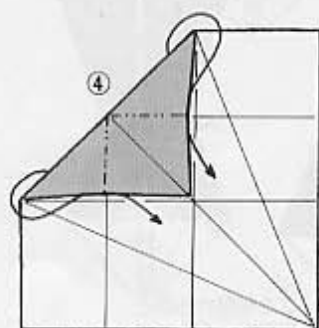
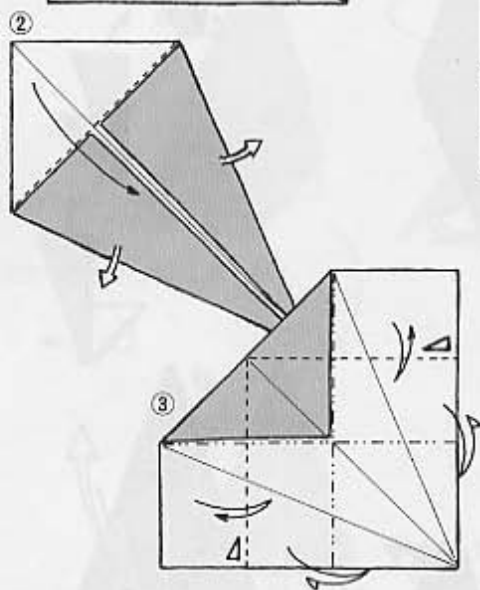
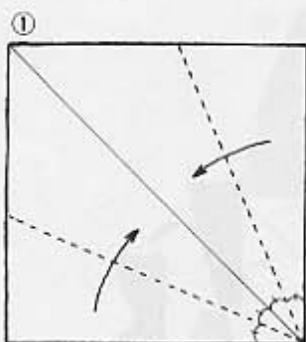

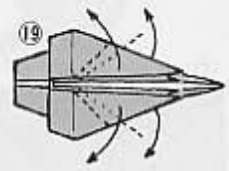
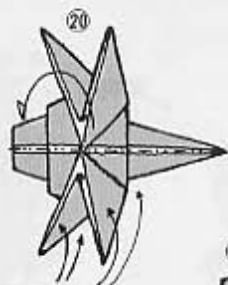
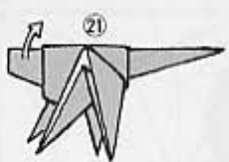

ここで羽だけひっくりかえして裏を出すとか、先をずらしたりすると面白いです。



できあがり

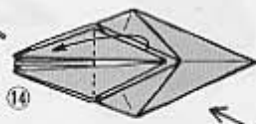
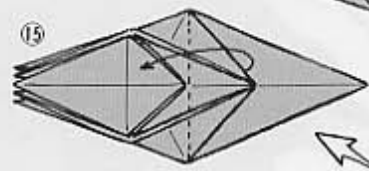
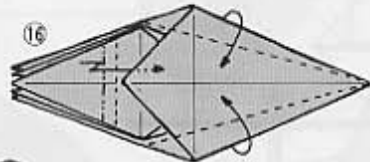
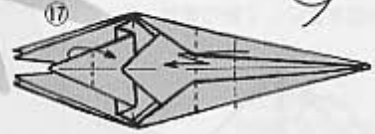
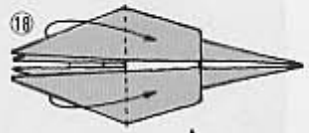

ここも同じに

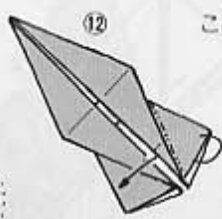
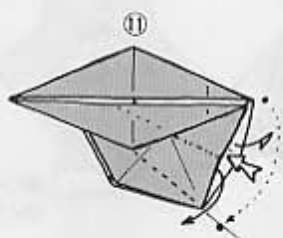
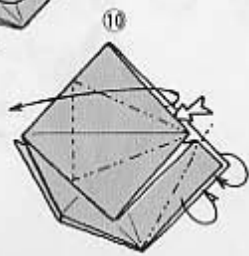
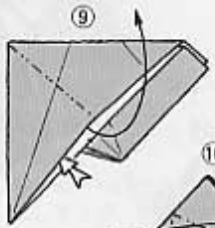
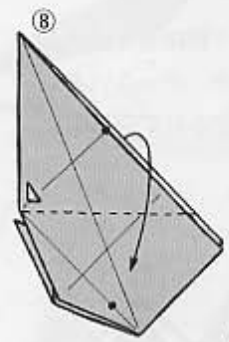

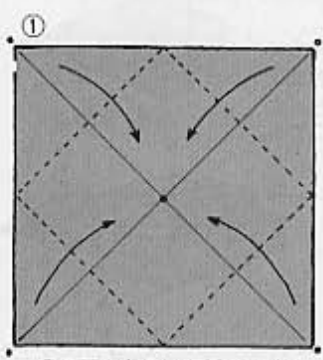
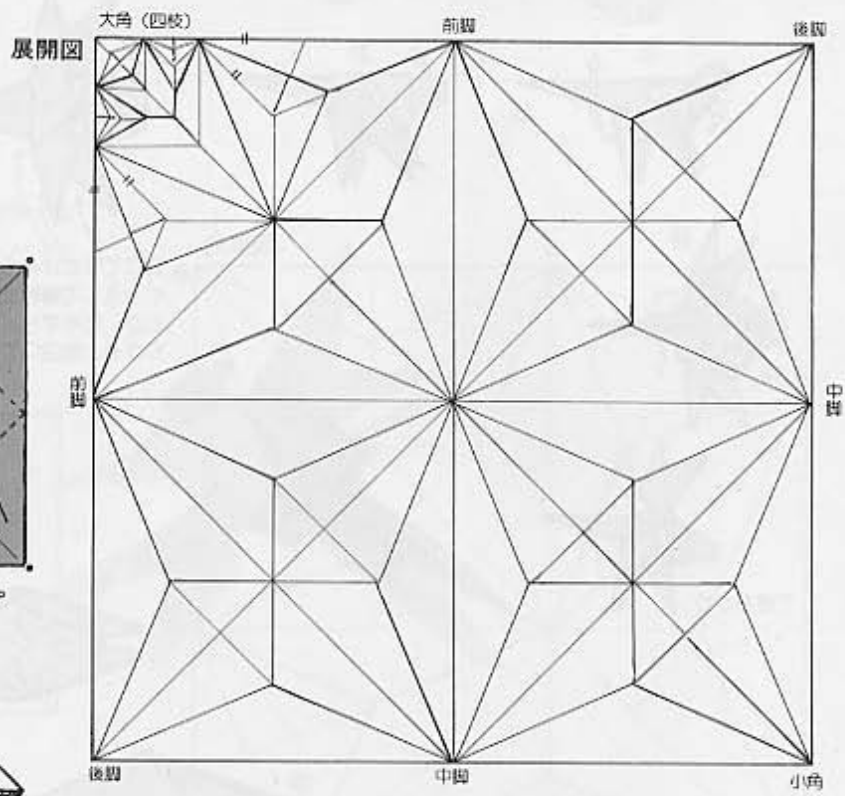

色の面を上にして折ります。

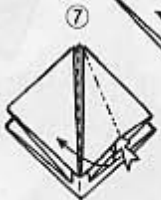
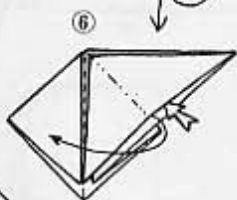
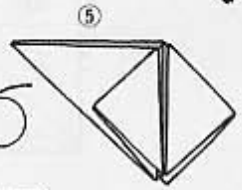
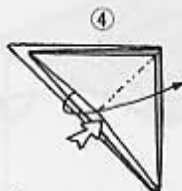
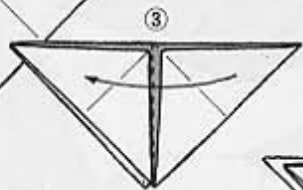
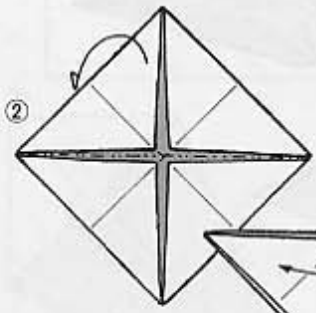

かぶとむし

一見おなじみの折り線構成と感じられるかも知れませんが、どっこい多くのひねりが各所に加えられていますよ。

折り目の通りまよめませう。

1枚をはずして開きます。

残りの3つのポケットも⑩と同じに折ります。

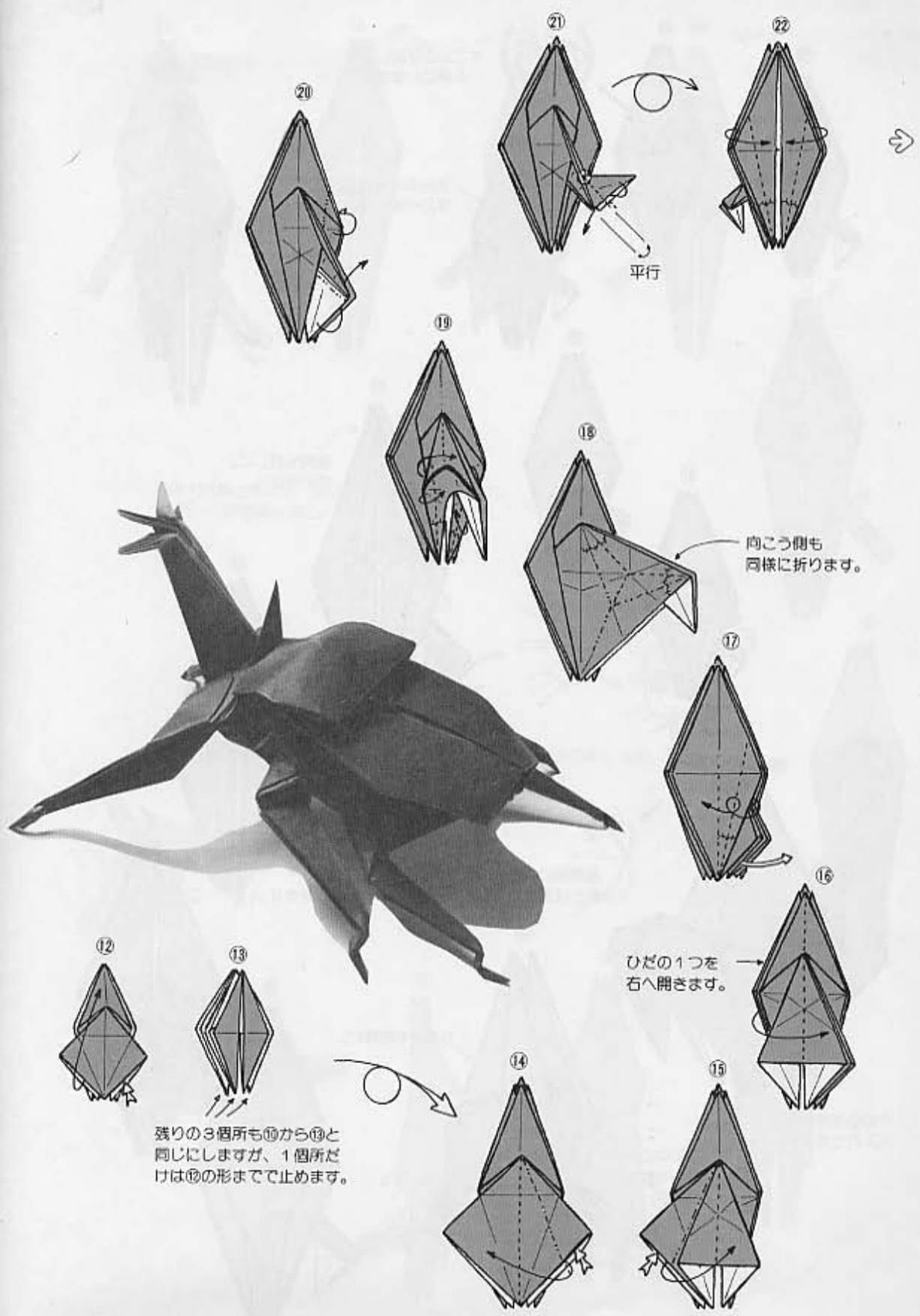

残りの3箇所も⑩から⑬と同じにしますが、1箇所だけは⑩の形までで止めます。

向こう側も同様に折ります。

ひだの1つを右へ開きます。

平行

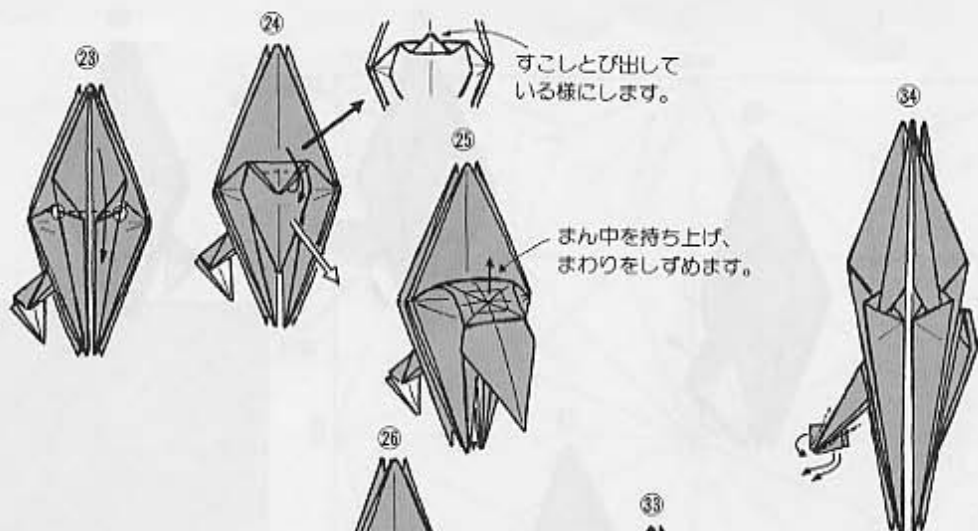

すこしとび出して
いる様になります。

まん中を持ち上げ、
まわりをしずめます。

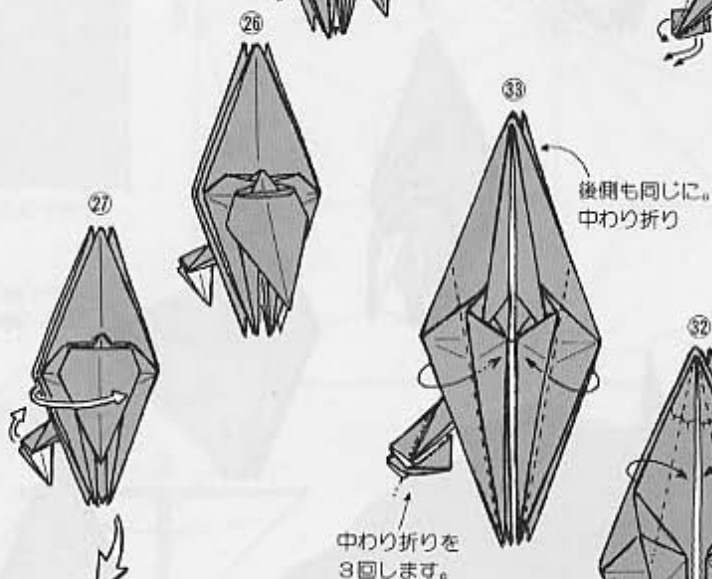

後側も同じに。
中わり折り

中わり折りを
3回します。

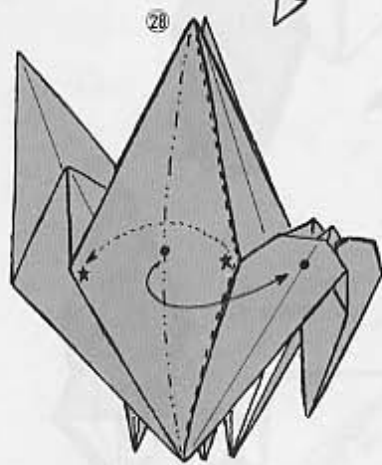

展開図には②⑧の折り線
の変化は示されていません。

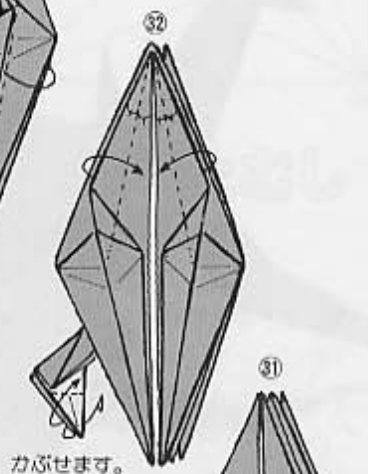

かぶせます。

☆のふちを○の下
へ入れかえます。

この中に☆
のふちがあ
ります。

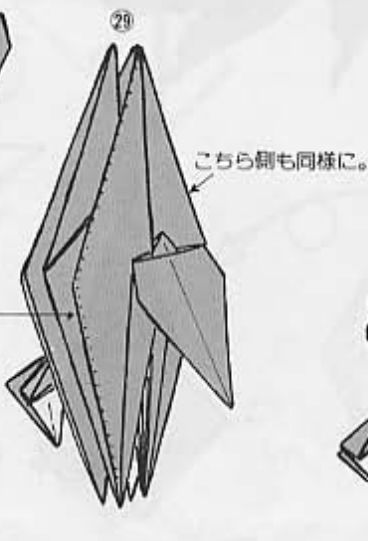

こちら側も同様に。

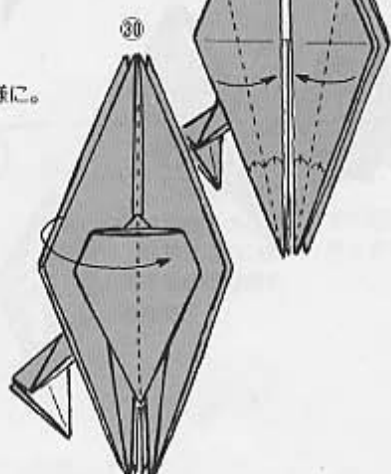

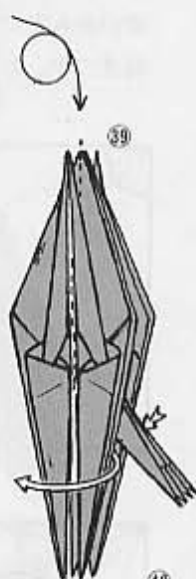
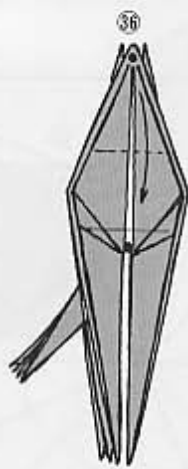
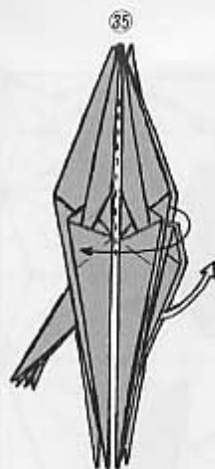

③まで無事出来れば、あとは形を整えるだけです。
133ページの写真の様に、立派な姿にしましょう。

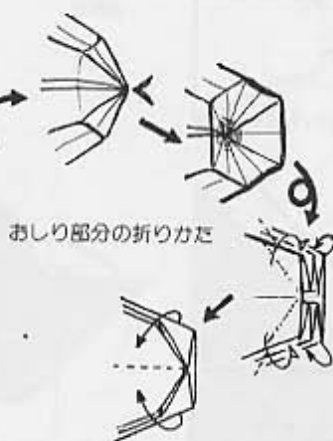
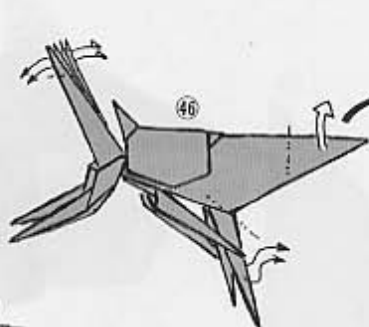

おしり部分の折りかた

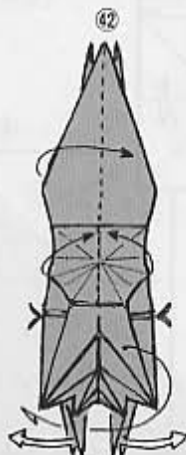
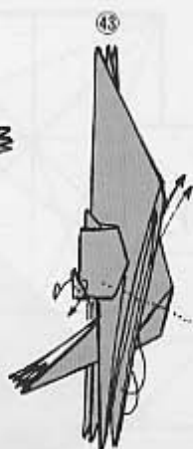
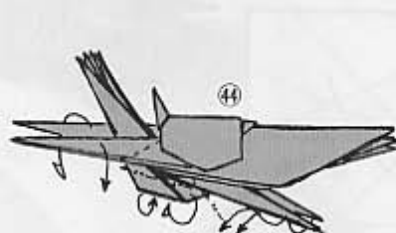
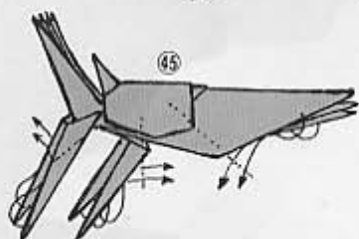

からす

今度はユーモラスな
姿のからすです。足が
目立つが、あしからず!?

展開図

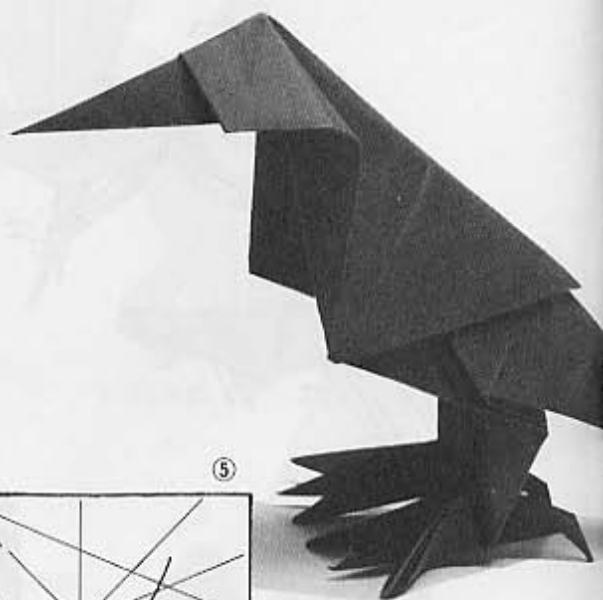
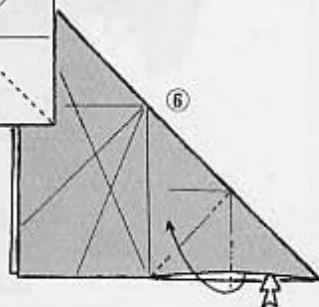
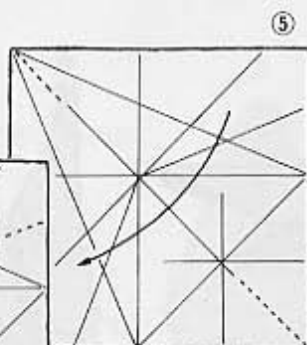
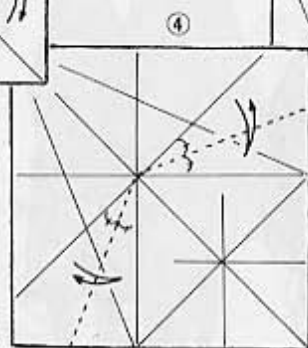
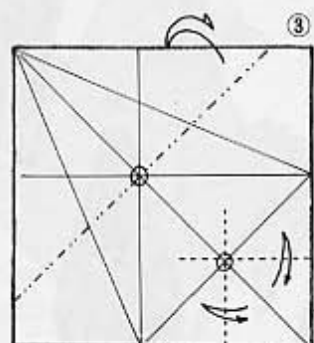
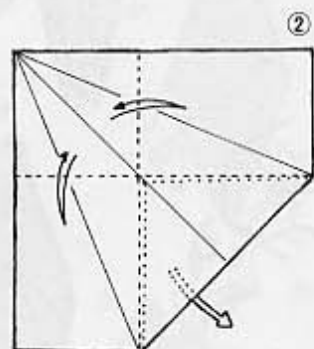
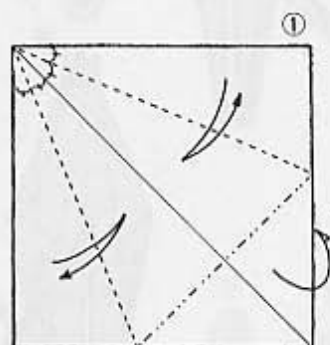
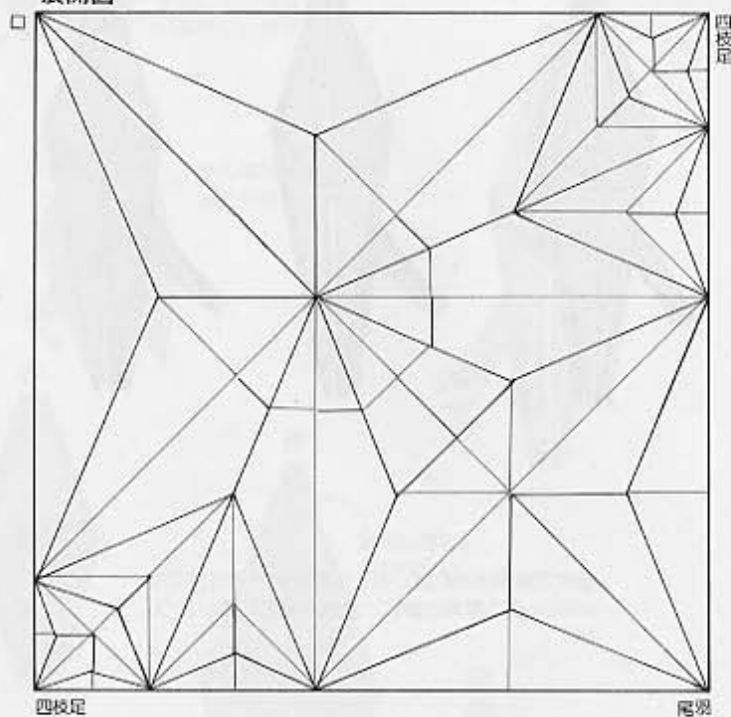

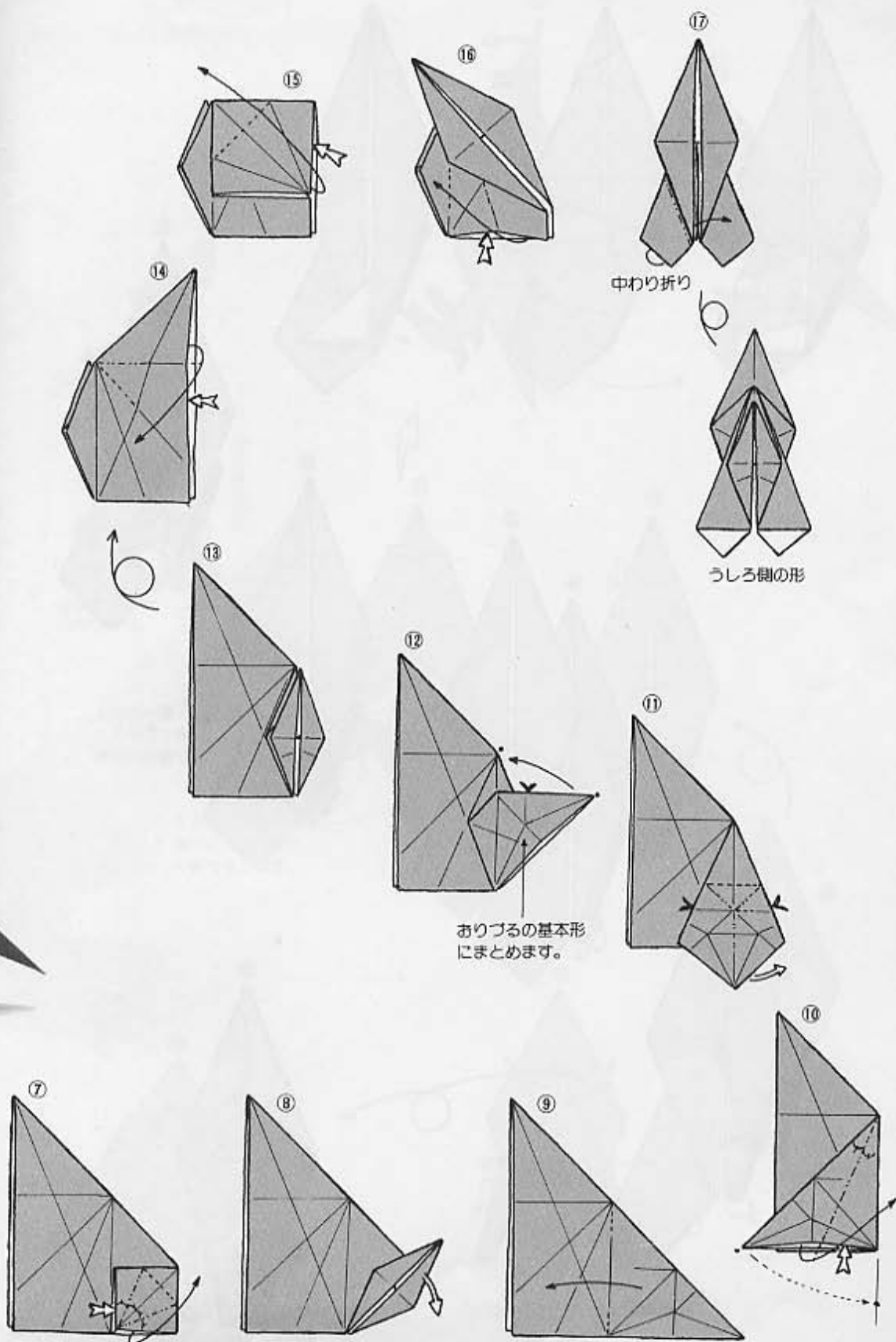

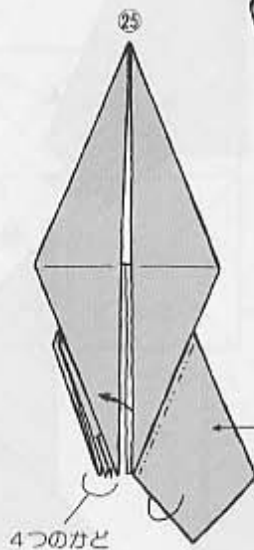
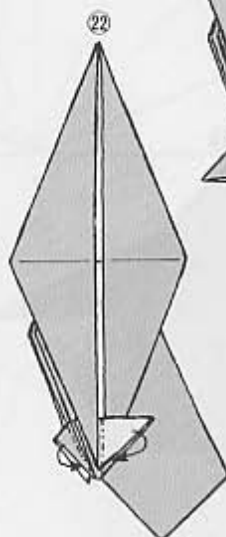
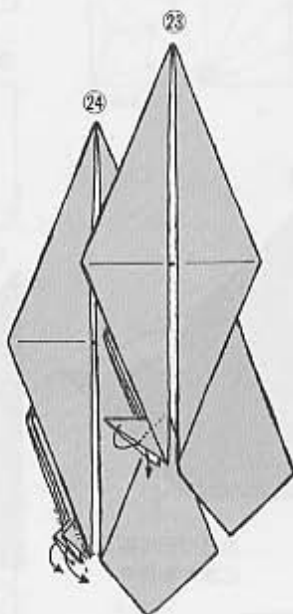
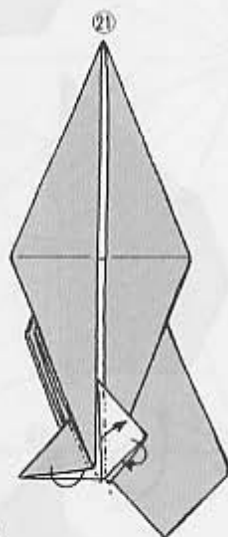
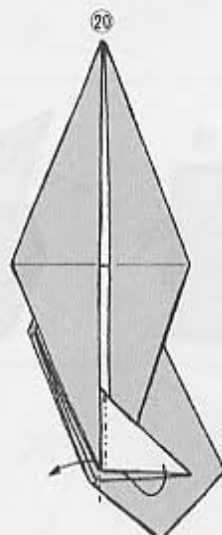
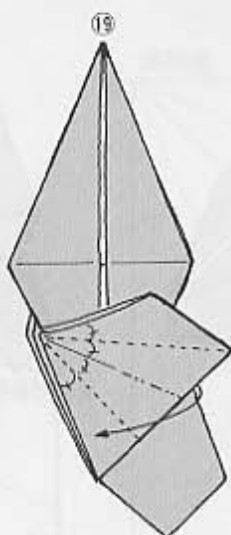
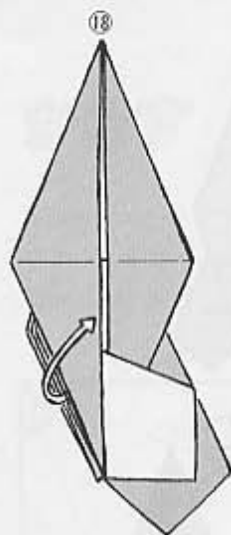

こちら⑳から
㉔までと同じに
折ってください。

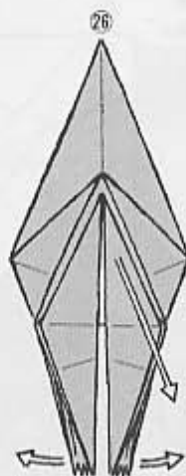

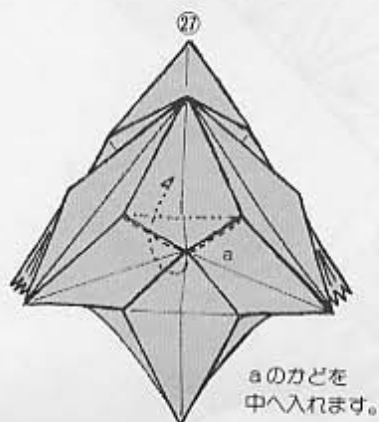

aのかどを
中へ入れます。

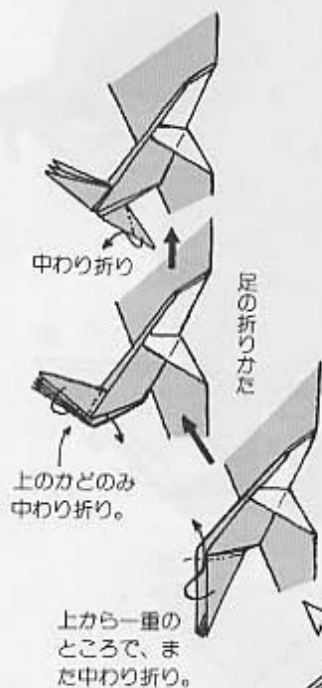

中わり折り

足の折りかた

上のかどのみ
中わり折り。

上から一重の
ところで、ま
た中わり折り。

どちらも上から一
重のところで中わ
り折りをします。

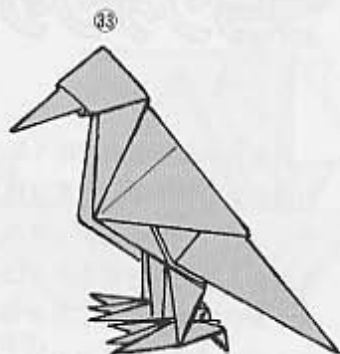
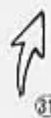
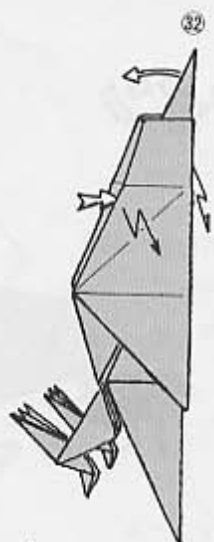

できあがり

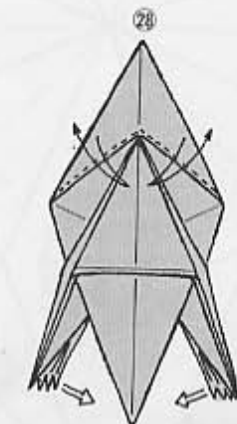

かどを入れたらもどします。

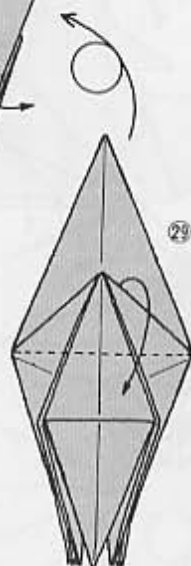

フランケンシュタイン

さあ、いよいよ前川折り紙ならではの迫力造形の登場です。本書は残り二十数ページで、このフランケンシュタインを含めわずか4種の人物造形を紹介するばかりですが、図解作業をしながら、改めてその圧倒的な迫力にしびれました。みなさんも大いにしびれてください。わずか4種でも、そのボリュームは何倍ものものと感じられるでしょう。

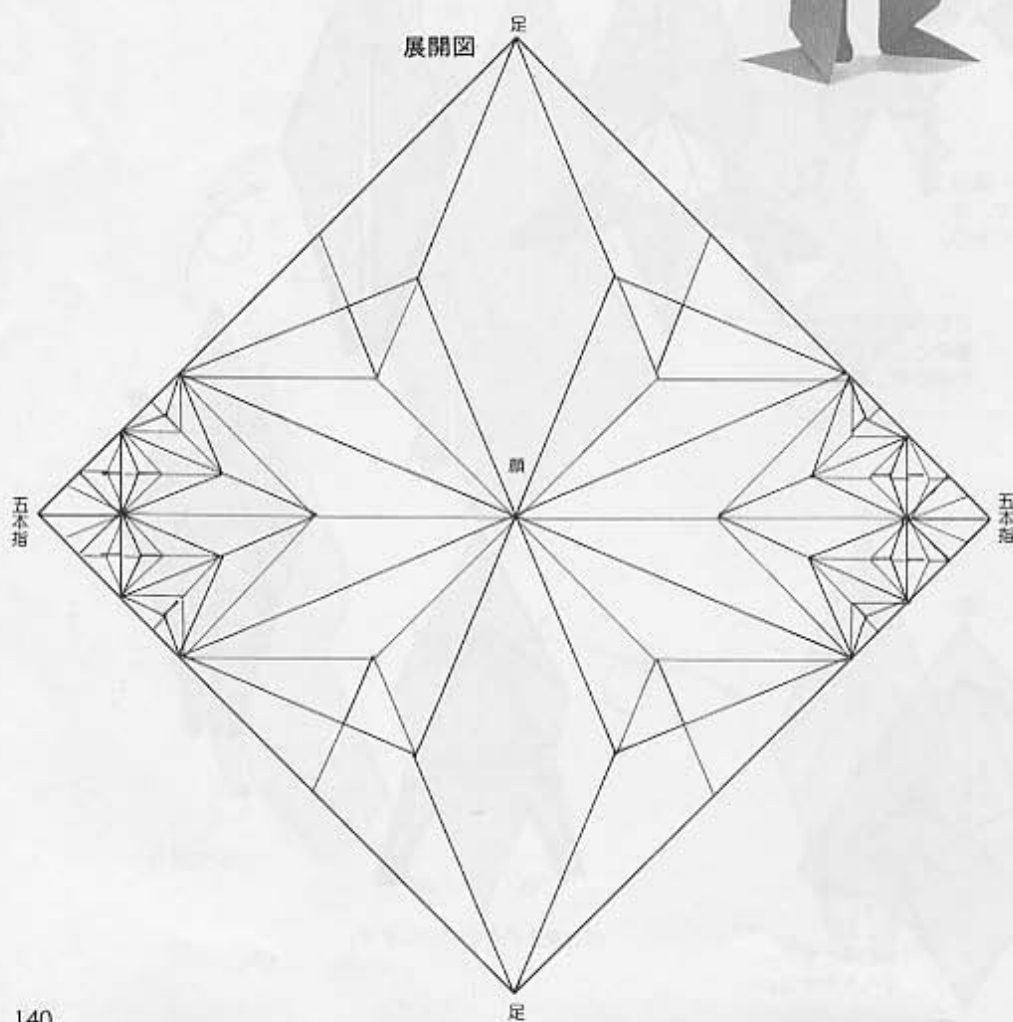

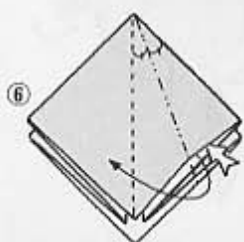
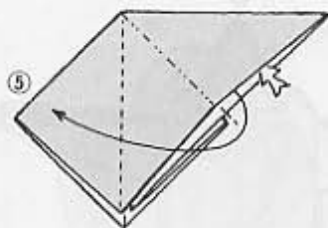
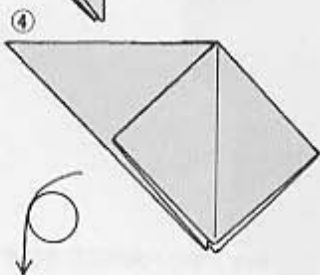
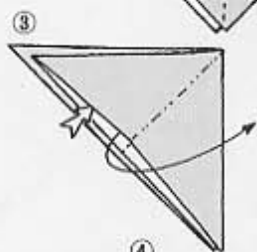
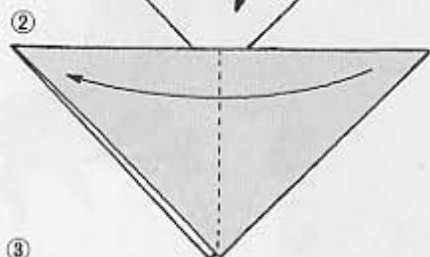
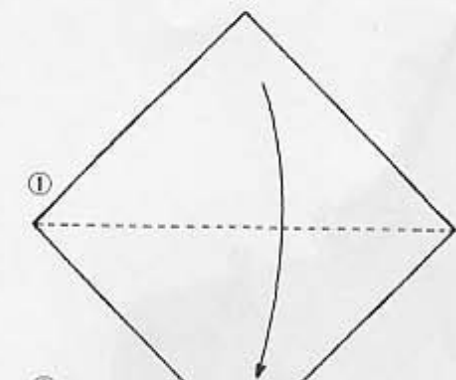

残りの3つのポケットもつぶします。

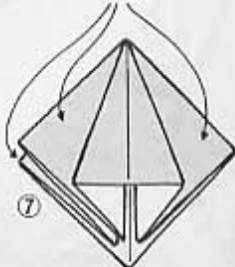

反対側も同じに。

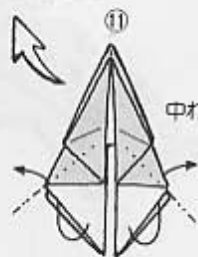

中わり折り

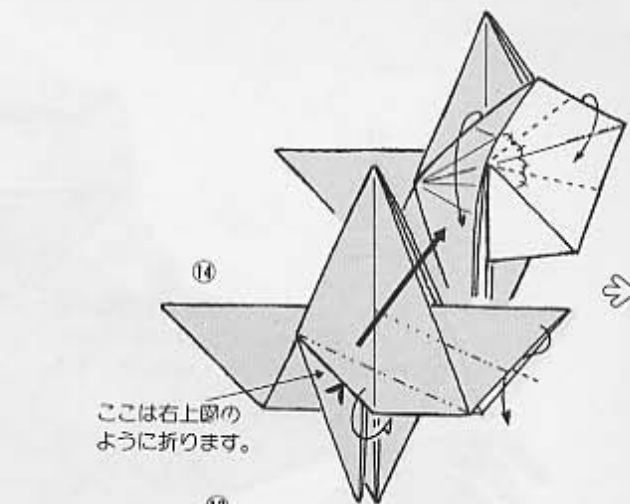

ここは右上図のように折ります。

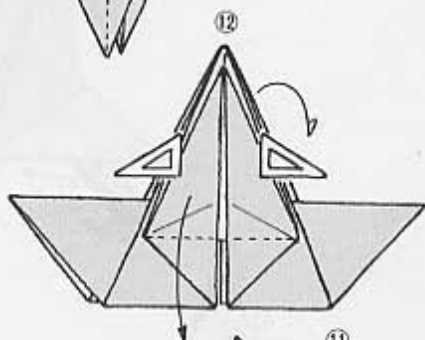
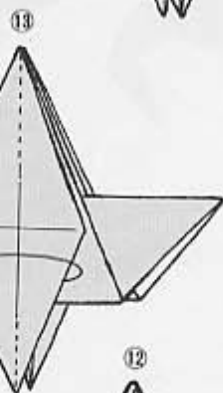

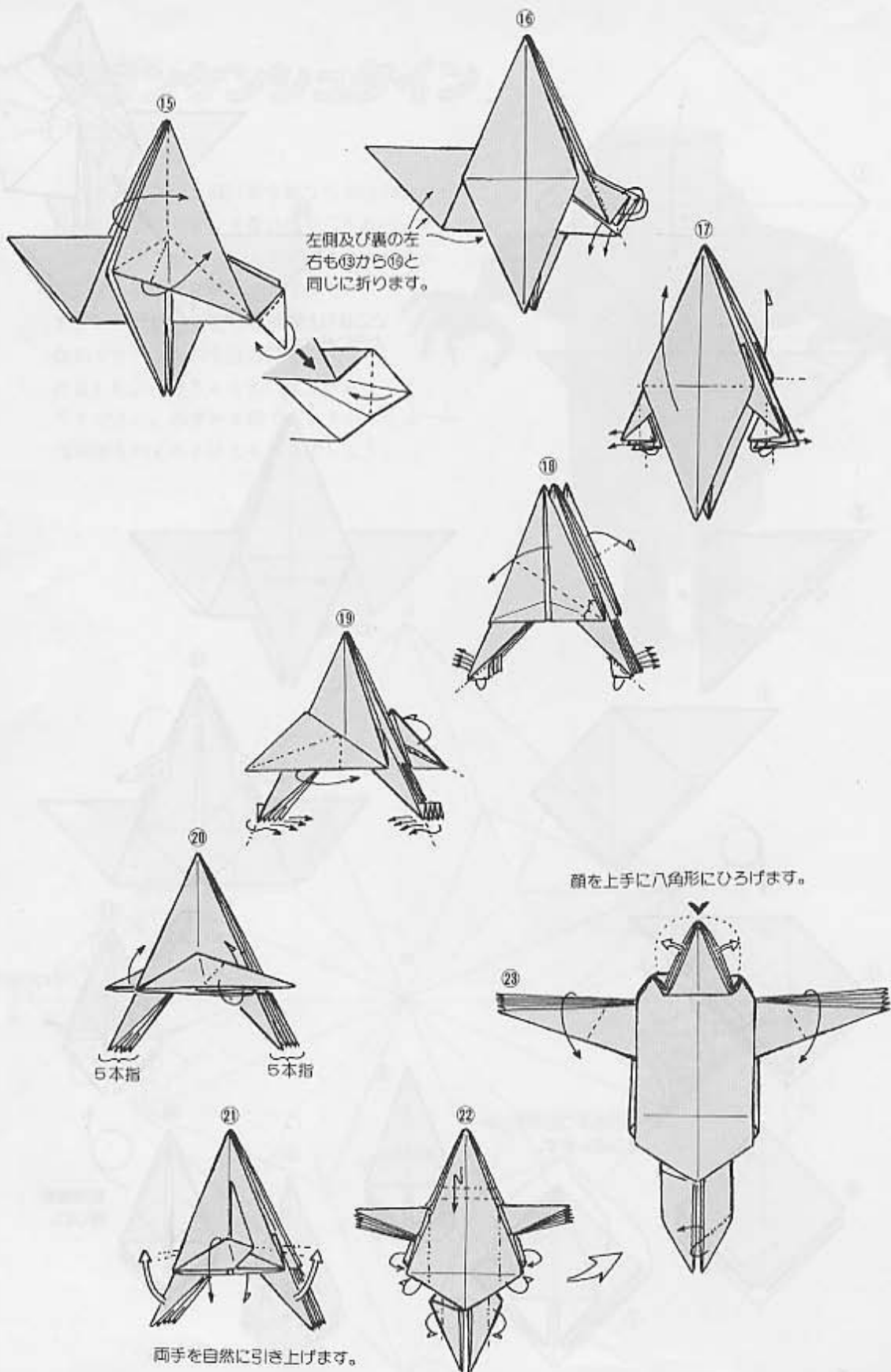

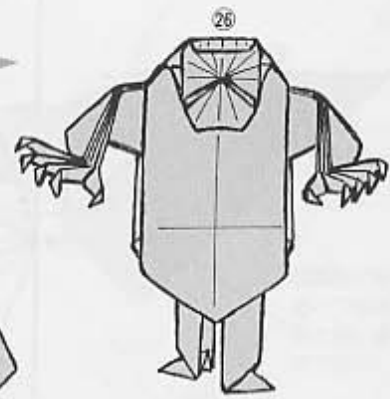
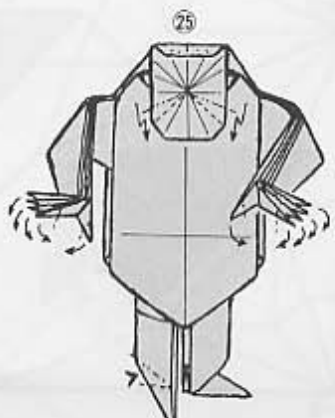
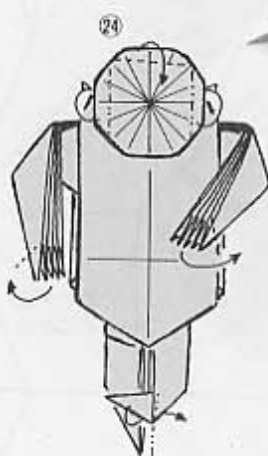
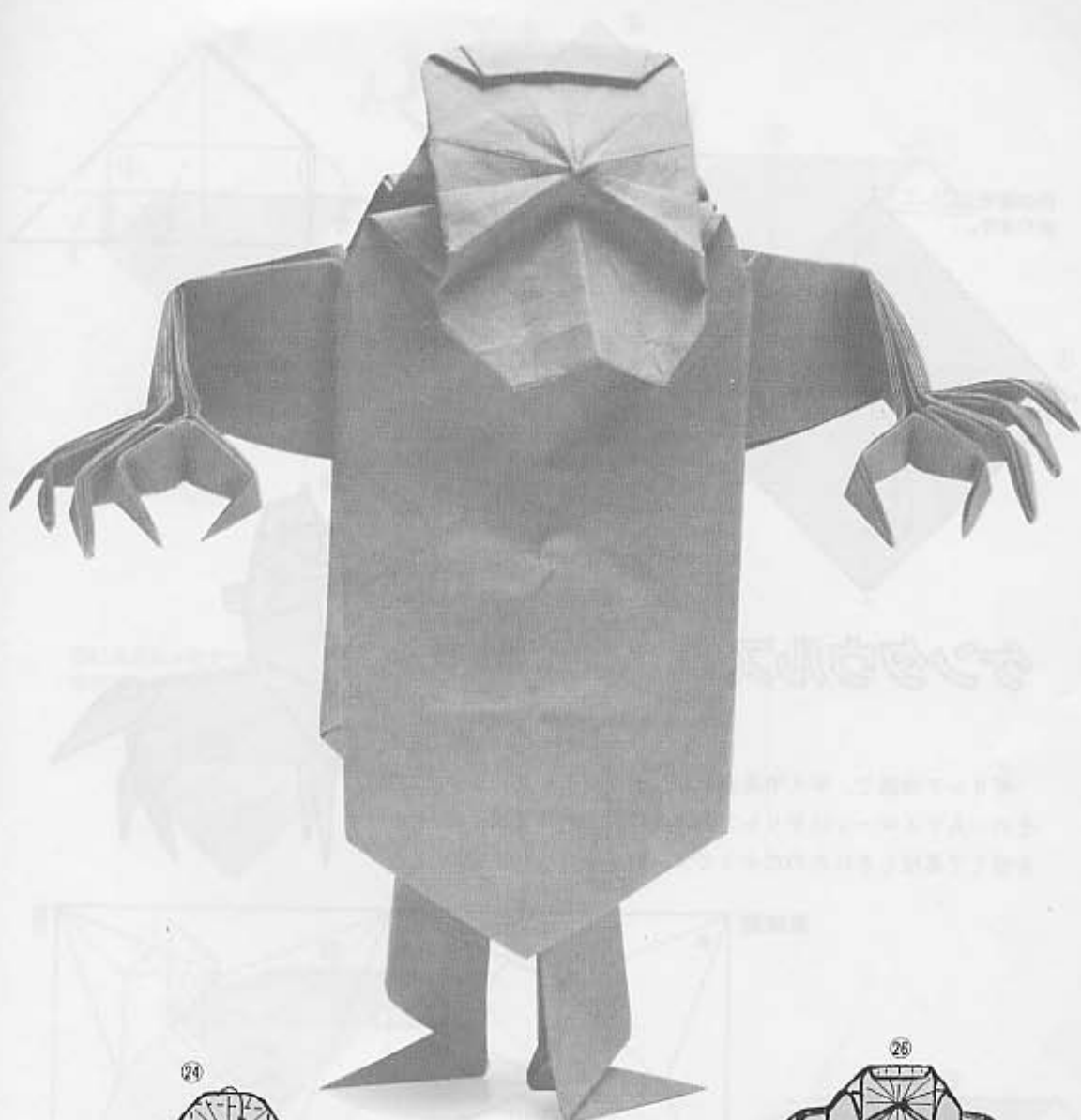

できあがり

色の面を上にして
折ります。

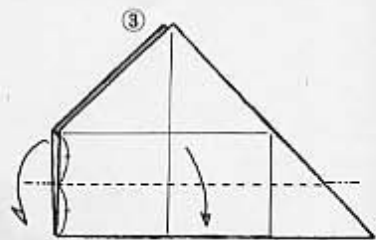
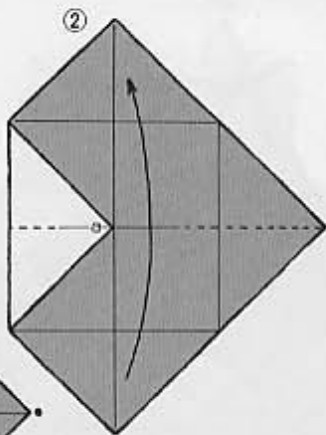
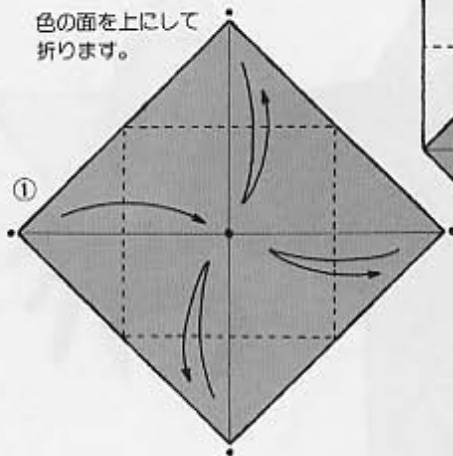

ケンタウルス

ギリシア神話で、半人半馬族をケンタウルスと言います。
その一人ケイローンがギリシア英雄達の百芸の師で、不死
を捨てて星座とされたのだそうです。射手座がそれです。

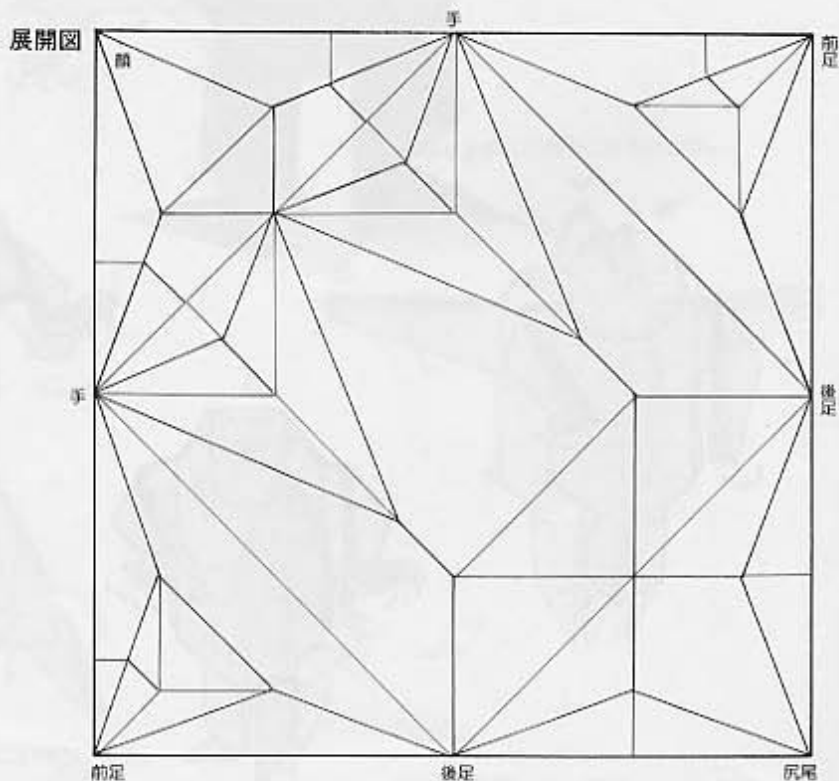

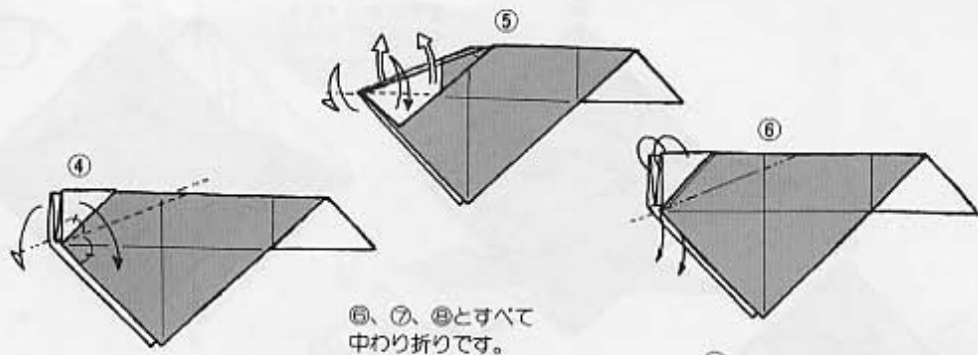

⑤、⑦、⑧とすべて
中わり折りです。

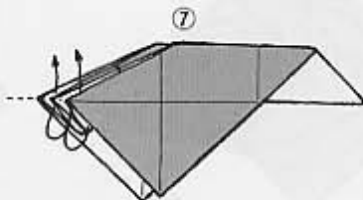

②に見えるaをそっと
引き出します。

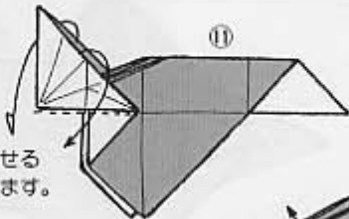
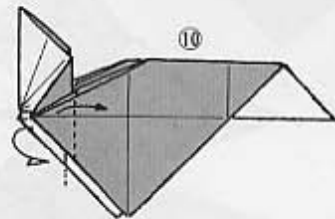
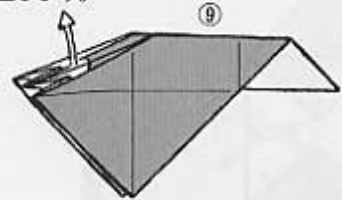
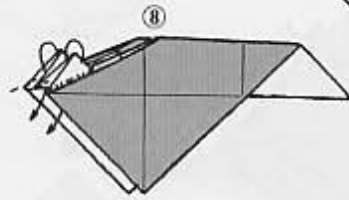

真下へかぶせる
ように折ります。

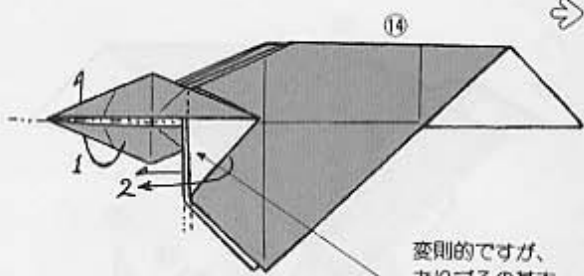

変則的ですが、
おりづるの基本
形と同じ折りか
たです。

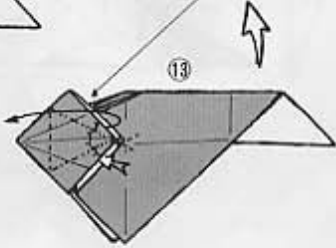
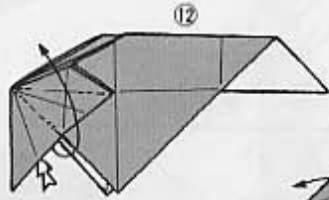

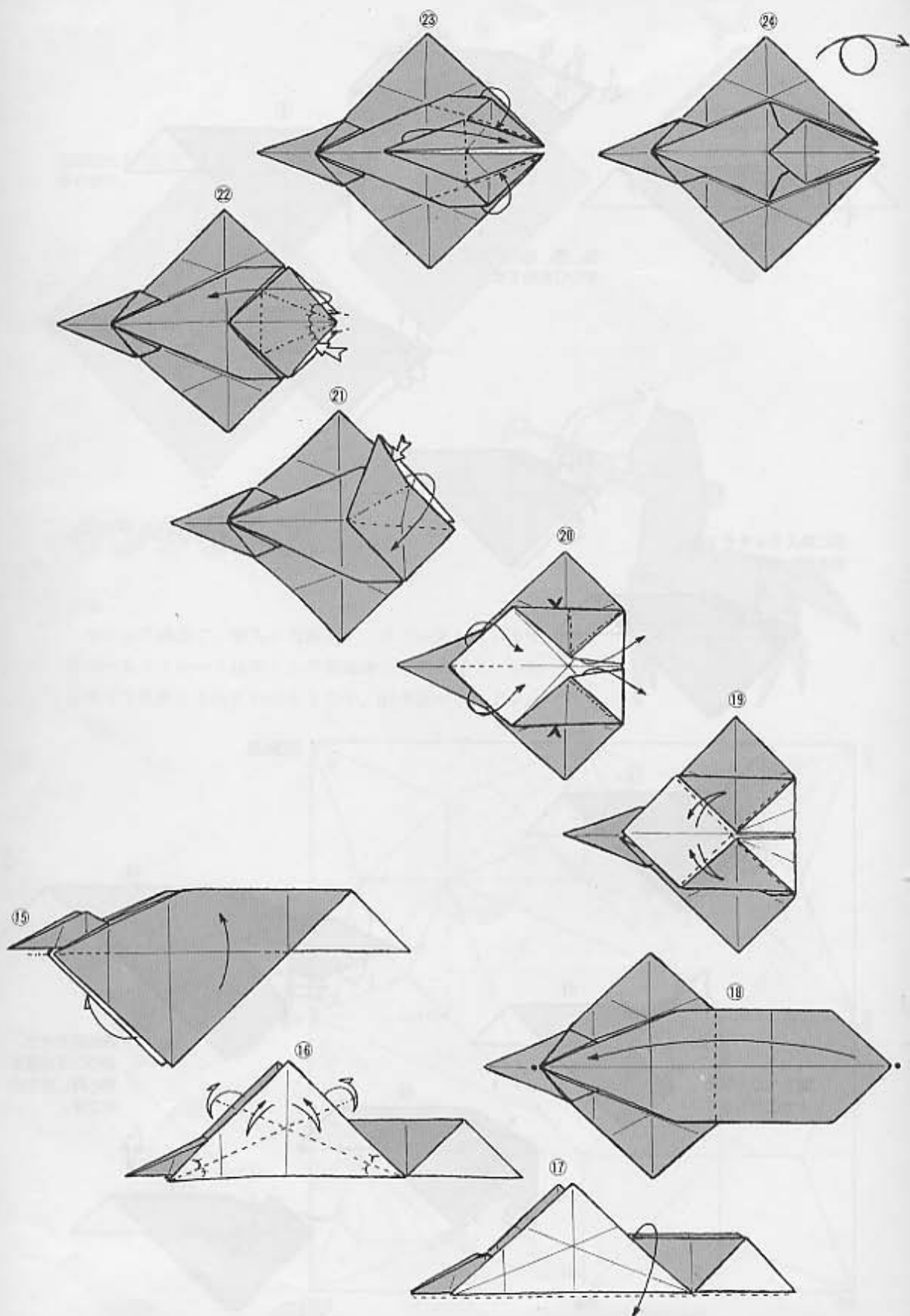

●と●、★と★を
合わせて折り目を
つけます。

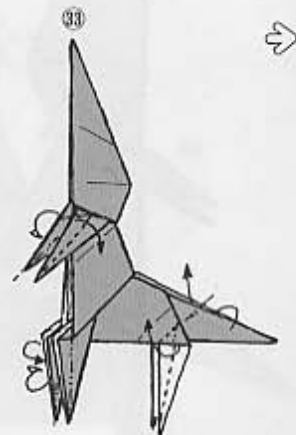
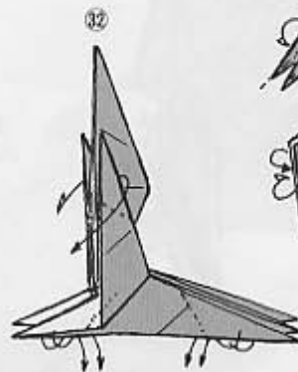
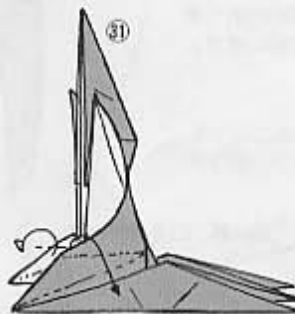
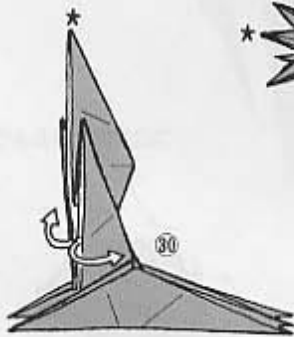
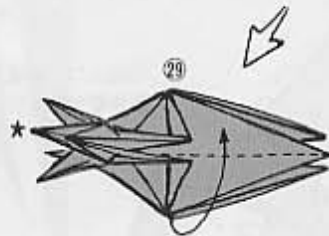
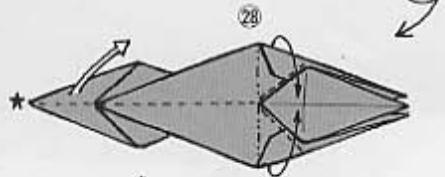
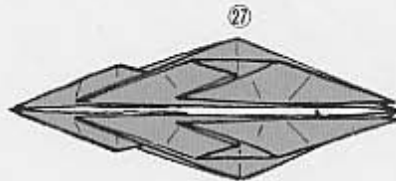
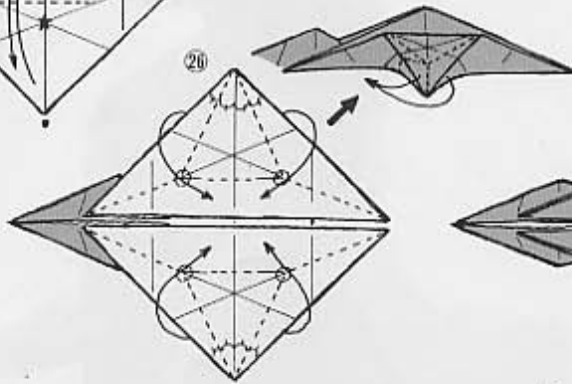
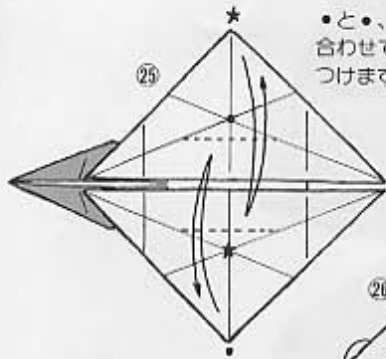

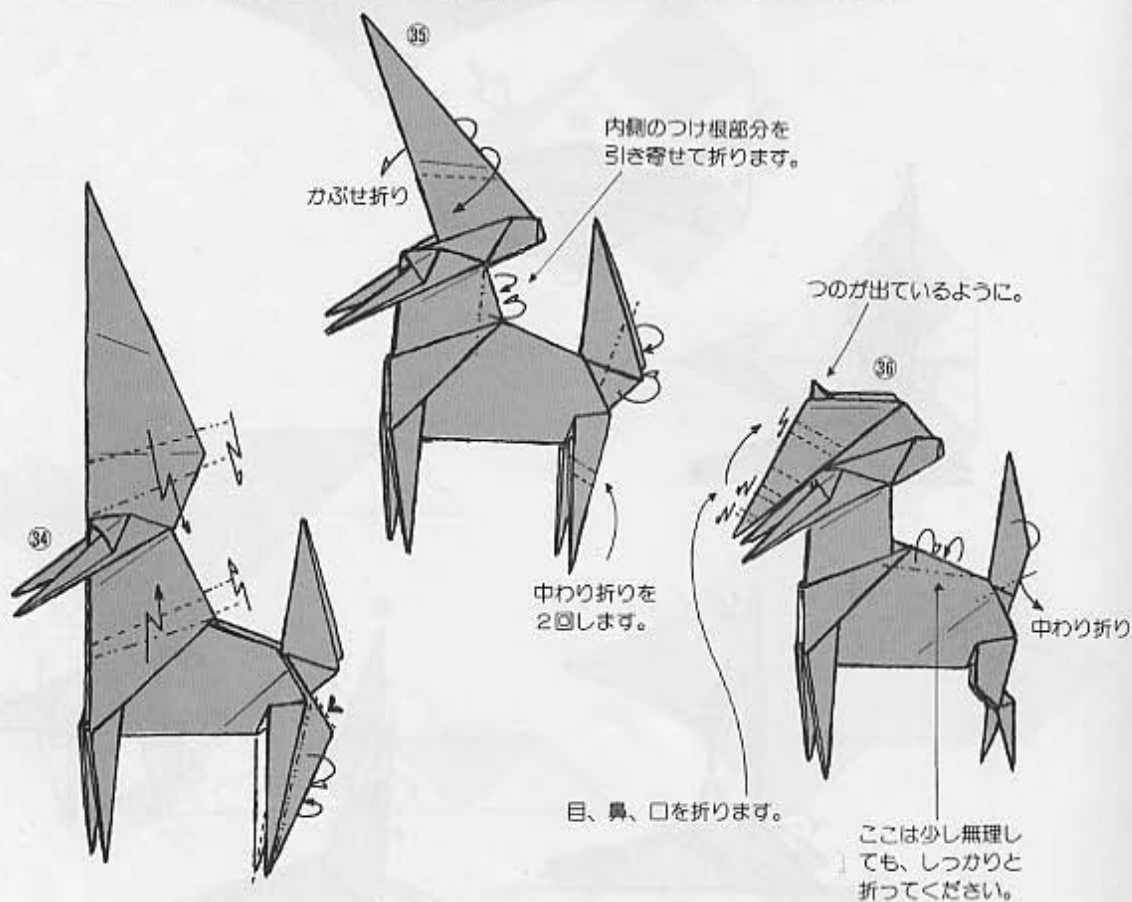
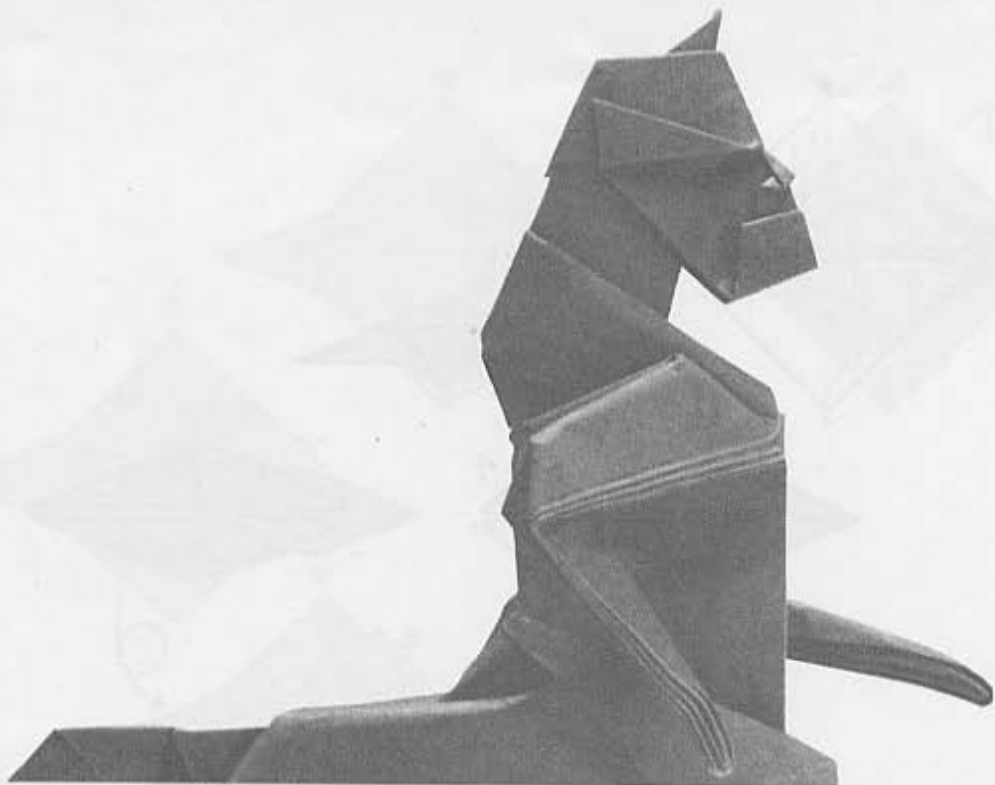



手や足により表情を
折り出してください。



鬼(悪魔その1)

この作品は最後の悪魔その2形へのステップとして、その1の形が途中から導き出されます。パンツの部分のみ用紙の裏が出る様に工夫されています(鬼の場合)。

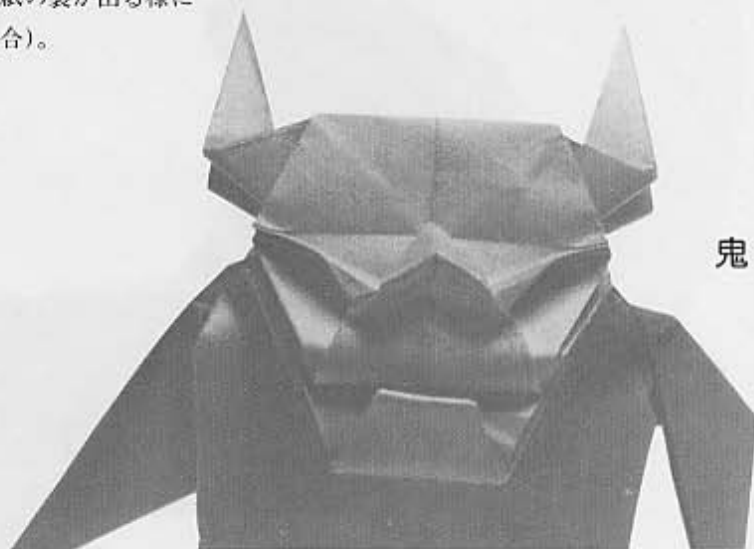

鬼

鬼の展開図

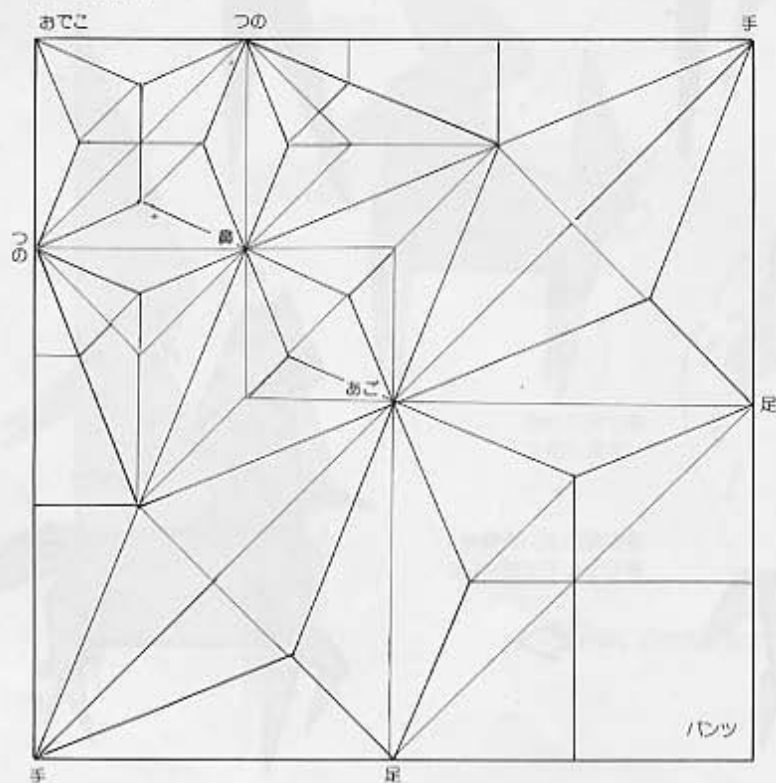

悪魔その1

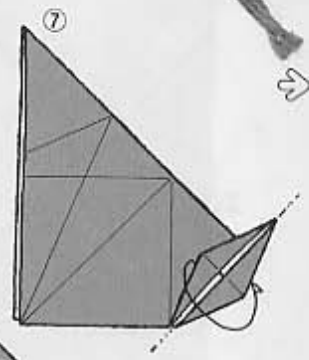
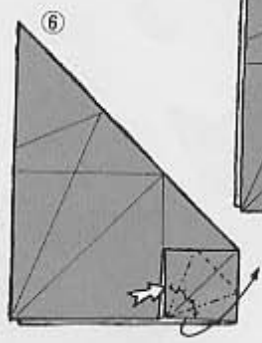
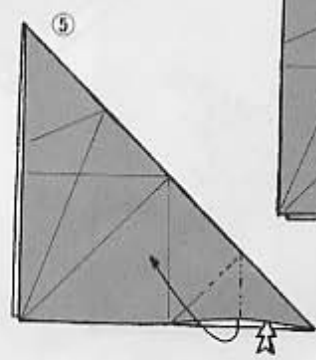
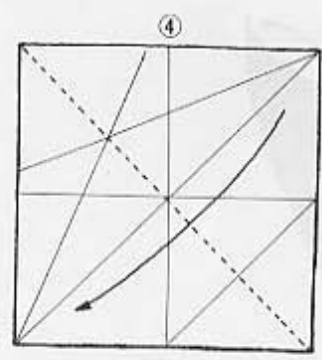
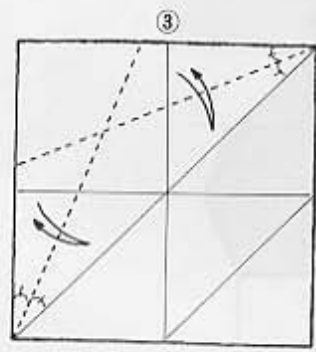
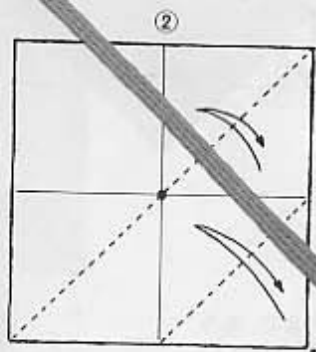
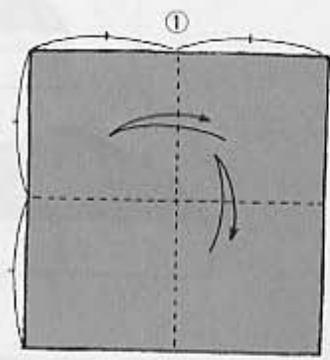

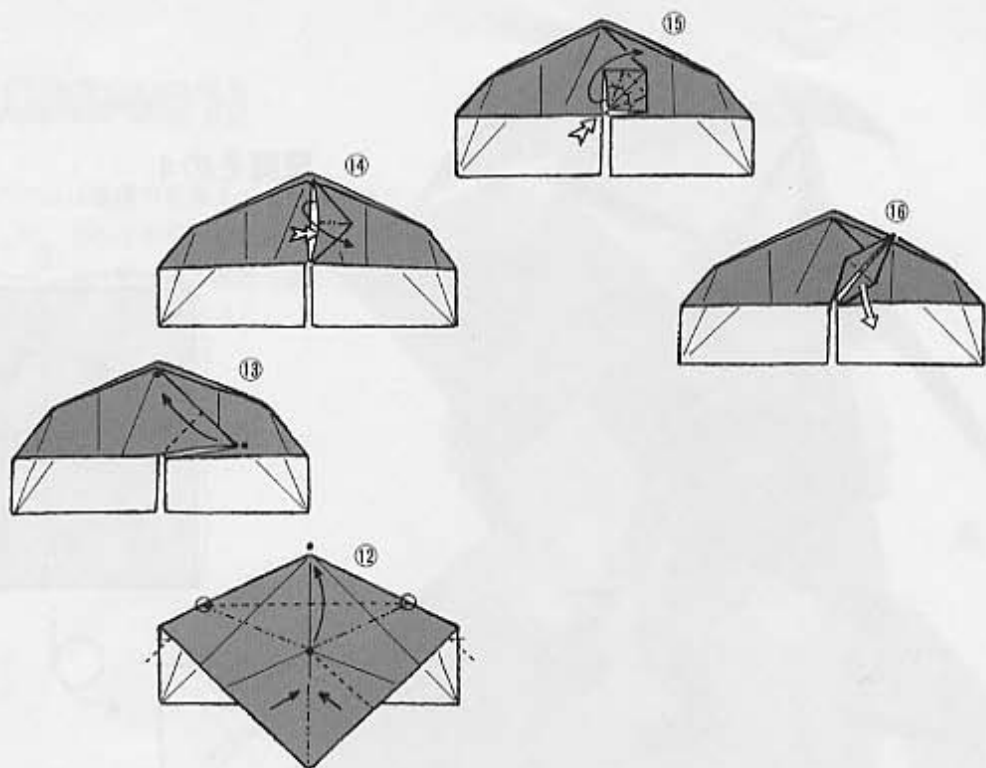

⑧から⑩まで、もう
何度もやった新しい
折りかた技法ですね。

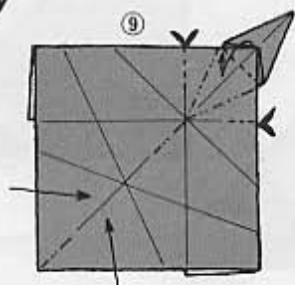
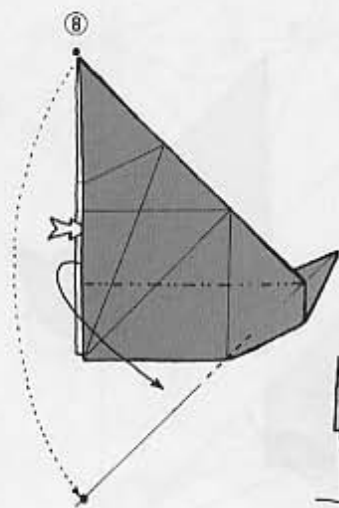
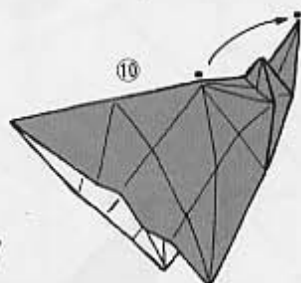
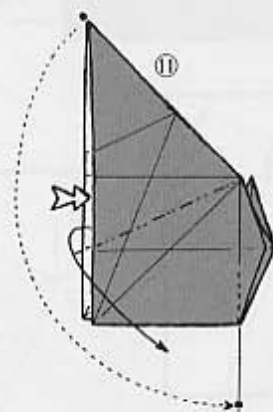

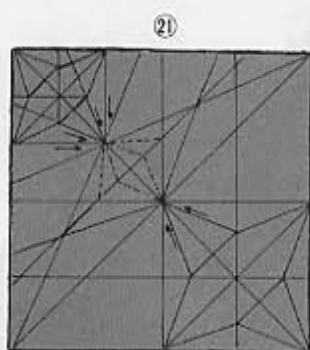
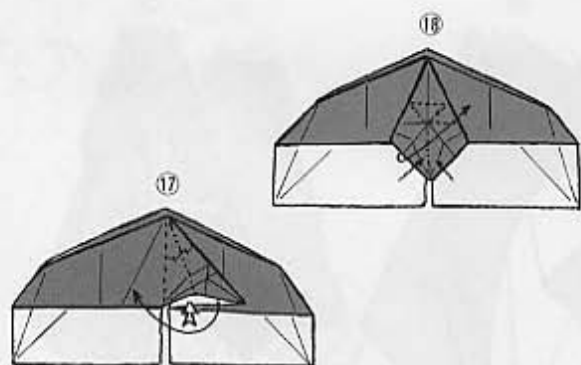

よく折り目をつけたら、色の面を上にしてぜんぶ開き、改めて新しく必要な折り目を加えます。この場合、図中の小さな矢印を延長する様にするといいでしょう。②図も同じです。

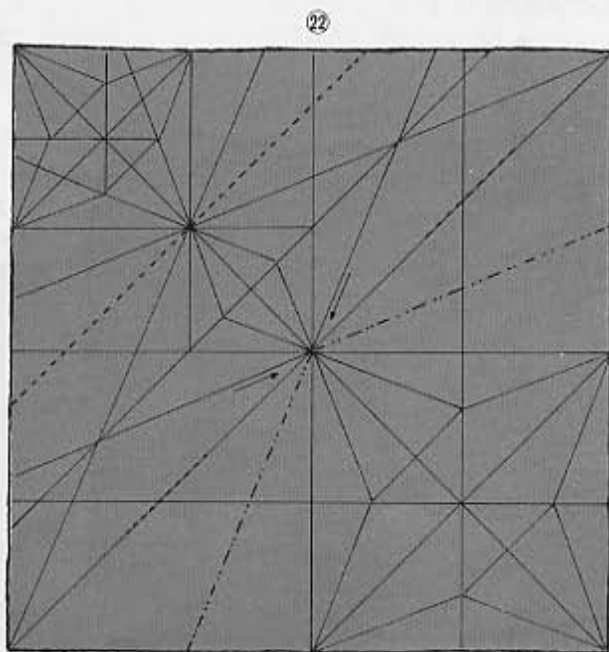

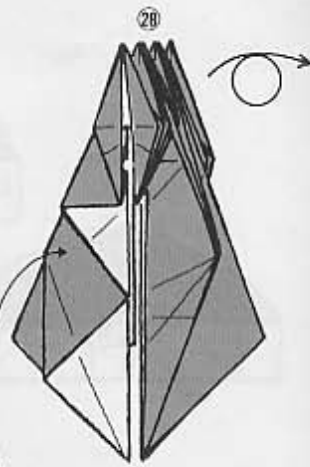
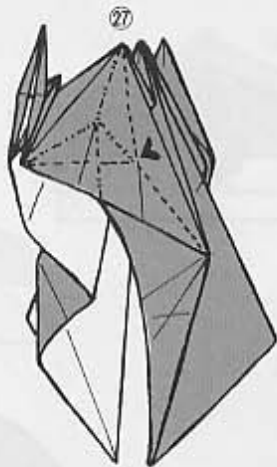
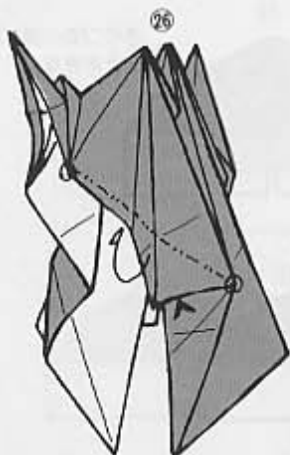

こちら側も㊸から㊸
と同じに折ります。

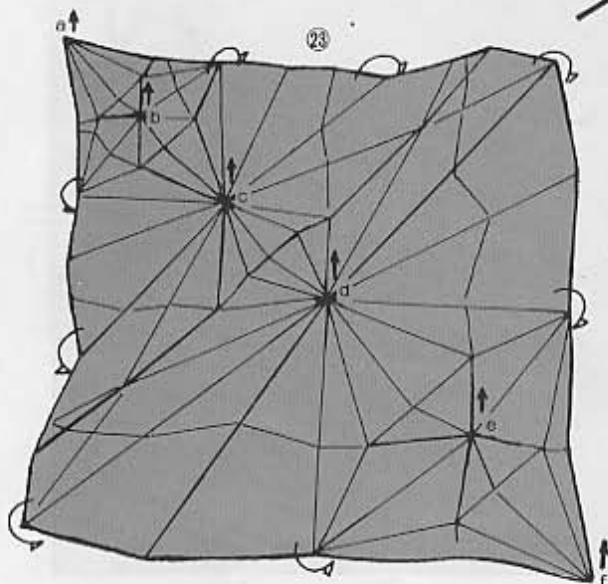
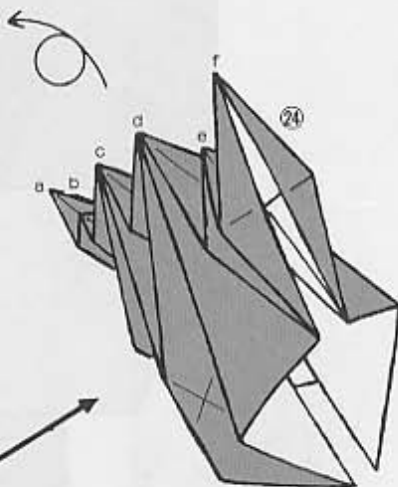
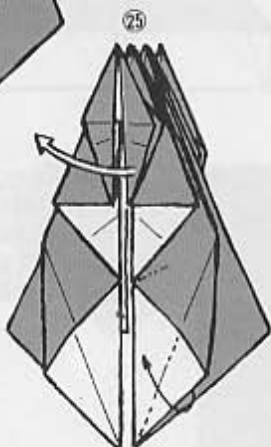

たくさん付いている折り目の中から、a~f
のかどを山として㊸の形にまとめます。ゆっ
くりやれば、とてもやさしい折りかたです。

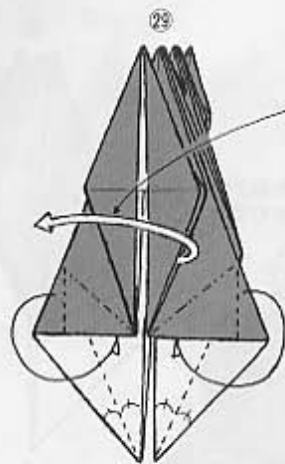

ここでひろげるのは、次のページの悪魔1の場合です。従って、まず鬼を作るためには無視してください。



悪魔その1の工程⑩の⑩以降は、次のページにあります。

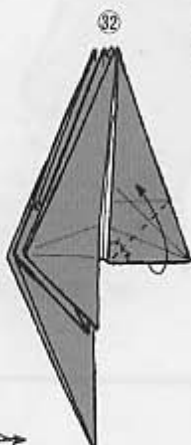
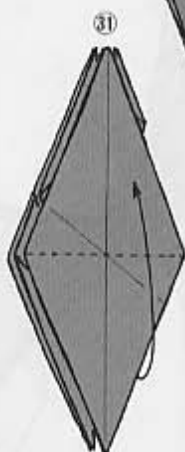
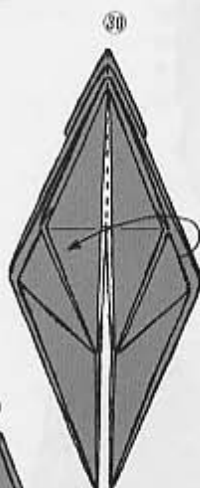

上の3つのかどを折り下げ、裏の2つのかどを折り上げます（1回の動作でします）。

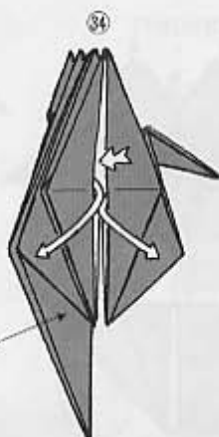
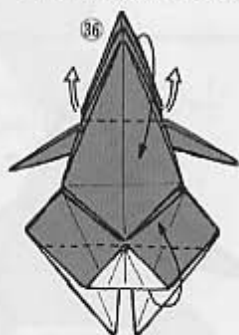

こちら側も⑩から⑩と同じに折ります。

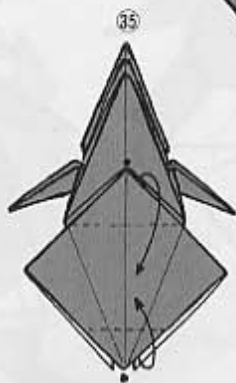

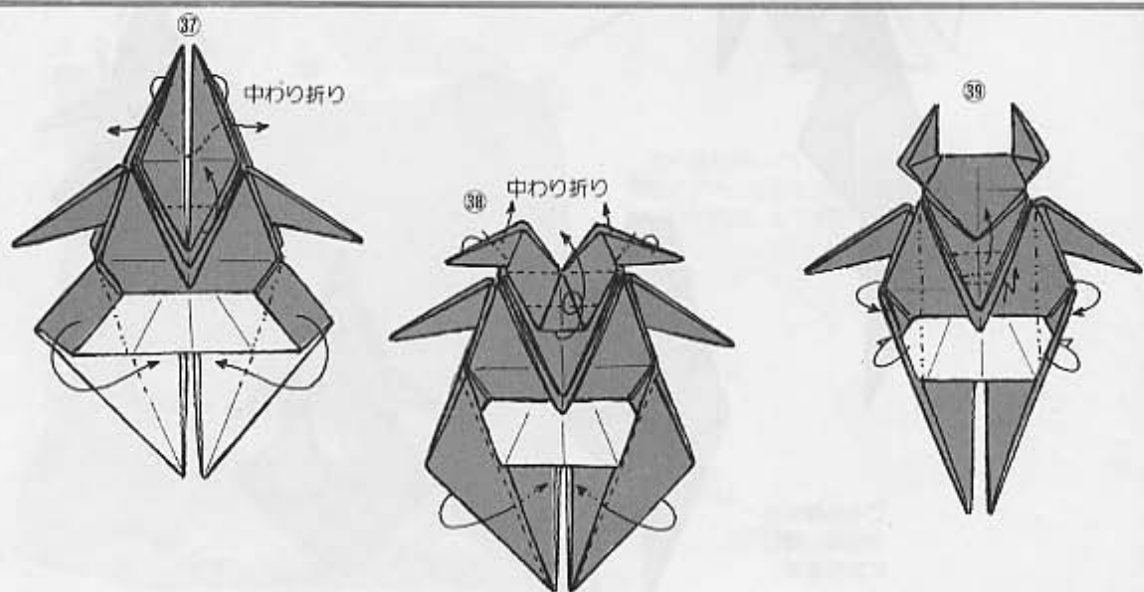
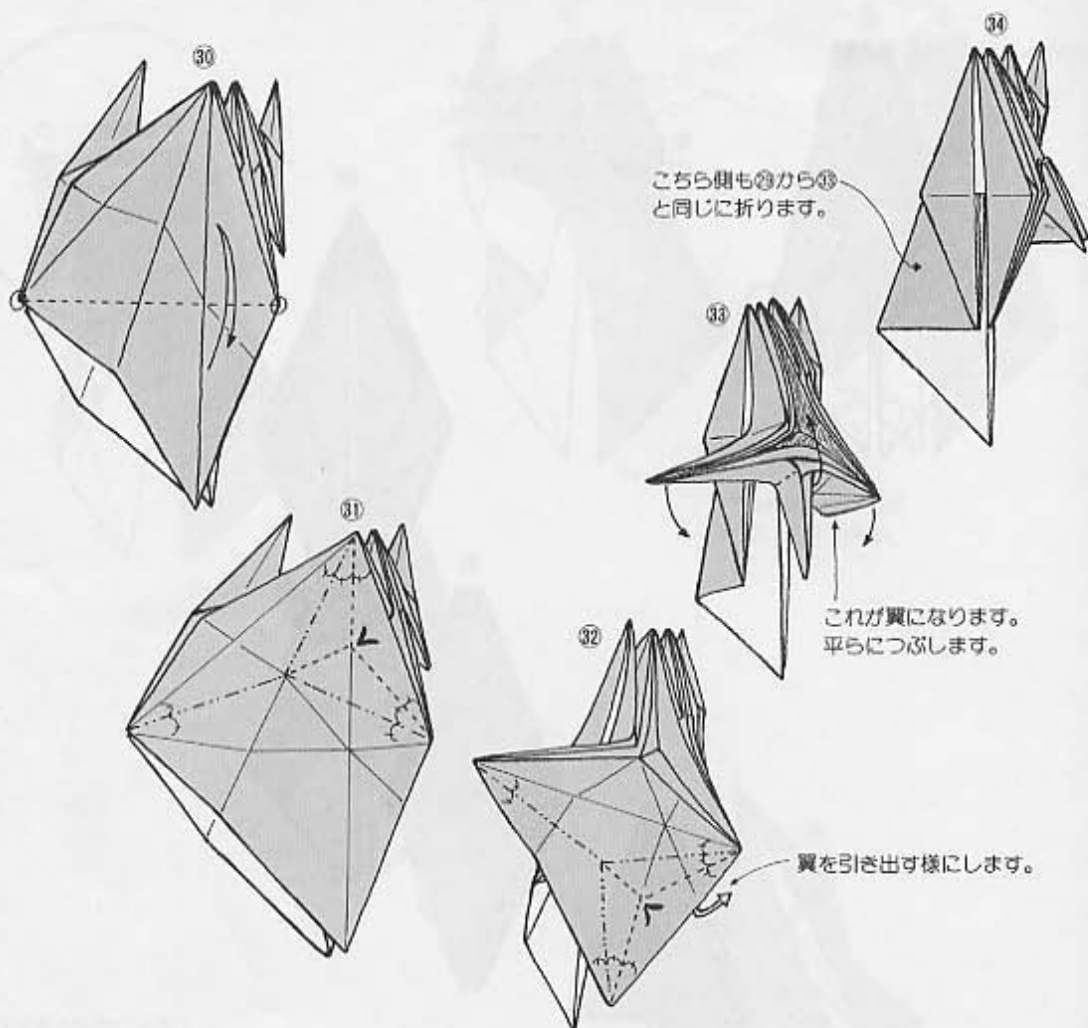

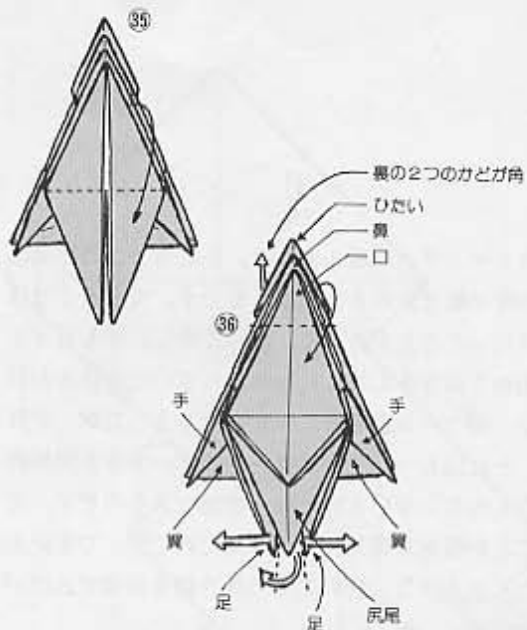

③以降の表情付けの折りは、もう省略します。写真や鬼の方の折りを見れば、ここまで来た人なら楽しく折ってもらえることでしょう。

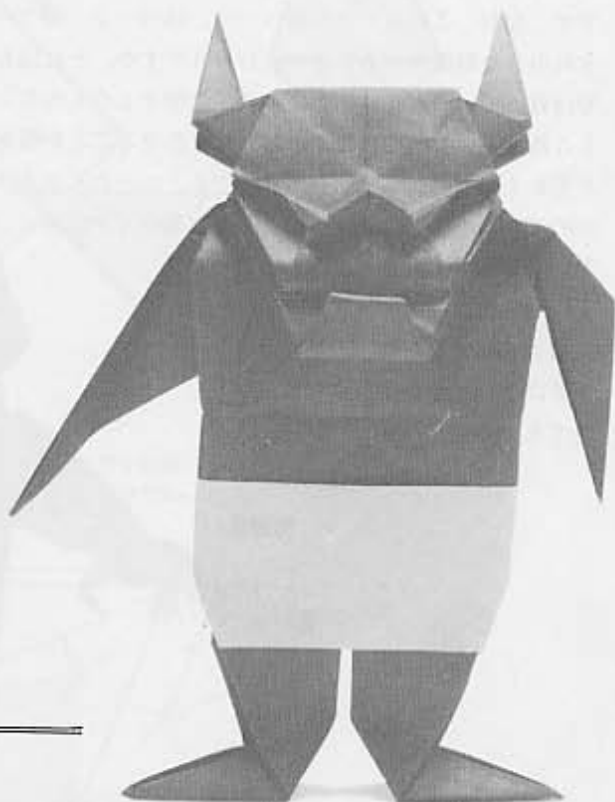

これではじめに写真で示した悪魔1のための原形は完成です。ただ現在は尻尾が体の前にありますね。そこで足を左右に引いてひろげ、間からぐるっと後へ回します。パズルの様な技法ですが、必ず出来ますから落ち着いてやってください。

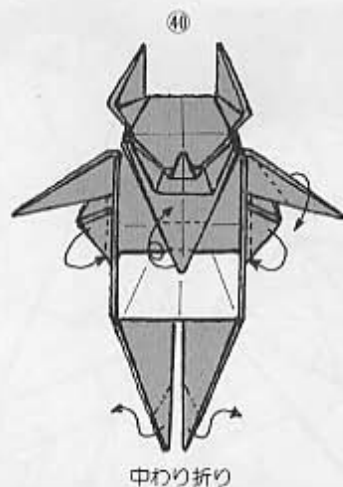

鬼

できあがり

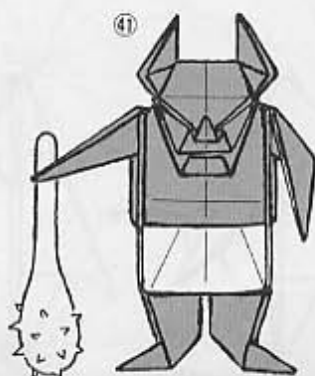

悪魔その2

いよいよ前川作品の真打登場で、本書もクライマックスを迎えました。ところでこの作品は68ページでも紹介しましたように、前川さんの折り紙で公表された第1号です。でもそこではうかつなミスをしたり、展開図のみの紹介だけだったこともあって、折って楽しんでもらうことができませんでした。従って本書により、初めてみなさんにこれを味わっていただけるわけです。なお、これまでに口絵ページ、14ページ、68ページと諸所に写真登場しましたが、それぞれ小さな相違点があります。お分りですか。それは右ページの展開図上の赤い部分を図解例では省いている点で、そのため耳の表現をしたものとしらないものという相違があるのです。でもこれは省いたのではなく、耳も折り出せることが後から発見工夫されたためです。ですから、とにかく図解形が無事取り出せたなら、いったんひろげて、改めてこの折り線を付加すればいいのです。それともうひとつ、図解作業終了の直前に、鬼にも5本指表現をするための見事な工程が発見された旨作者より連絡を受けましたので、それを下に示します。ぜひ試してみてください。



悪魔その1の⑨図の裏側から

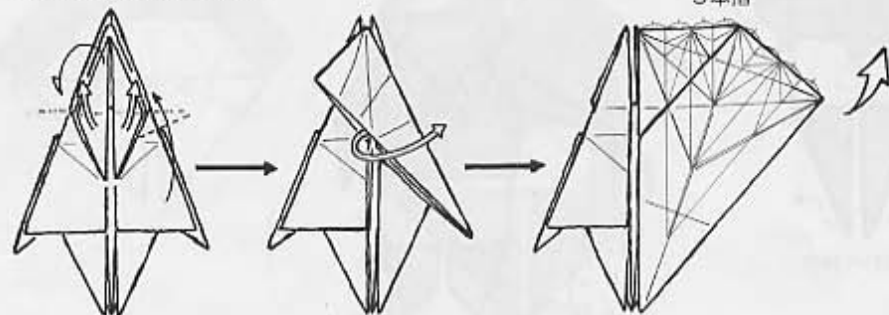

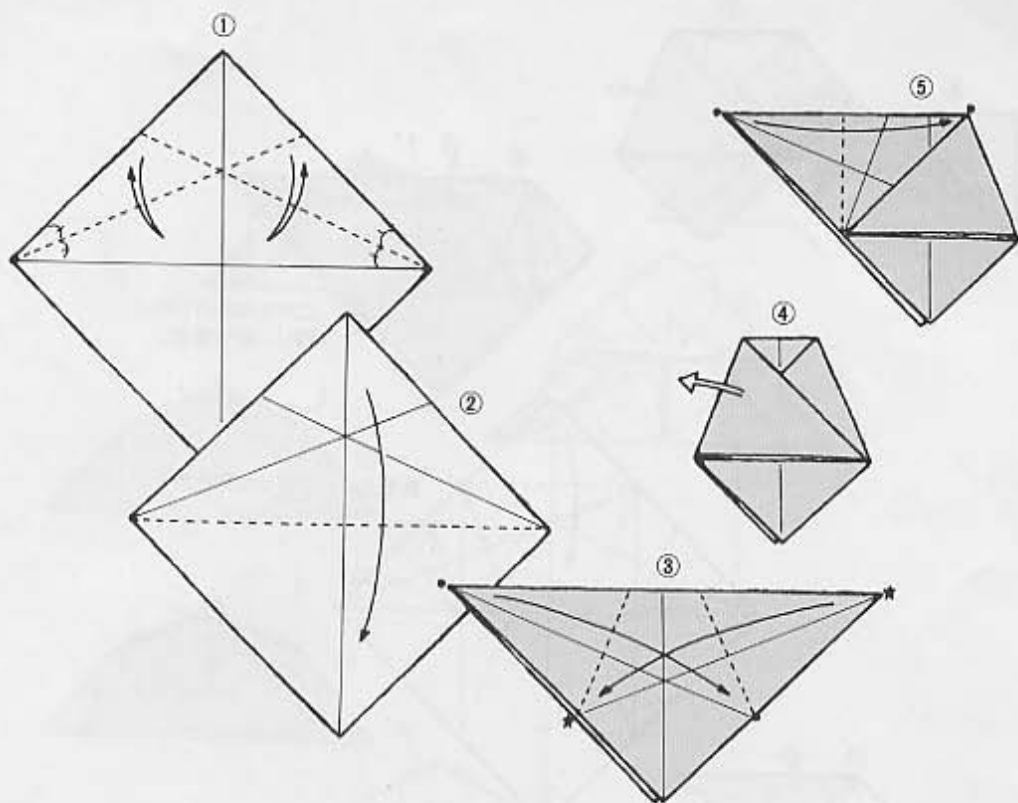

初めてこの展開図が公表された折、下の $\sqrt{2} : 1 + 1 : 1 + \sqrt{2}$ の比率
数字が、誤って $1 : 2 : 3$ となっていました。それでは折れません。

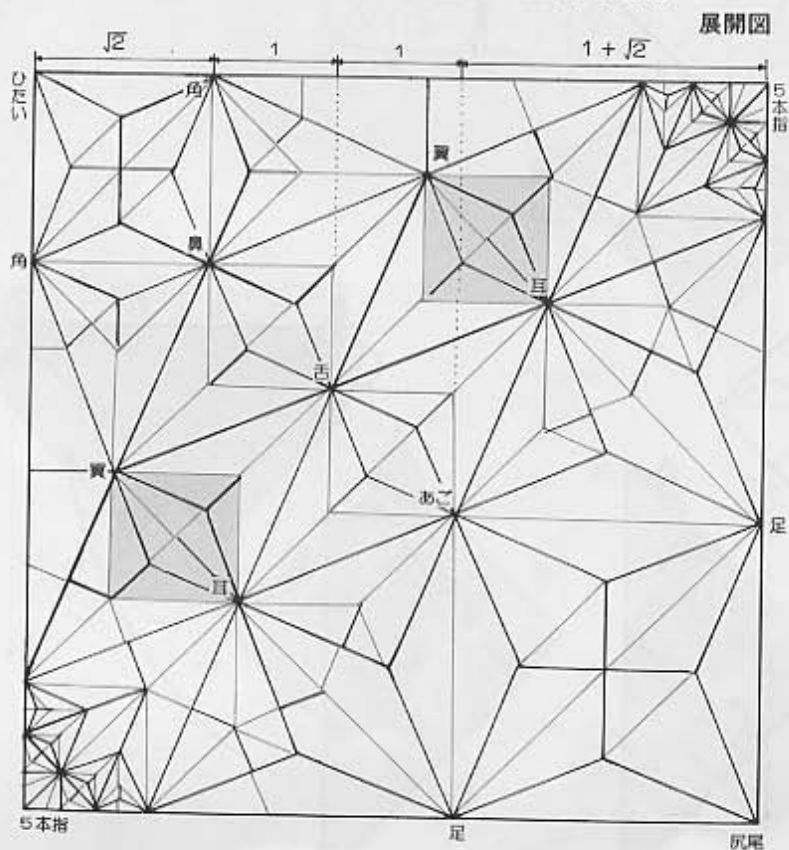

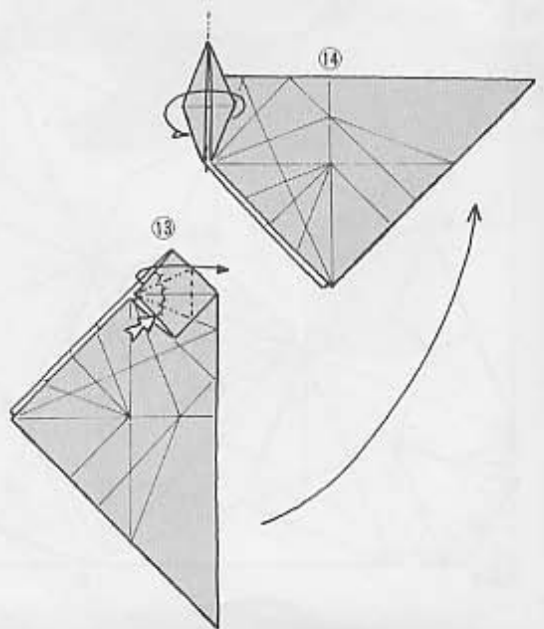
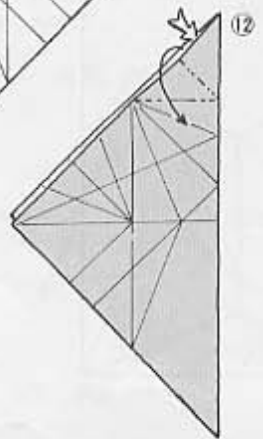
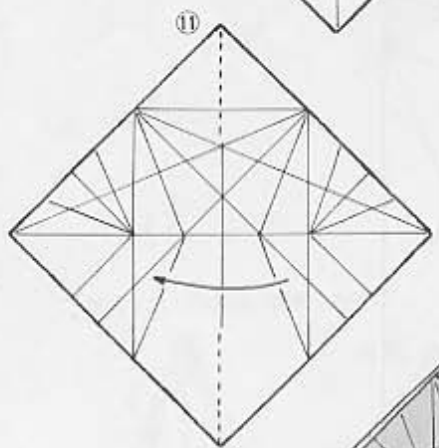
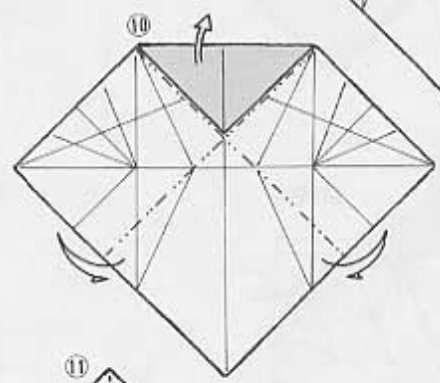
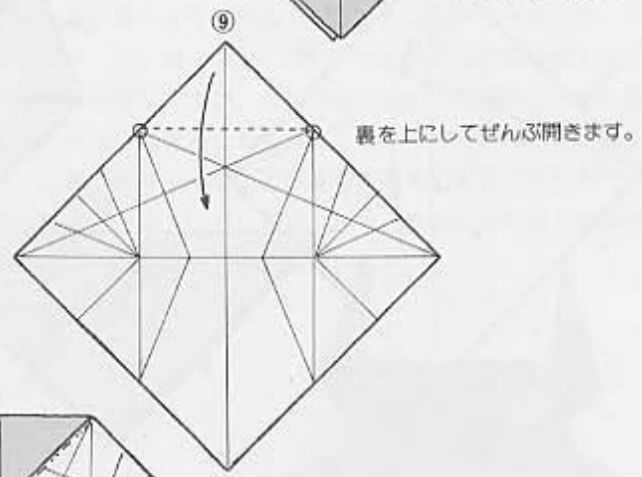
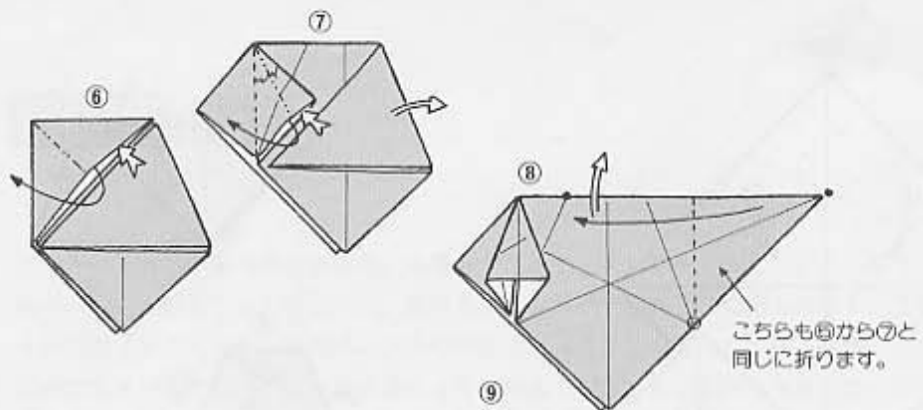

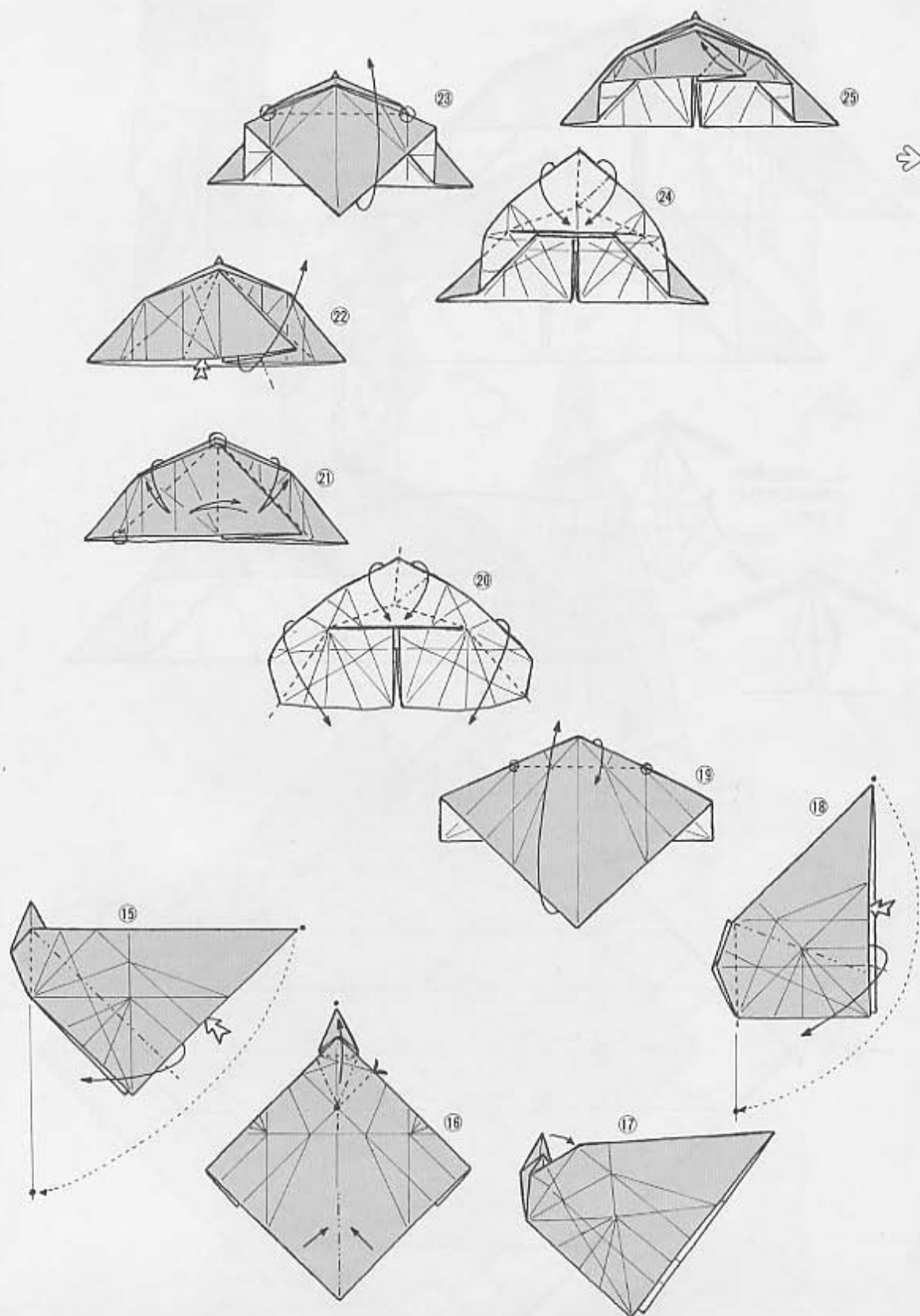

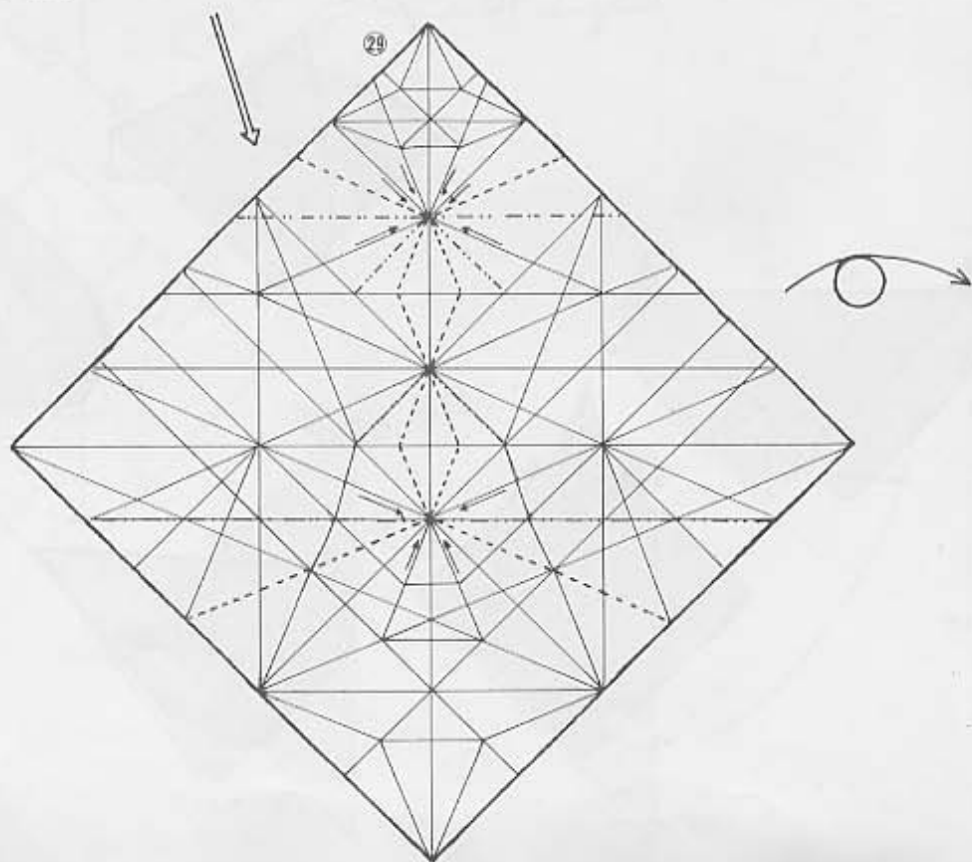
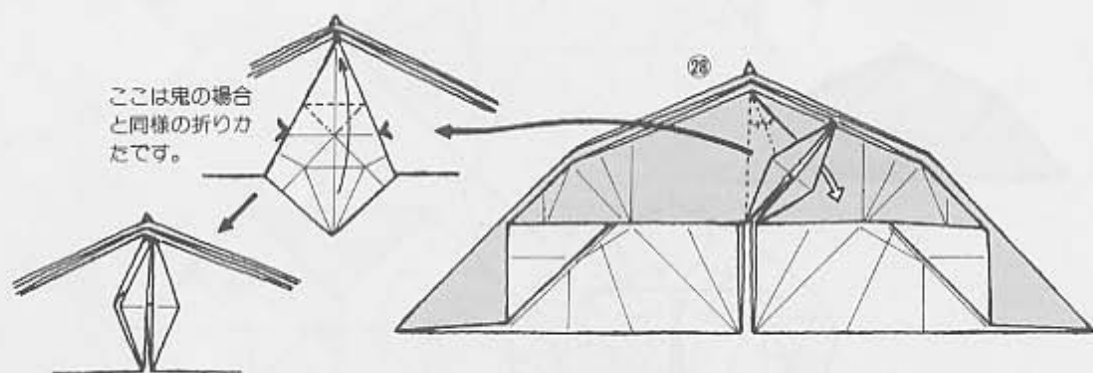
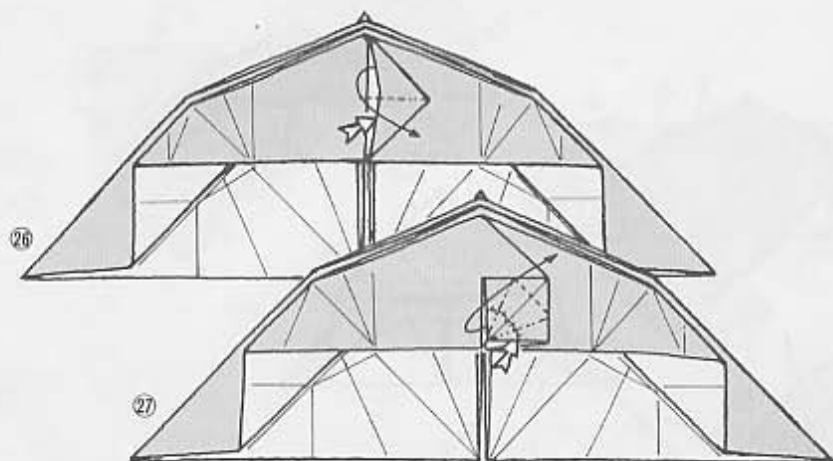

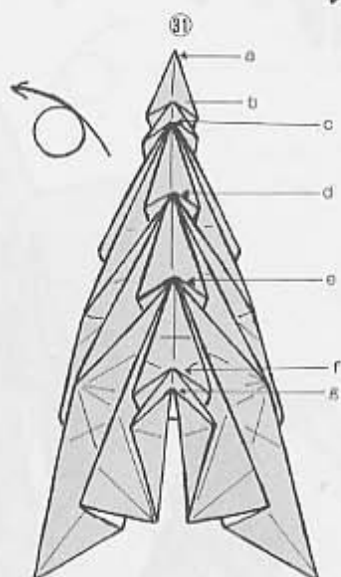
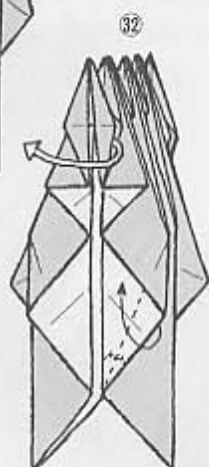

左側も③③と同じに。

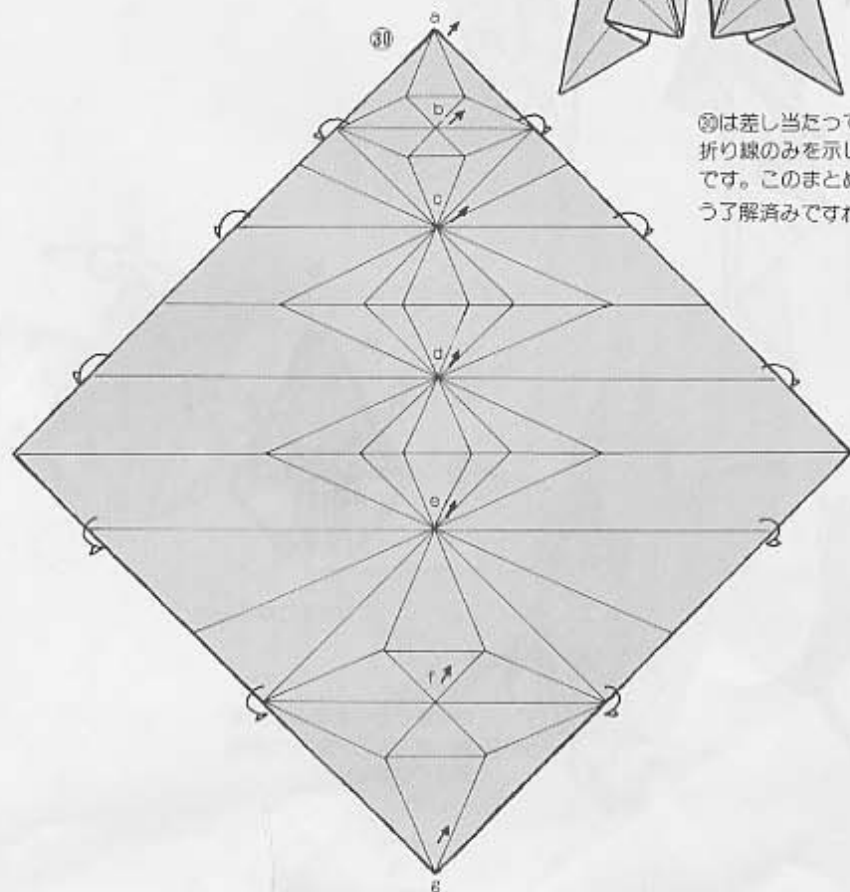

⑩は差し当たって必要な折り線のみを示したものです。このまとめは、もう了解済みですね。

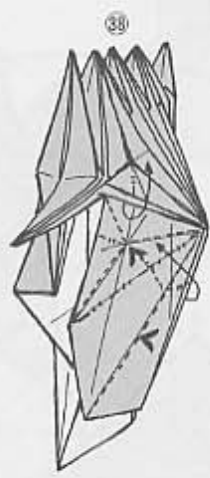
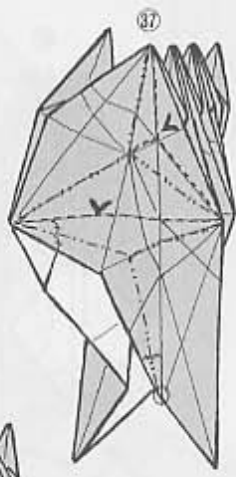
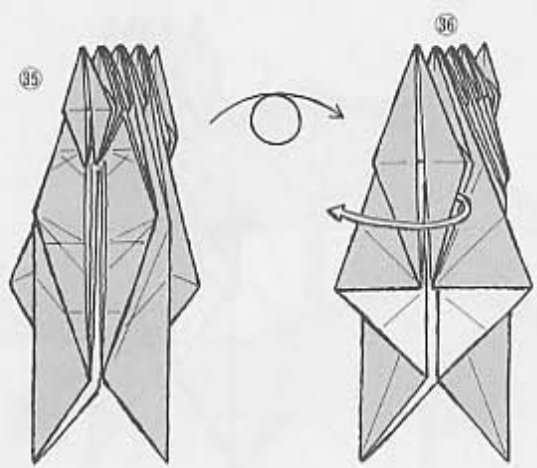

こちら側も右側と同じにします。

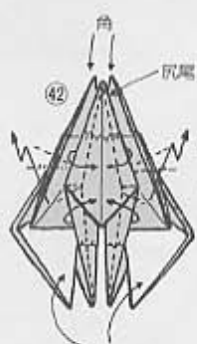

翼をひだ折りして上向きに出します。

これが手になるかど

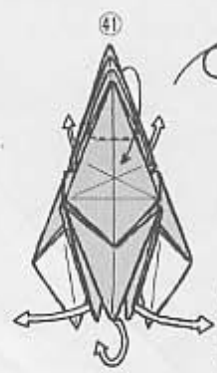
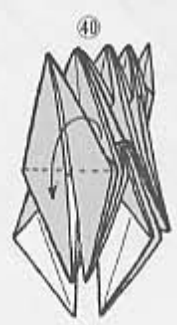

体の前にある尻尾のかどを裏へまわす方法はもう説明済みです。

さあ、最後の悪魔2も無事完成寸前の形まで至りました。ところで、もし耳もちゃんと折り出したい人は、あらかじめ展開図中の耳の折り線を工程②⑨図において付け加えておきます。するとその耳のためのかどは、翼上端の間に出てきますから、それを中わり折りで上へ折り上げます。ただしそのためには、折り時間が確実に15分増えます。

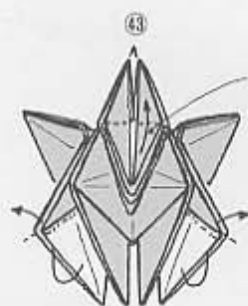
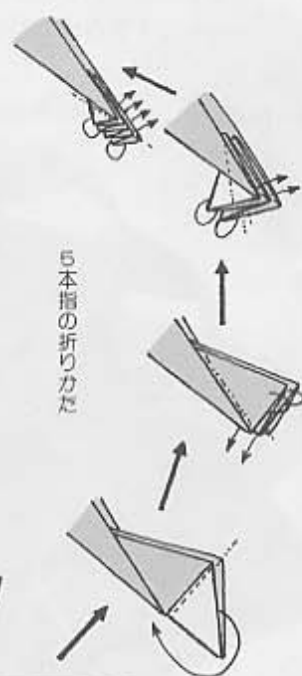
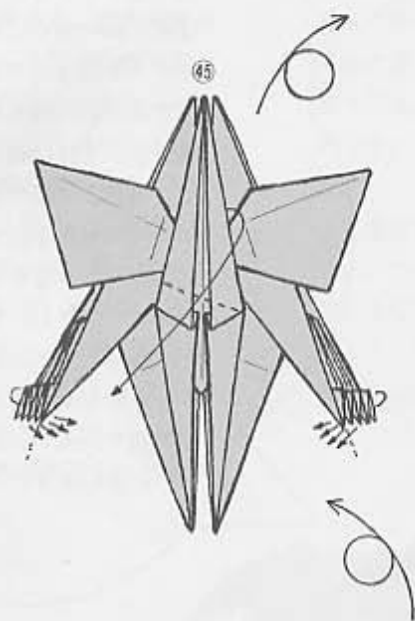
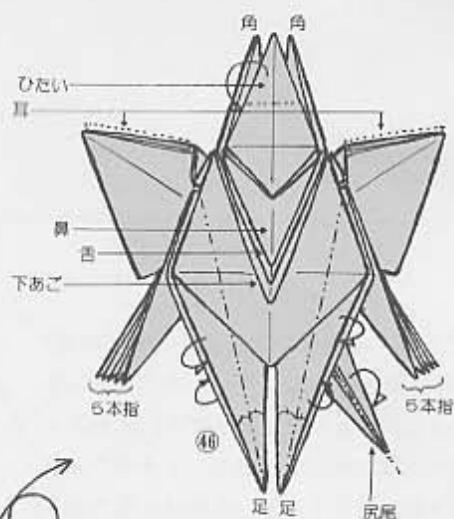

これは、ひたいになります。

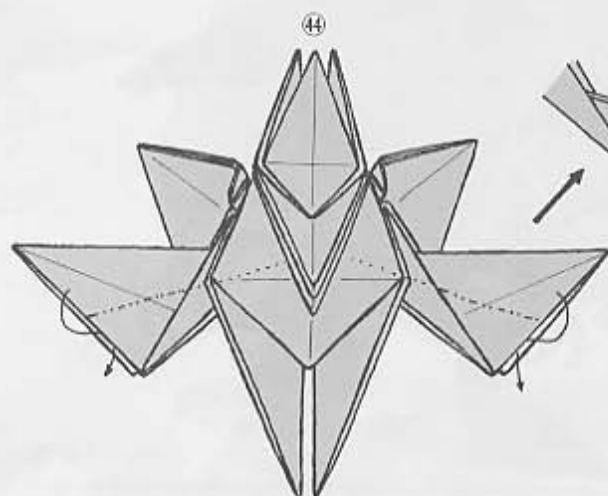

あとがき

いかがでしたか？ 従来の折り紙を和食に例えれば、前川さんのそれは大ボリュームのピフテキみたいです。そして、そこには折り紙のさらに大きな飛躍のためのエネルギーもたっぷりと言えるでしょう。ところで各作品の折りかたは、二、三のものを除くと、それは編者なりの折り工程であって、当然より折りやすいルートというものがいくつかあるはずですが、どうかそんな点について、みなさんなりに楽しく工夫をしてみてください。なお前川さんの新作は、その後もどんどん増え続けていますから、みなさんも本書の工夫の原理を活用して、編者共々、大いに楽しくチャレンジしてほしいと思います。



折り知り顔

本書は類書がないことを誇りとしています。「本書は……しています。」といっても、書物が自らを誇っているわけではありません。誇っているのは、要するに私です。本書掲載の作品はどれも掛け値なしに自信作なのです。と、まあ堂々の自負ですが、この本をつくったのは私ではありません。若旦那のごとき自惚れは、笠原邦彦さんの骨折りに支えられています。私は「果報は寝て待て」なる諺を殆ど文字通りに実行していました。眠っているうちに作品集ができたのに近い感があります。

眠っているうちにアリスは不思議の国を旅しました。その「アリス」の作者ルイス・キャロル氏も折り紙のファンだったということです。折り紙の世界も不思議の国なのです。

(少女でなくても入ることができます。)紙を手にとってみて下さい。中世の錬金術師によって四大(万物を構成する素と考えられていた4つのモノ——地・水・火・風)の象徴とされた正方形から、まさしく錬金術のように様々なものが生まれます。それはもう、悪魔的です。

悪魔に好意を示してくれた、笠原さん、デザインのアデオのみなさん、サンリオの編集部のみなさん、感謝します。本の最後に書かれるこうした謝意は儀礼的にみえるものですが、そんなことはないのです。

1982年師走

前川 淳

